



Záznam č.: OFaEM-10057/690/2023-TKo

**KONSOLIDOVANÁ VÝROČNÁ SPRÁVA**  
(uvádza údaje z individuálnej výročnej správy)

**MESTA TORNAĽA**

**ZA ROK 2022**

**Schválila:** .....

**Ing. Erika Gyórfiová**  
**primátorka mesta**

## **OBSAH:**

Výročná správa mesta je vypracovaná v zmysle § 20 a § 22b zákona č. 431/2002 Z. z. o účtovníctve v z. n. p., ktorej súlad s účtovnou závierkou k 31.12.2022 musí overiť audítor. Konsolidovaná výročná správa mesta obsahuje náležitosti v súlade s metodickým usmernením MF SR zo dňa 24.7.2014 k obsahu výročnej správy, individuálnu a konsolidovanú účtovnú závierku k 31.12.2022, správu nezávislého audítora k účtovným závierkam a výročnej správe:

	<b>str.</b>
<b>1. Identifikačné údaje mesta.....</b>	<b>4</b>
<b>2. Organizačná štruktúra mesta a identifikácia vedúcich predstaviteľov .....</b>	<b>4</b>
<b>3. Poslanie, vízie, ciele .....</b>	<b>9</b>
<b>4. Základná charakteristika konsolidovaného celku .....</b>	<b>10</b>
4.1 Geografické údaje	10
4.2 Demografické údaje	11
4.3 Ekonomické údaje	12
4.4 Symboly mesta	13
4.5 História mesta	13
4.6 Pamiatky	15
<b>5. Plnenie úloh mesta (prenesené kompetencie, originálne kompetencie) .....</b>	<b>15</b>
5.1 Výchova a vzdelanie	15
5.2 Zdravotníctvo	16
5.3 Sociálne zabezpečenie	16
5.4 Kultúra	17
5.5 Doprava	17
5.6 Územné plánovanie	18
5.7 Hospodárstvo	18
<b>6. Informácie o vývoji mesta z pohľadu rozpočtovníctva za materskú účtovnú jednotku a konsolidovaný celok .....</b>	<b>18</b>
6.1 Plnenie príjmov a čerpanie výdavkov za rok 2022	19
6.2 Prebytok/schodok rozpočtového hospodárenia mesta za rok 2022	20
6.3 Rozpočet na roky 2023 - 2025	23
<b>7. Informácia o vývoji obce z pohľadu účtovníctva za materskú účtovnú jednotku a konsolidovaný celok .....</b>	<b>23</b>
7.1. Majetok	23

7.2. Zdroje krytia	24
7.3. Pohľadávky	25
7.4. Závazky	26
<b>8. Hospodársky výsledok za rok 2022 - vývoj nákladov a výnosov za materskú účtovnú jednotku a konsolidovaný celok.....</b>	<b>27</b>
<b>9. Ostatné významné skutočnosti, ktoré mali vplyv na hospodárenie a činnosť mesta</b>	<b>30</b>
9.1. Prijaté granty a transfery	30
9.2. Poskytnuté dotácie	33
9.3. Významné investičné akcie a opravy v roku 2022	34
9.4. Predpokladaný budúci vývoj činnosti	56
9.5. Udalosti osobitného významu po skončení účtovného obdobia	60
9.6. Významné riziká a neistoty, ktorým je účtovná jednotka vystavená	60

**Prílohy :**

- Správa audítora k individuálnej účtovnej závierke
- Individuálna účtovná závierka: Súvaha, Výkaz ziskov a strát, Poznámky
- Správa audítora ku konsolidovanej účtovnej závierke
- Konsolidovaná účtovná závierka: Konsolidovaná Súvaha, Konsolidovaný Výkaz ziskov a strát, Poznámky konsolidovanej účtovnej závierky

## 1. Identifikačné údaje mesta



Názov: **Mesto Tornaľa**  
Sídlo: **Mierová 259/14, 982 01 Tornaľa**  
Email: [podatelna@mestotornala.sk](mailto:podatelna@mestotornala.sk), [primator@mestotornala.sk](mailto:primator@mestotornala.sk)  
Web: [www.mestotornala.sk](http://www.mestotornala.sk)  
Tel: 047 / 551 11 00

Okres: Revúca  
Samosprávny kraj: Banskobystrický  
IČO: 00319091  
Štatutárny orgán mesta: Ing. Erika Gyórfiová - primátorka

## 2. Organizačná štruktúra mesta a identifikácia vedúcich predstaviteľov

**Primátorka mesta:** Ing. Erika Gyórfiová  
**Zástupca primátorky mesta:** Mgr. Peter Tóth  
**Prednosta mestského úradu:** Ing. Mgr. Milena Helembaiová, MBA  
**Hlavná kontrolórka mesta:** Ing. Erika Gyórfiová do 24.11.2022

Mestské zastupiteľstvo je zastupiteľský zbor mesta zložený z poslancov zvolených v priamych voľbách obyvateľmi mesta. Postavenie a pôsobnosť mestského zastupiteľstva, spôsob zvolávania ustanovujúceho zasadnutia mestského zastupiteľstva, prípravu a obsah rokovania mestského zastupiteľstva, a spôsob uznášania sa a prijímania uznesení upravuje rokovací poriadok mestského zastupiteľstva.

### Poslanci Mestského zastupiteľstva v Tornaľi od 6.12.2018 do 24.11.2022:

1. Mgr. Zoltán ANTAL, MOST - HÍD, Tornaľa
2. Atila BÓDI, nezávislý, m.č. Králik
3. Ing. Štefan DUSZA, nezávislý, Tornaľa
4. Ing. Zsolt HERCZEG, nezávislý, Tornaľa
5. PhDr. Tamás IVÁN, nezávislý, Tornaľa
6. Ing. Róbert JÓRY, SMER - sociálna demokracia, Tornaľa
7. Gabriel KOÓS, Strana maďarskej komunity - Magyar Közösség Pártja, Tornaľa
8. Bc. Ondrej BENCSŐ, nezávislý, m.č. Starňa – od 21.09.2021
9. PaedDr. Attila MIKO, Strana maďarskej komunity - Magyar Közösség Pártja, Tornaľa
10. Jozef MOLNÁR, nezávislý, Tornaľa
11. Mgr. Marian STRIHAN, nezávislý, m.č. Behynce
12. Mgr. Peter TÓTH, nezávislý, Tornaľa
13. Zsolt VÁRADI, Strana maďarskej komunity - Magyar Közösség Pártja, Tornaľa

## Poslanci Mestského zastupiteľstva v Tornaľi od 25.12.2022:

1. Izabela Esztergályosová, Bc., nezávislý kandidát, m. č. Behynce
2. Ondrej Bencső, nezávislý kandidát, m. č. Starňa
3. Atila Bódi, nezávislý kandidát, m. č. Králik
4. László Iván, PaedDr., nezávislý kandidát, Tornaľa do 08.03.2023
5. Jana Asztalos Pučoková, Mgr., nezávislý kandidát, Tornaľa od 08.03.2023
6. Zoltán Antal, Mgr., SZÖVETSÉG - Magyarok. Nemzetiségek. Regiók. | ALIANCIA -
7. Maďari. Národnosti. Regióny, Tornaľa
8. Tamás Iván, PhDr., nezávislý kandidát, Tornaľa
9. Róbert Jóry, Ing., nezávislý kandidát, Tornaľa
10. Zsolt Herczeg, Ing., nezávislý kandidát
11. Ladislav Kocsis, Mgr., SZÖVETSÉG - Magyarok. Nemzetiségek. Regiók. | ALIANCIA - Maďari. Národnosti. Regióny, Tornaľa
12. Peter Tóth, Mgr., nezávislý kandidát
13. János Deák, Ing., SZÖVETSÉG - Magyarok. Nemzetiségek. Regiók. | ALIANCIA - Maďari. Národnosti. Regióny, Tornaľa
14. Drahomíra Danišová, Mgr., nezávislý kandidát, Tornaľa
15. Gabriel Koós, SZÖVETSÉG - Magyarok. Nemzetiségek. Regiók. | ALIANCIA - Maďari. Národnosti. Regióny, Tornaľa

### Mestské zastupiteľstvo rozhoduje o základných otázkach života mesta, najmä mu je vyhradené:

- a./ určovať zásady hospodárenia a nakladania s majetkom mesta a s majetkom štátu, ktorý užíva, schvaľovať najdôležitejšie úkony týkajúce sa tohto majetku a kontrolovať hospodárenie s ním,
- b./ schvaľovať rozpočet mesta a jeho zmeny, kontrolovať jeho čerpanie a schvaľovať záverečný účet mesta, schvaľovať emisiu komunálnych dlhopisov, rozhodovať o prijatí úveru alebo pôžičky, o prevzatí záruky na poskytnutie návratnej finančnej výpomoci zo štátneho rozpočtu,
- c./ schvaľovať územný plán mesta alebo jeho časti a koncepcie rozvoja jednotlivých oblastí života mesta,
- d./ rozhodovať o zavedení a zrušení miestnej dane alebo miestneho poplatku podľa osobitných predpisov, určovať náležitosti miestnej dane alebo miestneho poplatku,
- e./ vyhlásovať miestne referendum o najdôležitejších otázkach života a rozvoja mesta a zvolávať verejné zhromaždenia občanov,
- f./ uznávať sa na nariadeniach mesta,
- g./ schvaľovať dohody o medzinárodnej spolupráci a členstvo mesta v medzinárodnom združení územných celkov alebo územných orgánov,
- h./ určovať plat primátora mesta podľa osobitného predpisu, a určiť rozsah výkonu jeho funkcie,
- i./ voliť a odvolať hlavného kontrolóra mesta, určiť rozsah výkonu jeho funkcie a plat, schvaľovať odmenu hlavnému kontrolórovi,
- j./ schvaľovať štatút mesta, rokovací poriadok mestského zastupiteľstva a zásady odmeňovania poslancov,
- k./ zriaďovať, zrušovať a kontrolovať rozpočtové a príspevkové organizácie mesta a na návrh primátora vymenúvať a odvolávať ich vedúcich (riaditeľov), zakladať a zrušovať obchodné spoločnosti a iné právnické osoby a schvaľovať zástupcov mesta do ich orgánov, ako aj schvaľovať majetkovú účasť mesta v právnickej osobe,
- l./ schvaľovať združovanie mestských prostriedkov a činností a účasť v združeniach, ako aj zriadenie spoločného regionálneho alebo záujmového fondu,
- m./ zriaďovať a zrušovať orgány potrebné na samosprávu mesta a určovať náplň ich práce,

- n./ udeľovať čestné občianstvo mesta, mestské vyznamenania a ceny,
- o./ ustanoviť erb mesta, vlajku mesta a pečať mesta,
- p./ o zvolení zástupcu primátora, ak ho nepoverí primátor mesta do 60 dní odo dňa zloženia sľubu primátora.

**Mestské zastupiteľstvo ďalej:**

- a./ rozhoduje o zložení a úlohách komisií,
- b./ rozhoduje o zriadení výborov v mestských častiach a o vymedzení ich oprávnení.

**Pri mestskom zastupiteľstve sú zriadené nasledovné komisie:**

- Komisia školstva a kultúry
- Komisia športu a mládeže
- Komisia pre otázky sociálne odkázaného spoločenstva
- Komisia investično-finančná
- Komisia životného prostredia, cestovného ruchu a regionálneho rozvoja
- Komisia sociálna a bytová
- Komisia zdravotnícka
- Komisia verejného poriadku, prevencie kriminality a na riešenie sťažností
- Komisia na ochranu verejného záujmu

**Miestne výbory v mestských častiach Behynce, Králik a Starňa** reprezentujú obyvateľov v týchto mestských častiach a podieľajú sa na samospráve mesta. Výbory sú 5-členné, predsedom sú poslanci za mestské časti.

**Výkonným orgánom mestského zastupiteľstva a primátora mesta je mestský úrad**, zložený z pracovníkov mesta, zabezpečujúci administratívne a organizačné veci mestského zastupiteľstva a primátora mesta v nižšie znázornenej organizačnej štruktúre.

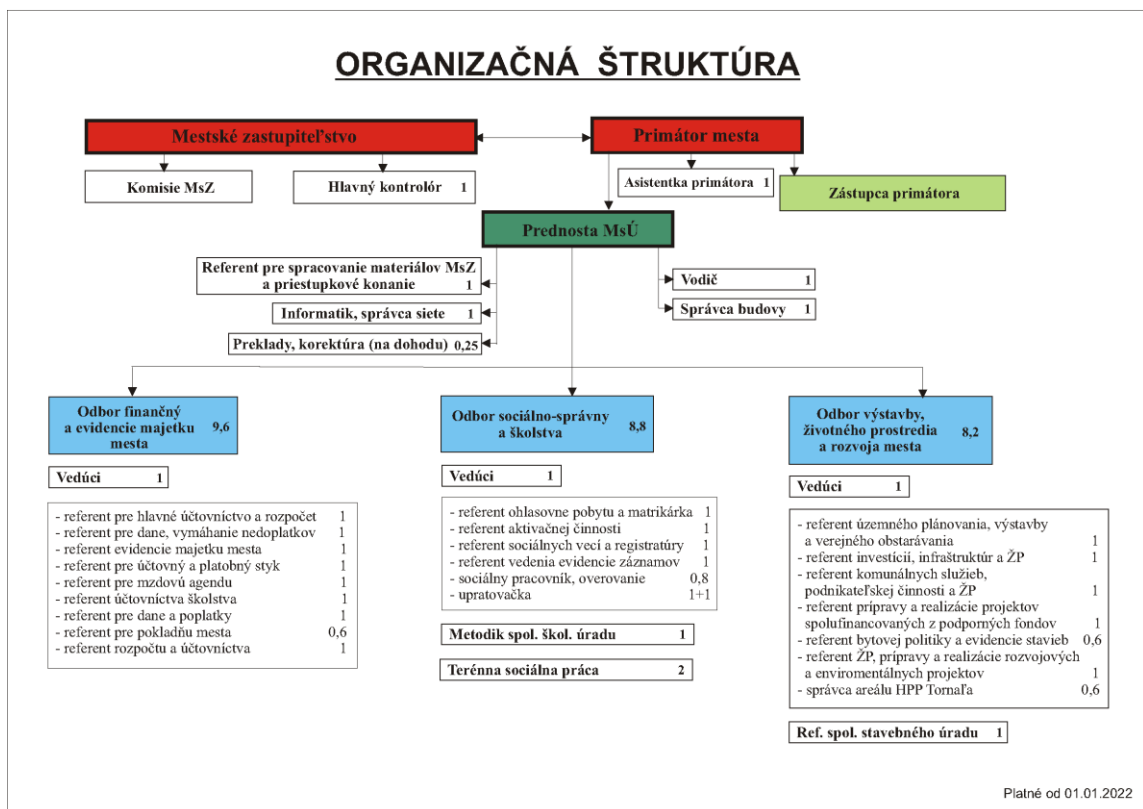

Mesto je materskou účtovnou jednotkou konsolidovaného celku. Súčasťou konsolidovaného celku sú rozpočtové organizácie a príspevkové organizácie zriadené mestom Tornaľa.

### **Rozpočtové organizácie mesta:**

- **Základná škola Ferenc Kazinczyho s vyučovacím jazykom maďarským**

Sídlo: Mierová 45, Tornaľa

IČO: 037833693

Štatutárny zástupca: Mgr. Katarína Nagyová

Základná činnosť: Výchovnovzdelávacia činnosť

Telefón: 047 552 23 96,0918756936

E-mail: [kfmtnyat@gmail.com](mailto:kfmtnyat@gmail.com)

Webová stránka: [zsmmiertornala.edupage.sk](http://zsmmiertornala.edupage.sk)

Zostatková hodnota majetku: 535 271,73 €

Výška vlastného imania: - 9 075,06 €

Výsledok hospodárenia: - 2 283,58 €

- **Základná škola Pavla Jozefa Šafárika – vyučovacím jazyk slovenský**

Sídlo: Škultétyho 11, Tornaľa

IČO: 037833685

Štatutárny zástupca: Mgr. Henrieta Balogová

Základná činnosť: Výchovnovzdelávacia činnosť

Telefón: 0903768544,0910450398

E-mail: [riaditel.zstornala@gmail.com](mailto:riaditel.zstornala@gmail.com)

Webová stránka: [zstornala.edupage.org](http://zstornala.edupage.org)

Zostatková hodnota majetku /r.2, st.3 súvahy/: 377 549,91 €

Výška vlastného imania /r.116, st.5 súvahy/: 14 695,18 €

Výsledok hospodárenia /r.125, st.5 súvahy 24 033,14 €

- **Základná umelecká škola**

Sídlo: Štúrova 6, Tornaľa

IČO: 037897110

Štatutárny zástupca: PhD. Erika Mezeiová

Základná činnosť: Ostatné vzdelávanie

Telefón: 047/ 222 42 05, 0911 887 279

E-mail: [zustorn@centrum.sk](mailto:zustorn@centrum.sk)

Webová stránka: [zus.mestornala.sk](http://zus.mestornala.sk)

Zostatková hodnota majetku: 49 196,47 €

Výška vlastného imania: - 543,26 €

Výsledok hospodárenia: 587,68 €

- **Centrum voľného času**

Sídlo: Mierová 83, Tornaľa

IČO: 045024464

Štatutárny zástupca: PaedDr. László Iván

Základná činnosť: Ostatné vzdelávanie

Telefón: 047 552 31 63

E-mail: [cvctornala@centrum.sk](mailto:cvctornala@centrum.sk)

Webová stránka: [www.cvctornala.edu.sk](http://www.cvctornala.edu.sk)

Zostatková hodnota majetku: 18 606,81 €  
Výška vlastného imania: - 587,75 €  
Výsledok hospodárenia: - 87,74 €

- **Materská škola – Óvoda ( s právnou subjektivitou od 1.1.2017)**

Sídlo: Školská 4, Tornaľa  
IČO: 50650238  
Štatutárny zástupca: Mgr. Zuzana Szobonyová  
Základná činnosť: Predškolská výchova  
Telefón: 047 552 21 01, 0910 191 602  
E-mail: ms.ovoda.skolska@gmail.com  
Webová stránka: [www.mstornala.sk](http://www.mstornala.sk)  
Zostatková hodnota majetku: 91 302,57 €  
Výška vlastného imania: - 5 263,34 €  
Výsledok hospodárenia: 649,04 €

**Mestom Tornaľa sú ďalej financované:**

- Materské školy bez právnej subjektivity na ul. Pri Majeri a v Starni do 31.8.2017 patrili priamo pod správu Mesta Tornaľa, od 1.9.2017 prešli do správy Materskej školy - Óvoda s právnou subjektivitou na ul. Školskej ako elokované pracoviská
- Školské jedálne pri MŠ a ZŠ a školské družiny pri ZŠ patria pod správu rozpočtových organizácií a sú financované v rámci originálnych kompetencií mesta.

**Príspevkové organizácie mesta:**

- **Mestské kultúrne stredisko Mihálya Tompu v Tornali –  
Tornaljai Tompa Mihály Városi Művelődési Központ**

Sídlo: Hlavné námestie 6, Tornaľa  
IČO: 42187656  
Štatutárny zástupca: Gábor Pusko  
Základná činnosť: Prevádzka kultúrnych zariadení  
Telefón: 0472224202  
E-mail: [torn.mks@stonline.sk](mailto:torn.mks@stonline.sk)  
Webová stránka: [www.mestotornala.sk](http://www.mestotornala.sk)  
Zostatková hodnota majetku: 305 884,05 €  
Výška vlastného imania: 14 374,82 €  
Výsledok hospodárenia 5 442,78 €

- **Mestské služby mesta**

Sídlo: Mierová 14 , Tornaľa  
IČO: 42193591  
Štatutárny zástupca: Bc. István Hunyák  
Základná činnosť: Poskytovanie služieb  
Telefón: 0918 436 671  
E-mail: [mestske.sluzby@mestotornala.sk](mailto:mestske.sluzby@mestotornala.sk)  
Webová stránka: [www.mestotornala.sk](http://www.mestotornala.sk)  
Zostatková hodnota majetku: 3 709 669,91 €  
Výška vlastného imania: 65 448,36 €  
Výsledok hospodárenia: 4 893,67 €

### Nezisková organizácia založená mestom:

Mesto v roku 2016 založilo neziskovú organizáciu, ktorá bola zaregistrovaná ako ostatný subjekt verejnej správy, pod názvom **Centrum podpory regionálneho rozvoja, n.o.**, Sídlo: Mierová 259/14, Tornaľa, IČO: 50567489, založený uznesením č. 103/2016 zo dňa 22.09.2016, zapísaný 21.10.2016. Základná činnosť: služby na podporu regionálneho rozvoja a zamestnanosti, implementácia opatrenia A.2 Akčného plánu okresu Revúca schváleného Vládou SR dňa 13.9.2016

Nezisková organizácia z dôvodu ukončenia Zmluvy o poskytnutí regionálneho príspevku č. 364/2017, ktorá bola uzavretá s Úradom vlády SR, Bratislava, **dňa 3.2.2021 vstúpila do likvidácie** na základe uznesenia Správnej rady n. o. zo dňa 25.1.2021, ktorá ešte prebieha.

### Počet zamestnancov k 31.12.2022

Mestský úrad	36 (+2 cez ÚPSVaR)
Mestské služby mesta Tornaľa	23
Mestské kultúrne stredisko M. Tompu	4
Základná škola Ferencza Kazinczyho	68,3
ZŠ F.K. - Školský klub detí	8
ZŠ F.K. - Školská jedáleň	7
Základná škola P. J. Šafárika	32
ZŠ P.J.Š. - Školský klub detí	5
ZŠ P.J.Š. - Školská jedáleň	5
Materská škola Školská	31 (+2 NP POP II +1pom.vychovávateľ)
Materská škola Školská - ŠJ	6
Základná umelecká škola	9
Centrum voľného času	6
<b>SPOLU:</b>	<b>245,3</b>

## 3. Poslanie, vízie, ciele

### Poslanie mesta:

Hlavným poslaním mesta je zvrátenie nepriaznivých tendencií a rozvoj tých ukazovateľov a oblastí, ktoré môžu z dlhodobého hľadiska vytvoriť podmienky pre dlhodobo udržateľný rozvoj celého územia a jeho zatraktívnenie.

### Vízie mesta:

Zastavenie hospodárskeho a sociálneho úpadku a príprava základov pre vyvážený a trvalo udržateľný rozvoj mesta, ktorý využitím sociálneho kapitálu, hospodárskeho, kultúrneho a prírodného potenciálu mesta zabezpečí ekonomický rast, zvýšenie zamestnanosti, skvalitnenie života obyvateľov a revitalizáciu mesta na území Gemera.

### Ciele mesta:

Strategický cieľ predstavuje úsilie o zabezpečenie vyššej životnej úrovne obyvateľov žijúcich a pracujúcich na území mesta prostredníctvom ekonomického rozvoja a rastu založenom na disponibilných zdrojoch. Tento proces dosahovania ekonomického rastu pri súčasnom zachovaní

resp. zlepšenie kvality životného prostredia je cestou k trvalo udržateľnému ekonomickému rozvoju.

*Program hospodárskeho a sociálneho rozvoja mesta Tornaľa sa orientuje na tri priority:*

1. Zvýšenie ekonomickej výkonnosti a konkurencieschopnosti mesta
2. Rast zamestnanosti a rozvoj podnikania
3. Rozvoj dopravnej, environmentálnej a lokálnej infraštruktúry

#### **4. Základná charakteristika konsolidovaného celku**

Mesto Tornaľa je v zmysle zákona o obecnom zriadení č. 369/1990 Z. z. v znení neskorších zmien a doplnkov samostatný územný samosprávny a správny celok Slovenskej republiky; združuje osoby, ktoré majú na jej území trvalý pobyt.

Mesto je právnickou osobou, ktorá za podmienok ustanovených zákonom samostatne hospodári s vlastným majetkom a s vlastnými príjmami predovšetkým v zmysle zákona o rozpočtových pravidlách verejnej správy č. 523/2004 Z. z. v znení zmien a doplnkov, zákona o rozpočtových pravidlách územnej samosprávy č. 583/2004 Z. z. v znení zmien a doplnkov, zákona o účtovníctve č. 431/2002 Z. z. v znení zmien a doplnkov.

Základnou úlohou mesta pri výkone samosprávy je starostlivosť o všestranný rozvoj jej územia a o potreby jej obyvateľov.

#### **4.1 Geografické údaje**

Tornaľa leží na ľavom brehu rieky Slaná v južnom Gemeri. Nachádza sa vo východnej časti Rimavskej kotliny v Gemerskej pahorkatine. Mestom, alebo v jeho blízkosti, prechádza rýchlostná cesta R2, cesta I/16, I/67 a II/532, ako aj železničná trať Zvolen – Košice. Revúca je vzdialená 39 km severne, Rimavská Sobota 26 km západne a Rožňava 32 km severovýchodne. Nadmorská výška v strede obce je 181 m n. m., v chotári 169-381 m n. m.

Priemerná ročná teplota je 8-9 °C, zrážky 600-700 mm, v južnej časti doliny 550-600 mm. Obec patrí do teplej, až miernej teplej oblasti. Západné svahy doliny Slanej sú odlesnené, východná časť porastená dubovohrabovými a cerovými dubovými lesmi, v hlbších údoliach s prímiesou bukov. Prevládajú nivné, lužné, illimerizované pôdy a rendziny. Pozdĺž zlomov vystupujú minerálne pramene, ktoré majú infiltračnú oblasť v Slovenskom krase.

**Celková rozloha mesta: 57,76 km<sup>2</sup> = 5776 ha.**

**Súradnice** [48°25'20"S 20°19'49"V](#)

Tornaľa (maď. Tornalja) má tri mestské časti: Behynce (maď. Beje), Králik (maď. Királyi) a Starňa (maď. Szárnya).

## 4.2 Demografické údaje

k 31.12.2022 malo mesto evidovaných **6798 obyvateľov** – aktualizovaný stav:

- z toho **muži - 3210 ženy - 3588**
- predproduktívny vek (0 - 14): 1205
- produktívny vek (15 - 62): 4083
- poproduktívny vek (nad 62): 1510

**Vývoj počtu obyvateľov:** má neustále klesajúcu tendenciu, oproti roku 2022 je o 102 menej. Žiaľ od roku 2011 mesto prišlo až o 673 evidovaných obyvateľov.

	2011	2012	2013	2014	2015	2016	2017	2018	2019	2020	2021	2022
Počet obyv.*	7471	7439	7394	7329	7282	7245	7205	7121	7041	6993	6900	6798

\* podľa evidencie obyvateľstva vedené odborom sociálno-správnym a školstva

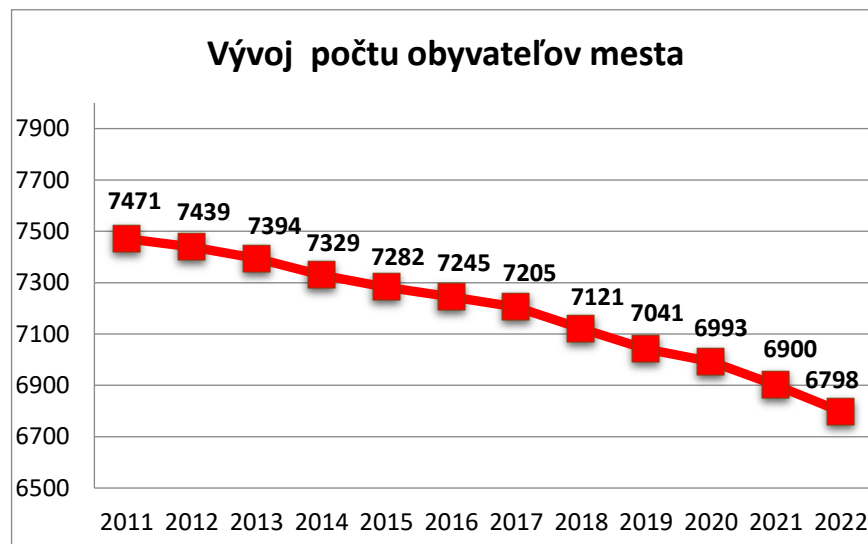

**Hustota obyvateľov:** podľa údajov zo Štatistického úradu SR pri počte 6 887 (k 31.12.2021) hustota je 119,23 obyvateľov /km<sup>2</sup>.

**Národnostná štruktúra** - podľa posledného sčítania obyvateľov v r. 2021:

Maďarská	4067 – 58,34 %
Slovenská	2156 – 30,93 %
Rómska	198 – 2,84 %
Česká	24 – 0,34 %
Čínska	10 – 0,14 %
Ukrajinská	9 – 0,13 %
Poľská	4 – 0,06 %
Bulharská	3 – 0,04 %

Anglická	2	–	0,03 %
Ruská	2	–	0,03 %
Chorvátska	1	–	0,01 %
Iná	9	–	0,13 %
Nezistené	486	–	6,97 %

**Štruktúra obyvateľstva podľa náboženského vyznania** - podľa posledného sčítania obyvateľov v r. 2021:

Rímskokatolícka	2541	–	36,45 %
Reformovaná	1012	–	14,52 %
Evanjelická a.v.	424	–	6,08 %
Jehovovi svedkovia	111	–	1,59 %
Gréckokatolícka	81	–	1,16 %
Pravoslávna	7	–	0,10 %
Bez vyznania	2219	–	31,83 %
Ostatné	576	–	8,26 %

### 4.3 Ekonomické údaje

Nezamestnanosť v meste Tornaľa: ÚPSVaR nespracováva mieru nezamestnanosti v percentuálnom vyjadrení za obce a mestá, len za okresy a kraje.

Podľa poskytnutých údajov **počet uchádzačov o zamestnanie v meste Tornaľa k 31.12.2022 bol 579 osôb - z toho 344 žien**, kým na porovnanie tento stav k 31.12.2021 bol 635 osôb - z toho 336 žien.

**Miera nezamestnanosti v okrese Revúca k 31.12.2022: 16,69%.**

Nezamestnanosť v našom okrese oproti decembru 2021 sa znížila len o 1,31 % a v poradí okresov podľa najvyššej miery evidovanej nezamestnanosti v SR je naďalej na smutnom druhom mieste za okresom Rimavská Sobota (19,39 %).

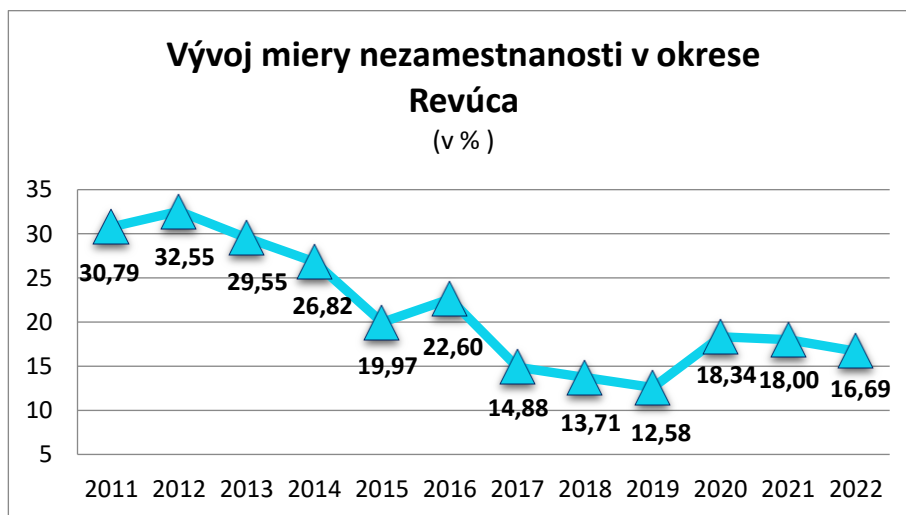

**Miera nezamestnanosti v Banskobystrickom kraji k 31.12.2022: 8,48%** (len o 0,53% menej ako v roku 2021). V poradí krajov podľa najvyššej miery evidovanej nezamestnanosti v SR je naďalej na treťom mieste za Prešovskom (9,98 %) a Košickým kraji (8,69 %).

## 4.4 Symboly mesta

### Erb mesta:



**V zelenom štíte strieborná veža, sprevádzaná po stranách strieborným lemešom a čerieslom.** Mesto prijalo svoj erb 28. februára 1985.

### Vlajka mesta:



**Vlajka mesta Tornaľa pozostáva zo šiestich pozdĺžnych pruhov vo farbách striebornej a zelenej.**

Vlajka má pomer strán 2 : 3 a je ukončená lastovičným chvostom siahajúcim do tretiny jej dĺžky.

### Pečiatka mesta:



**Historickým pečatným symbolom Tornale bol nad pažiťou hrotmi nadol postavený lemeš a čerieslo.** V súčasnosti sa používa okrúhla pečať, uprostred s erbom mesta, s nápisom MESTO TORNAĽA VÁROS.

## 4.5 História mesta

Mesto Tornaľa má bohatú a pestrú históriu. Z roku 1291 ostali pre budúce pokolenia nasledovné zápisy: „... currendo in codem fluvio Sayo prevenit penes guodam tornad possosion Tornalya“. Voľný preklad : „... do ústia rieky Slaná zasahuje akýsi brod cez trnistú húštinu smerujúcu k osade Tornaľa.“ Od tohto zápisu (napriek dohadom) sa odvíjajú jej dejiny. Mesto má praveké a staroveké dejiny, ale napriek tomu nás jeho pomenovanie vracia len do 13. storočia.

Územie, na ktorom sa súčasná Tornaľa rozprestiera, bolo už v dobe bronzovej osídlené. Dokazuje to množstvo archeologických vykopávok. Niektoré nálezy sú umiestnené v múzeu v Poprade a v Rimavskej Sobote. Osídlenie z doby bronzovej existovalo v dvoch fázach. Toto územie obývalo obyvateľstvo pilinskej a keltskej kultúry. Neskôr územie osídlili Rimania, Huni,

Slovania a Avari. Tatárske vpády v rokoch 1241 – 1242 znamenali pre povodie rieky Slaná ako aj pre celú krajinu pohromu. To isté sa dá povedať o tureckých nájazdoch v roku 1554.

Z 13. storočia sa v písomných dokumentoch nachádza text s názvom Tornalya. Prvý raz sa spomína na zozname pápežských mýtnikov. Už od 15. a 16. storočia sa rodiny Tornallyayovcov a Hámosovcov stávajú najbohatšími nielen v Tornali, ale i na celom Gemeri a tomu úmerne vzrastá aj význam obce. V roku 1513 kráľ Vladislav II. udelil mestu listinu výsad s rozšírením starého rodinného erbu s jednorožcom. Vtedy sa dostal do starovekého erbu Tornale „unicornis“.

V roku 1836 na základe obecného zákona si dala Tornaľa vyhotoviť obecné pečatidlo. To sa však stratilo, ale na základe zachovaných pečiatok na listinách bola vyhotovená iná pečať, ktorá sa stáva o 150 rokov vzorom pre vyhotovenie terajšieho erbu mesta.

V roku 1834, keď sa Tornaľa stala sídlom okresu, mala okolo 900 obyvateľov. V roku 1858 bol vydaný prvý cisársky patent, ktorý mestu povoľuje predajné trhy. Obecný dom sa postavil až neskôr.

Medzi prvou a druhou svetovou vojnou sa mesto – i keď pomaly – ďalej rozvíjalo. Ľudia sa zaoberali predovšetkým poľnohospodárstvom a drobným remeselníctvom. Na úroveň a tempo rozvoja mesta mala vplyv veľká hospodárska kríza. Strach a bieda vládli v meste aj počas 2. svetovej vojny. Mnohí muži boli odvelení na front, ďalší občania (predovšetkým židia) násilne odvečení do koncentračných táborov, odkiaľ sa väčšina už nikdy domov nevrátila. Toto obdobie dejín mesta podrobne zachytáva monografia PhDr. Imre Gaála.

Svoju novodobú históriu začalo mesto písať skončením vojny. Tornaľa bola Sovietskou armádou oslobodená 19. decembra 1944. Počas oslobodzovania okresu v Tornali sídlil hlavný štáb 2. ukrajinského frontu pod vedením maršala Rodiona Jakovleviča Malinovského. Po februári 1948 sa začalo znárodnenie a potom nasledovala kolektivizácia poľnohospodárstva. Veľké zmeny nastali aj v štátnej správe a samospráve. Výsledkom bolo i zrušenie okresu Tornaľa, ktorý v roku 1960 začlenili do okresu Rimavská Sobota.

Veľké zmeny priniesla pre mesto a región i doprava. Železnica bola postavená v roku 1870, ktorá v prvom rade slúžila na prepravu tovaru. Osobný vlak premával len dvakrát denne. V cestnej doprave ako prvý požiadal o povolenie na prepravu osôb Július Bajneczky v roku 1926. Potom sa pridali i ďalší a prvé autobusové spoje smerovali do Bánréve, Ratkovej, Levárov, Rimavskej Soboty a Rožňavy.

**Čelen** – Obec je listinne doložená z roku 1347 ako vlastníctvo Tornallyayovcov. Zanikla koncom 15. storočia.

**Králik** – Prvýkrát sa listinne spomína z roku 1291 ako vlastníctvo Tehesovcov. Obec sa vyvinula na starších sídliskách pri brode cez Slanú. V roku 1386 mala 26 port. Patrila viacerým zemianskym rodinám. V 17-18. storočí spustla, pretože ležala pri ceste, po ktorej tiahli vojská. V roku 1828 mala 42 domov a 295 obyvateľov. Zaoberali sa poľnohospodárstvom. Za I. ČSR obec nadobudla prímestský ráz. V roku 1964 bola pripojená k Tornali.

**Lapša** – Obec sa spomína od roku 1291. Patrila Tornallyayovcom, spustla za tureckých vojen v polovici 16. storočia a zmenila sa na samotu. V roku 1828 mala 3 domy a 16 obyvateľov.

## 4.6 Pamiatky

Medzi najvzácnejšie historické pamiatky v meste patrí kalvínsky kostol postavený v XV. storočí. Katolícky kostol bol postavený v roku 1931 a evanjelický kostol v roku 1933. Ďalšie dva kostoly reformovanej cirkvi sú v mestských častiach Behynce a Starňa.

Medzi významné stavby Tornale patrí budova Mestského úradu, ktorá bola postavená v rokoch 1926–28. Nakoľko bývalý kultúrny dom (Biely kôň) pre mesto sa javil historickou stavbou, v roku 1971 sa začalo s výstavbou nového kultúrneho domu s knižnicou, kinom a hotelom.

Okrem kostolov medzi významné historické stavby patria aj štyri kaštiele v Tornali, Stárni a Behynciach, kúria Tornallayovcov (dnes detský domov) a baroková socha sv. Jána Nepomuckého (zrekonštruovaná v roku 2018) v m.č. Králik.

Osobitnou pýchou a klenotom mesta bolo donedávna aj plážové kúpalisko so svojou raritou, morským okom.

Na hlavnom námestí sú dva pomníky: Pamätník padlých sovietskych vojakov a pomník padlých občanov mesta v 2. svetovej vojne.

Na budove Mestského úradu sú pamätné tabule Alexandra Pénteka a Ľudovíta Nagya, ktorí zahynuli v koncentračnom tábore. Vo vnútri budovy sa nachádza pamätná tabuľa padlým občanom mesta v 1. svetovej vojne.

**Kostol** reformovaný gotický z 15. storočia, upravovaný v 17.-18. storočí, v interiéri kostola je maľovaný drevený strop z roku 1768

**Knižnica** – klasicistická budova z roku 1826.

**Kúria** – klasicistická z prvej polovice 19. storočia.

**Kúria** – neoklasicistická z druhej polovice 19. storočia.

## 5. Plnenie úloh mesta (prenesené kompetencie, originálne kompetencie)

### 5.1. Výchova a vzdelanie

V súčasnosti výchovu a vzdelávanie detí v meste poskytuje:

- **Základná škola Pavla Jozefa Šafárika - vyučovací jazyk slovenský**
- **Základná škola Ferenc Kazinczyho s vyučovacím jazykom maďarským**
- **Materská škola - Óvoda, Školská 1260/4 - vyučovací jazyk slovenský a maďarský**

v tom ako elokované pracoviská:

- **Materská škola - Óvoda, Pri Majeri 1269/27 - vyučovací jazyk slovenský a maďarský**
- **Materská škola, Rožňavská 12/24 - vyučovací jazyk slovenský**

Na mimoškolské aktivity je zriadená:

- **Základná umelecká škola**
- **Centrum voľného času**

Okrem školských zariadení v zriaďovateľskej pôsobnosti mesta Tornaľa výchovu a vzdelávanie detí v meste zabezpečujú nasledovné zariadenia:

- Stredná odborná škola – Szakközépiskola Tornaľa
- Spojená škola internátna v Tornali

- Materská škola Reformovanej kresťanskej cirkvi s vyučovacím jazykom maďarským – Református Óvoda
- Reedukačné centrum Tornaľa

Na základe analýzy doterajšieho vývoja možno očakávať, že rozvoj vzdelávania sa bude orientovať na udržanie súčasného stavu školstva rešpektujúc demografický vývoj, kde je zaznamenaný pokles počtu detí s dôrazom na racionalizačné opatrenia a opatrenia vedúce k skvalitneniu súčasného stavu v oblasti materiálno-technického vybavenia, skvalitnenie ďalšieho vzdelávania zamestnancov školstva v závislosti od sociálnych, ekonomických a spoločenských podmienok v rámci mesta Tornaľa, ako aj celej SR rešpektujúc aktuálne platnú legislatívu v oblasti školstva.

## 5.2 Zdravotníctvo

Zdravotnú starostlivosť v meste poskytujú súkromné zdravotné spoločnosti a lekári, ambulancia RZP. V meste nefunguje žiadna nemocnica a žiaľ v roku 2018 tu zrušili aj ambulanciu RLP.

## 5.3 Sociálne zabezpečenie

V zmysle zákona 448/2008 Z. z. o sociálnych službách a o zmene a doplnení o živnostenskom podnikaní v znení neskorších zmien a doplnkov mesto Tornaľa zabezpečuje opatrovateľskú službu prostredníctvom Mikroregiónu pro Slanej, ktorého je mesto členom. Mikroregión pri Slanej realizáciou Národného projektu Agentúry integrovanej starostlivosti, ktorý je pilotným projekt, zameraným na odskúšanie podpory integrácie služieb starostlivosti pre seniorov zabezpečuje koordináciu integrácie starostlivosti o seniorov na komunitnej úrovni zohľadňujúc pritom prístup zameraný na človeka, podpora poskytovania sociálnej starostlivosti, poskytovanie sociálnych služieb – opatrovateľská starostlivosť, informovanie obyvateľov o možnostiach využitia poskytovaných služieb, prepájanie služieb, spolupráca s poskytovateľmi zdravotných a sociálnych služieb, spolupráca so zainteresovanými skupinami. Týmto spôsobom podporuje samosprávy pri plnení originálnych kompetencií v oblasti starostlivosti o seniorov.

Doplnkovou službou je poskytovanie pomoci seniorom formou menších obecných služieb - § 52 v zmysle zákona č. 5/2004 Z. z. o zamestnanosti v znení neskorších zmien a doplnkov, kde UoZ zabezpečujú roznášanie obedov, doprevádzajú seniorov k lekárovi, prípadne vykonávajú bežné nákupy.

Domov dôchodcov a domov sociálnych služieb so sídlom v Tornali je v zriaďovateľskej pôsobnosti BBSK a poskytuje služby v oblasti podporovaného bývania, v domove sociálnych služieb a zariadení pre seniorov.

Na základe analýzy doterajšieho vývoja možno očakávať, že rozvoj sociálnych služieb sa bude orientovať na sociálne služby na podporu rodiny s deťmi, osoby odkázané na pomoc inej fyzickej osoby, osoby zdravotne ťažko postihnuté, osoby ktoré dovŕšili dôchodkový vek, osoby pochádzajúce zo sociálne slabšieho a málo podnetného prostredia a na marginalizované rómske skupiny obyvateľstva s výhľadom do budúcnosti – vybudovanie komunitného centra a zvýšenie počtu terénnych sociálnych pracovníkov .

## 5.4 Kultúra

Spoločenský a kultúrny život v meste zabezpečuje:

- Mestské kultúrne stredisko Mihálya Tompu v Tornaľi, príspevková organizácia v zriaďovateľskej pôsobnosti mesta – pod jeho správu patrí knižnica, kino, mestský park Zoltánka s možnosťou usporiadania rôznych kultúrno-spoločenských podujatí (koncerty, festivaly, stretnutia...),
- Oblastný výbor a Základná organizácia Maďarského spoločenského a kultúrneho zväzu na Slovensku – Csemadok, ktorý je zriaďovateľom miešaného speváckeho zboru Andante a ročne organizuje 10-12 kultúrnych a spoločenských podujatí,
- Miestna organizácia Matice slovenskej,
- Rákócziho združenie, Galéria Vtáčia sála, ZO Slovenského zväzu protifašistického boja, ProTornaľa-Tornaľjárt o.z., občianske združenia dôchodcov a ďalšie občianske združenia, cirkevné zbory pôsobiace na území mesta,
- Centrum voľného času, v zriaďovateľskej pôsobnosti mesta Tornaľa pri ktorom pôsobí tanečný súbor,
- Pri MsÚ aktívne pôsobí Zbor pre občianske záležitosti, členovia ktorého v záujme zabezpečenia dôstojného konania občianskych obradov a slávností účinkujú na občianskych obradoch (uzavretie manželstva, posledná rozlúčka so zosnulým), rodinných slávnostiach (uvítanie dieťaťa do života, životné jubileá, stretnutia s jubilantmi, jubilejné sobáše - strieborný, zlatý a diamantový sobáš) a iných slávnostných aktoch (jubilejné maturitné stretnutia, slávnostné odovzdávanie maturitných vysvedčení)

Na základe analýzy doterajšieho vývoja možno očakávať, že v kultúrnom a spoločenskom živote sa bude pokračovať v tradičných podujatiach: Dni mesta, Stredoveká kavalkáda, Deň tradícií, festivaly speváckych zborov, tanečné domy, letné detské remeselnícke a voľnočasové tábory, divadelné predstavenia profesionálnych súborov, činnosť súboru Magic in dance pri CVC, oblastné prehliadky a súťaže v prednese poézie a prózy a malých divadelných foriem, ako aj spomienkové a iné oslavy pri príležitosti významných výročí a dní: 15. marec, 8. máj, 20. a 29. august, 6. október, 19. december – oslobodenie mesta, Deň matiek, Deň detí a Vianoce.

## 5.5 Doprava

Mesto Tornaľa leží na spojnici dôležitých cestných ťahov, cesta triedy I/16 v smere východ – západ a cesta I/67 vedúca k hraničnému priechodu Kráľ.

Na železničnú dopravu je riešené územie napojené traťou č.160, ktorá je v súčasnosti jednokolajová neelektrifikovaná, má priaznivú polohu na hranici obytného územia a priemyselnej zóny. Železničná stanica je zmiešanou stanicou III. kat. pre nákladnú a osobnú dopravu.

Z hľadiska leteckej dopravy je v riešenom území len agroletisko. Dĺžka pristávacej dráhy je 400 m, šírka 30 m. Pristávacie kužele majú sklon 1:50.

Hromadná preprava osôb je zabezpečená autobusmi SAD. S ohľadom na veľkosť sídla, územný plán nerieši systém mestskej hromadnej dopravy. Lokalizácia starého autobusového nástupišťa z hlavného námestia bola premiestnená na trhovú námestie na ulici Sládkovičovej. Autobusové zastávky sú navrhnuté mimo dopravných pruhov komunikácií na samostatných zastávkových pruhoch.

Statickú dopravu je možné rozdeliť na dve časti. V lokalitách so zástavbou IBV je riešené garážovanie a odstavovanie vozidiel individuálne na pozemkoch rodinných domov.

Systém pešej dopravy nie je v území dobudovaný. Hlavné pešie trasy vedú vedľa najzaťaženejších komunikácií, pričom v niektorých úsekoch chýbajú chodníky pozdĺž ciest I. triedy.

V súčasnosti je v riešenom území jedna čerpacia stanica PHM s počtom stojanov 7.

Elektromobilita v meste je riešená verejne dostupnými nabíjacími stanicami pre osobné vozidla, ktoré sa nachádzajú na parkovisku pri novootvorenej predajne Lidl a pred obchodným domom OP Centrum. Dispozícií sú štyri stojiská a je dostupné nabíjanie AC 22kW, CCS2 50kW a ChAdeMO 50kW. Na hlavnom námestí v mestskom parku je aktuálne v príprave nabíjacia stanica pre elektro bicykle.

## 5.6 Územné plánovanie

Platný územný plán mesta Tornaľa bol schválený v roku 1995 a od schválenia došlo už k vypracovaniu 6 zmien a doplnkov - zmeny a doplnky boli vypracované a predložené na schválenie mestskému zastupiteľstvu v posledných rokoch. Tieto skutočnosti poukazujú na fakt, že je potreba komplexného prehodnotenia územného plánu a zapojením verejnosti, dotknutých orgánov a organizácii pristúpiť k prepracovaniu tohto základného dokumentu nášho mesta.

Celý proces s dodržaním lehôt a termínov v zmysle zákona č. 50/1976 Zb. v znení neskorších zmien a doplnkov a súvisiacich predpisov odhadujeme na 2 až 4 roky, preto výdavky sú navrhnuté aj na rok 2023 v rozsahu na vypracovanie konceptu v dvoch variantných riešeniach. Následne v roku 2024 a 2025 sa zabezpečí príprava návrhu a čistopisu.

## 5.7 Hospodárstvo

Najvýznamnejší priemysel v meste tvorí:

**a) výroba strojov, kovoobrábanie a spracovanie plechov:**

- LVD S2, a.s.
- LVD S3, a.s.
- ARIES 2, s.r.o.
- IPA Kovovýroba – výroba krbov

**b) nábytkársky priemysel - výroba pot'ahov čalúneného nábytku:**

- SELYZ – NABYTOK, s.r.o.

**c) výrobca minerálnych vôd:**

- Gemerské žriedla, spol. s r.o.

Na základe analýzy doterajšieho vývoja možno očakávať, že hospodársky život v meste sa bude naďalej orientovať na oblasť strojného priemyslu. Na území mesta sú alokovaní aj investori pôsobiace v oblasti drevospracujúceho a potravinárskeho priemyslu. V meste a okolí má svoju tradíciu poľnohospodárska výroba.

## 6. Informácia o vývoji mesta z pohľadu rozpočtovníctva

Základným nástrojom finančného hospodárenia mesta bol rozpočet mesta na rok 2022. Mesto zostavilo rozpočet podľa ustanovenia § 10 odsek 7 zákona č. 583/2004 Z. z. o rozpočtových pravidlách územnej samosprávy a o zmene a doplnení niektorých zákonov v znení neskorších predpisov.

**Rozpočet mesta na rok 2022 bol zostavený ako vyrovnaný.**

Bežný rozpočet bol zostavený ako prebytkový, kapitálový rozpočet ako schodkový. Prebytkom bežného rozpočtu a finančných operácií bol krytý schodok kapitálového rozpočtu.

Hospodárenie mesta sa riadilo podľa schváleného rozpočtu na rok 2022, ktorý bol **schválený dňa 16.12.2021 uznesením Mestského zastupiteľstva v Tornaľi č. 200-205/2021.**

Rozpočet bol v priebehu roka zmenený päťkrát uznesením mestského zastupiteľstva:

- prvá zmena schválená dňa 03.03.2022 uznesením č. 15/2022
- druhá zmena schválená dňa 28.04.2022 uznesením č. 64/2022
- tretia zmena schválená dňa 23.06.2022 uznesením č. 119/2022
- štvrtá zmena schválená dňa 25.07.2022 uznesením č. 158/2022
- piata zmena schválená dňa 20.09.2022 uznesením č. 188/2022

V zmysle Zásad rozpočtového hospodárenia mesta Tornaľa ďalšie zmeny rozpočtu boli vykonané rozpočtovými opatreniami primátora mesta č. 1 až 18/2022 a zaradením resp. zmenou účelovo určených finančných prostriedkov v rozpočte k 31.01., 31.03., 30.04., 31.05., 30.11. a 31.12.2022, ktoré následne mestské zastupiteľstvo zobralo na vedomie.

**Celkový upravený rozpočet k 31.12.2022 bol prebytkový.**

Všetky zmeny rozpočtu boli položkovite odôvodnené v dôvodových správach pri predkladaní návrhov zmeny rozpočtu mestskému zastupiteľstvu a sú zverejnené na webovom sídle mesta.

**6.1 Plnenie príjmov a čerpanie výdavkov za rok 2022**

<b>Rozpočet mesta Tornaľa v celých eurách</b> <small>(RO = rozpočtové organizácie mesta s právnou subjektivitou)</small>	<b>Schválený rozpočet k 1.1.2022</b>	<b>Upravený rozpočet k 31.12.2022</b>	<b>Skutočné plnenie príjmov/ čerpanie výdavkov k 31.12.2022</b>	<b>% plnenia príjmov/ % čerpania výdavkov</b>
<b>Príjmy celkom</b>	<b>11 338 142</b>	<b>12 693 517</b>	<b>9 680 706,34</b>	<b>76,26</b>
z toho :				
Bežné príjmy mesta bez RO	8 420 803	8 557 529	7 855 074,84	91,79
Kapitálové príjmy mesta bez RO	1 280 953	1 484 129	490 228,41	33,03
Finančné príjmy mesta bez RO	1 289 346	2 270 220	1 030 020,09	45,37
Príjmy RO:				
- bežné	347 040	370 430	294 175,38	79,41
- kapitálové	-	-	-	-
- finančné	-	11 209	11 207,62	99,99
<b>Výdavky celkom</b>	<b>11 338 142</b>	<b>12 646 234</b>	<b>8 952 392,54</b>	<b>70,79</b>
Z toho :				
Bežné výdavky mesta bez RO	2 885 874	3 306 770,53	2 969 511,86	89,80
Kapitálové výdavky mesta bez RO	2 672 528	3 283 265	799 203,44	24,34
Finančné výdavky mesta bez RO	187 000	187 000	203 981,77	109,01
Výdavky RO:				
- bežné	5 584 240	5 794 091,47	4 904 588,51	84,65
- kapitálové	8 500	75 107	75 106,96	100,00
- finančné	-	-	-	-
<b>Rozpočet mesta</b>	<b>vyrovnaný</b> -	<b>prebytkový</b> 47 283	<b>prebytkový</b> 728 313,80	

V roku 2022 plnenie príjmov vo významnej miere ovplyvnili príjmy:

- v bežnom rozpočte:
  - podielové dane, ktoré predstavovali zvýšenie oproti 2021 o 9 %
  - nižší výber dane z nehnuteľností o 4 %
  - vyššie vlastné príjmy RO o 69.790 € oproti roku 2021
- v kapitálových príjmoch neplnenie rozpočtu z dôvodu zdĺhavého procesu posúdenia a poskytnutia zazmluvnených nenávratných finančných prostriedkov spolufinancovaných z fondov EÚ.

V roku 2022 čerpanie výdavkov vo významnej miere ovplyvnili:

- opatrenia na riešenie mimoriadnej situácie v súvislosti s pandémiou COVID – 19, výdavky v bežnom rozpočte mesta na obstaranie respirátorov, ochranných rukavíc, dezinfekčných a čistiacich prostriedkov a zariadení, výdavky na testovanie v celkovej výške 15 000 EUR, ktoré boli v časti refundované zo ŠR,
- opatrenia na záchranné práce a ubytovanie odídencov z Ukrajiny v celkovej sume 17 125 €, ktoré boli následne refundované zo ŠR,
- výdavky vynaložené na kybernetickú bezpečnosť v celkovej sume 19 231,52 €,
- v kapitálovom rozpočte nerealizované investičné akcie.

## 6.2 Prebytok/schodok rozpočtového hospodárenia za rok 2022

Hospodárenie mesta	Skutočnosť k 31.12.2022 v EUR
<b>Bežné príjmy spolu</b>	<b>8 149 250,22</b>
z toho: bežné príjmy mesta	7 855 074,84
bežné príjmy RO	294 175,38
<b>Bežné výdavky spolu</b>	<b>7 874 100,37</b>
z toho: bežné výdavky mesta	2 969 511,86
bežné výdavky RO	4 904 588,51
<b>Bežný rozpočet /prebytok/</b>	<b>275 149,85</b>
<b>Kapitálové príjmy spolu</b>	<b>490 228,41</b>
z toho: kapitálové príjmy mesta	490 228,41
kapitálové príjmy RO	0,00
<b>Kapitálové výdavky spolu</b>	<b>874 310,40</b>
z toho: kapitál. výdavky mesta	799 203,44
kapitálové výdavky RO	75 106,96
<b>Kapitálový rozpočet /schodok/</b>	<b>-384 081,99</b>
<b>Schodok bežného a kapitálového rozpočtu</b>	<b>-108 932,14</b>

Vylúčenie z prebytku/Úprava schodku	-340 830,44
<b>Upravený schodok bežného a kapitálového rozpočtu</b>	<b>-449 762,58</b>
Príjmové finančné operácie s výnimkou cudzích prostriedkov (-finančné zábezpeky)	1 020 566,73
Výdavky z finančných operácií s výnimkou cudzích prostriedkov (-finančné zábezpeky)	186 684,38
<b>Rozdiel finančných operácií</b>	<b>833 882,35</b>
PRÍJMY SPOLU	9 660 045,36
VÝDAVKY SPOLU	8 935 095,15
<b>Rozpočtové hospodárenie mesta</b>	<b>724 950,21</b>
Vylúčenie z prebytku	-340 830,44
<b>Upravené rozpočtové hospodárenie mesta</b>	<b>384 119,77</b>

Výsledkom rozpočtového hospodárenia mesta za rok 2022 podľa § 10 ods. 3 písmena a) a b) zákona č. 583/2004 Z. z. o rozpočtových pravidlách územnej samosprávy a o zmene a doplnení niektorých zákonov v znení neskorších predpisov bol **schodok bežného a kapitálového rozpočtu vo výške (-) 108 932,14 EUR.**

Schodok kapitálového rozpočtu v sume (-) **384 081,99 EUR** bol v rozpočtovom roku 2022 vysporiadaný z prebytku bežného rozpočtu a z prebytku finančných operácií.

**Celkový prebytok rozpočtu mesta vrátane finančných operácií po vylúčení cudzích prostriedkov bol 724 950,21 EUR.**

### Usporiadanie výsledku rozpočtového hospodárenia:

V zmysle ustanovenia § 16 odsek 6 zákona č.583/2004 Z.z. o rozpočtových pravidlách územnej samosprávy a o zmene a doplnení niektorých zákonov v znení neskorších predpisov sa **na účely tvorby peňažných fondov** pri usporiadaní prebytku rozpočtu obce podľa § 10 ods. 3 písm. a) a b) citovaného zákona, **z tohto prebytku vylučujú nevyčerpané prostriedky zo ŠR, z rozpočtu EÚ alebo na základe osobitného predpisu** účelovo určené na bežné alebo kapitálové výdavky poskytnuté v predchádzajúcom rozpočtovom roku.

<b>Schodok bežného a kapitálového rozpočtu</b>	<b>-108 932,14</b>
<b>Vylúčenie nevyčerpaných prostriedkov z roku 2022 účelovo určených na bežné výdavky, z toho:</b>	<b>- 231 531,71</b>
- zo ŠR na prenesený výkon štátnej správy v oblasti školstva spolu 89 781,08 € v tom:	
* normatívne prostriedky	-69 346,01
* vzdelávacie poukazy	-7 056,34
* dopravné	-6 160,48

* príspevok na integráciu žiakov z Ukrajiny	-1 600,00
* príspevok na kompenzáciu poplatkov ŠKD	-480,00
* príspevok na výchovu a vzdelávanie v MŠ	-5 138,25
- od ÚPSVaR na stravné /príspevok na obеды v ŠJ ZŠ a MŠ	-21 972,60
- zostatok prostriedkov ŠJ od rodičov za stravné a réžiu	-19 464,83
- zostatok prostriedkov z poplatkov za uloženie odpadu na skládke z Environmentálneho fondu	-64 516,03
- zo ŠR dotácia na referendum 2023	-6 071,13
zo ŠR dotácia na projekt Podpora koord. a implement. kapacít	-18 690,72
z peňažného daru od OZ Emager pre MŠ na podporu zručností detí	-900,00
- z grantu od BBSK pre ZŠ F. Kazincyho na projekt „Učme sa na čerstvom vzduchu“	-3 500,00
- zostatok nepoužitého povinného odvodu príjmov z prenájmu bytov do fondu prevádzky, údržby a opráv bytov	- 6 635,32
<b>Vylúčenie nevyčerpaných prostriedkov z roku 2022 účelovo určených na kapitálové výdavky, z toho:</b>	<b>-107 474,44</b>
- z Fondu na podporu športu na projekt „Rekonštrukcia športového areálu ZŠ na ul. Škultétyho“	-82 443,20
- od MIRRI SR na projekt „Centrum integrovanej starostlivosti“	-25 031,24
<b>Zníženie o odvod príjmov z predaja bytov a príľahlých pozemkov do fondu rozvoja bývania</b>	<b>-1 824,29</b>
<b>Schodok rozpočtu po usporiadaní</b>	<b>-449 762,58</b>

**Schodok rozpočtu v sume 108 932,14 EUR** zistený podľa ustanovenia § 10 ods. 3 písm. a) a b) zákona č. 583/2004 Z. z. o rozpočtových pravidlách územnej samosprávy a o zmene a doplnení niektorých zákonov v znení neskorších predpisov **sa upravuje o nevyčerpané účelovo určené prostriedky poskytnuté v predchádzajúcom rozpočtovom roku** zo štátneho rozpočtu a na základe osobitných predpisov podľa § 16 ods. 6 zákona č. 583/2004 Z. z. o rozpočtových pravidlách **vo výške 340 830,44 EUR a takto zistený upravený schodok v sume 449 762,58 EUR bol v rozpočtovom roku 2022 vysporiadaný v plnej výške z finančných operácií.**

**Zostatok finančných operácií** podľa § 15 ods. 1 písm. c) zákona č. 583/2004 Z.z. o rozpočtových pravidlách územnej samosprávy a o zmene a doplnení niektorých zákonov v znení neskorších predpisov **v sume 384 119,77 EUR, navrhujeme použiť na tvorbu rezervného fondu.**

**Zdrojom tvorby fondu rozvoja bývania** mesta je výnos z predaja bytov, nebytových priestorov, domov alebo ich častí, pozemkov zastavaných domom a z príľahlých pozemkov podľa zákona č. 182/1993 Z.z. o vlastníctve bytov a nebytových priestorov v z.n.p. V roku 2022 to predstavovala čiastku **1 824,29 EUR** z kapitálových príjmov.

Prídela do rezervného fondu mesta z výsledku hospodárenia za rok 2022 je **o 29 037,85 Eur nižší ako to bolo za rok 2021.**

### 6.3 Rozpočet na roky 2023 - 2025

	Skutočnosť k 31.12.2022	Rozpočet na rok 2023	Rozpočet na rok 2024	Rozpočet na rok 2025
<b>Príjmy celkom</b>	<b>9 680 706,34</b>	<b>11 213 044</b>	<b>9 651 300</b>	<b>10 375 400</b>
z toho :				
Bežné príjmy mesta	7 855 074,84	8 825 641	9 271 600	9 982 200
Kapitálové príjmy mesta	490 228,41	728 371	20 000	20 000
Finančné príjmy vr. RO	1 041 227,71	1 314 602	-	-
Príjmy RO: - bežné	294 175,38	344 400	359 700	373 200
- kapitálové	-	-	-	-

	Skutočnosť k 31.12.2022	Rozpočet na rok 2023	Rozpočet na rok 2024	Rozpočet na rok 2025
<b>Výdavky celkom</b>	<b>8 952 392,54</b>	<b>11 213 044</b>	<b>9 651 300</b>	<b>10 375 400</b>
z toho :				
Bežné výdavky mesta	2 969 511,86	3 284 931	3 358 699	3 542 100
Kapitálové výdavky mesta	799 203,44	1 967 813	20 000	20 000
Finančné výdavky	203 981,77	187 000	227 000	227 000
Výdavky RO: - bežné	4 904 588,51	5 773 300	6 045 601	6 586 300
- kapitálové	75 106,96	-	-	-

RO = rozpočtové organizácie mesta s právnou subjektivitou

## 7. Informácia o vývoji obce z pohľadu účtovníctva za materskú účtovnú jednotku a konsolidovaný celok

### 7.1 Majetok v EUR

#### a) za materskú účtovnú jednotku:

Názov	Skutočnosť k 31.12.2021	Skutočnosť k 31.12.2022
<b>Majetok spolu (Netto)</b>	<b>21 248 393,63</b>	<b>21 153 204,02</b>
<b>Neobežný majetok spolu</b>	<b>13 620 585,56</b>	<b>13 785 526,18</b>
z toho :		
Dlhodobý nehmotný majetok	18 466,00	21 622,00
Dlhodobý hmotný majetok	12 037 241,56	12 199 026,18
Dlhodobý finančný majetok	1 564 878,00	1 564 878,00
<b>Obežný majetok spolu</b>	<b>7 622 766,10</b>	<b>7 360 828,09</b>

z toho :		
Zásoby	1 790,41	1 835,07
Zúčtovanie medzi subjektami VS	4 987 739,21	5 037 703,49
Dlhodobé pohľadávky	466,39	18,24
Krátkodobé pohľadávky	94 488,61	100 324,24
Finančné účty	2 538 281,48	2 220 947,05
Poskytnuté návr. fin. výpomoci dlhod.	0,00	0,00
Poskytnuté návr. fin. výpomoci krátk.	0,00	0,00
<b>Časové rozlíšenie</b>	<b>5 041,97</b>	<b>6 849,75</b>

**b) za konsolidovaný celok:**

Názov	Skutočnosť k 31.12.2021	Skutočnosť k 31.12.2022
<b>Majetok spolu (Netto)</b>	<b>21 859 151,17</b>	<b>21 710 776,66</b>
<b>Neobežný majetok spolu</b>	<b>18 669 125,59</b>	<b>18 873 007,63</b>
z toho :		
Dlhodobý nehmotný majetok	18 466,00	21 622,00
Dlhodobý hmotný majetok	17 085 781,59	17 286 507,63
Dlhodobý finančný majetok	1 564 878,00	1 564 878,00
<b>Obežný majetok spolu</b>	<b>3 177 707,64</b>	<b>2 820 720,44</b>
z toho :		
Zásoby	14 727,12	35 464,17
Zúčtovanie medzi subjektami VS	0,00	36,19
Dlhodobé pohľadávky	1 282,08	18,24
Krátkodobé pohľadávky	110 381,28	125 334,30
Finančné účty	3 051 317,16	2 659 867,54
Poskytnuté návr. fin. výpomoci dlhodobé	0,00	-
Poskytnuté návr. fin. výpomoci krátkod.	0,00	-
<b>Časové rozlíšenie</b>	<b>12 317,94</b>	<b>17 048,59</b>

**7.2 Zdroje krytia v EUR**

**a) za materskú účtovnú jednotku:**

Názov	Skutočnosť k 31.12.2021	Skutočnosť k 31.12.2022
<b>Vlastné imanie a záväzky spolu</b>	<b>21 248 393,63</b>	<b>21 153 204,02</b>
<b>Vlastné imanie</b>	<b>10 420 225,60</b>	<b>10 639 748,21</b>
z toho :		
Oceňovacie rozdiely	0,00	0,00

Fondy	0,00	0,00
Výsledok hospodárenia	10 420 225,60	10 639 748,21
<b>Závazky</b>	<b>2 836 597,66</b>	<b>2 746 147,58</b>
z toho :		
Rezervy	74 057,00	33 187,50
Zúčtovanie medzi subjektami VS	611 004,72	352 112,57
Dlhodobé záväzky	263 425,27	225 697,93
Krátkodobé záväzky	225 092,26	617 163,17
Bankové úvery a výpomoci	1 663 018,41	1 517 986,41
<b>Časové rozlíšenie</b>	<b>7 991 570,37</b>	<b>7 767 308,23</b>

**b) za konsolidovaný celok:**

Názov	Skutočnosť k 31.12.2021	Skutočnosť k 31.12.2022
<b>Vlastné imanie a záväzky spolu</b>	<b>21 859 151,17</b>	<b>21 710 776,66</b>
<b>Vlastné imanie</b>	<b>10 466 429,97</b>	<b>10 718 797,16</b>
z toho :		
Oceňovacie rozdiely	0,00	0,00
Fondy	0,00	0,00
Výsledok hospodárenia	10 466 429,97	10 718 797,16
<b>Záväzky</b>	<b>3 350 698,72</b>	<b>3 173 995,58</b>
z toho :		
Rezervy	82 046,91	40 115,97
Zúčtovanie medzi subjektami VS	615 004,72	353 112,57
Dlhodobé záväzky	291 193,32	245 523,36
Krátkodobé záväzky	699 435,36	1 017 257,27
Bankové úvery a výpomoci	1 663 018,41	1 517 986,41
<b>Časové rozlíšenie</b>	<b>8 042 022,48</b>	<b>7 817 983,92</b>

Analýza významných položiek z účtovnej závierky 2022 za materskú ÚJ:

- tvorba opravných položiek k pohľadávkam: 322.988,24 € (o 23.191,66 € viac oproti roku 2021)
- tvorba opravných položiek k nedokončeným investíciám: 124.222,66 €

**7.3 Pohľadávky v EUR**

**a) za materskú účtovnú jednotku**

Pohľadávky (brutto) – tab. č. 4 poznámok IUZ	Zostatok k 31.12 2021	Zostatok k 31.12 2022
Pohľadávky do lehoty splatnosti	13 834,31	7 345,53
Pohľadávky po lehote splatnosti	380 917,27	415 985,18

**b) za konsolidovaný celok**

<b>Pohľadávky (brutto) – tab. č. 9 poznámok KUZ</b>	<b>Zostatok k 31.12 2021</b>	<b>Zostatok k 31.12 2022</b>
Pohľadávky do lehoty splatnosti	28 413,81	30 233,68
Pohľadávky po lehote splatnosti	389 072,96	421 278,13

**7.4 Závazky v EUR**

**a) za materskú účtovnú jednotku**

<b>Závazky ( tabuľka č. 8 poznámok IUZ)</b>	<b>Zostatok k 31.12 2021</b>	<b>Zostatok k 31.12.2022</b>
Závazky do lehoty splatnosti	488 517,53	842 861,10
Závazky po lehote splatnosti	0	0

**b) za konsolidovaný celok**

<b>Závazky (tabuľka č. 15 poznámok KUZ)</b>	<b>Zostatok k 31.12 2021</b>	<b>Zostatok k 31.12 2022</b>
Závazky do lehoty splatnosti	990 628,68	1 262 780,63
Závazky po lehote splatnosti	0	

Analýza významných položiek z účtovnej závierky za rok 2022:

- významný nárast nedaňových pohľadávok za materskú ÚJ z miestneho poplatku za komunálny odpad a z odberateľských faktúr (+ 24.491,15 €), spôsobený všeobecným zhoršením ekonomickej situácie obyvateľov v dôsledku vysokej miery inflácie a energetickej krízy,
- významný nárast záväzkov za materskú ÚJ, spôsobený koncoročnými investičnými faktúrami za stavebné práce, celkovo v sume 447.979,21 €, ktoré boli následne uhradené v lehote splatnosti hlavne z nenávratných finančných prostriedkov zo ŠR a EÚ fondov v januári 2023.

**Výška záväzkov po lehote splatnosti k 31.12.2022 (0,00 €) k celkovým skutočným bežným príjmom predchádzajúceho roka k 31.12.2021 (8 244 419,20 €): 0,00 %.** Vývoj tohto dôležitého ukazovateľa v posledných rokoch je **mimoriadne pozitívny**.

**Pohľadávky a záväzky rozpočtových a príspevkových organizácií mesta:**

<b>Pohľadávky (brutto)</b>	<b>Zostatok k 31.12 2021</b>	<b>Zostatok k 31.12 2022</b>
Pohľadávky do lehoty splatnosti CVČ	1 747,08	11,43
Pohľadávky do lehoty splatnosti ZUŠ	118,38	594,25
Pohľadávky do lehoty splatnosti ZŠ F.K	1 645,87	3 124,17
Pohľadávky do lehoty splatnosti MŠ	1 465,03	1 098,02
Pohľadávky do lehoty splatnosti ZŠ P.J.Š.	2 292,28	2 587,71
Pohľadávky do lehoty splatnosti MKS	2 521,56	5 359,83
Pohľadávky do lehoty splatnosti MsM	5 539,48	10 112,74
<b>Pohľadávky do lehoty splatnosti - Spolu</b>	<b>15 329,68</b>	<b>22 888,15</b>
Pohľadávky po lehote splatnosti CVČ	0	205,00
Pohľadávky po lehote splatnosti ZUŠ	0	0
Pohľadávky po lehote splatnosti ZŠ F.K.	0	0
Pohľadávky po lehote splatnosti MŠ	0	0
Pohľadávky po lehote splatnosti ZŠ P.J.Š.	0	0
Pohľadávky po lehote splatnosti MKS	2 415,69	2 531,60
Pohľadávky po lehote splatnosti MSM	5 740,00	2 556,35
<b>Pohľadávky po lehote splatnosti - Spolu</b>	<b>8 155,69</b>	<b>5 292,95</b>

<b>Záväzky</b>	<b>Zostatok k 31.12 2021</b>	<b>Zostatok k 31.12 2022</b>
Záväzky do lehoty splatnosti CVČ	11 654,19	12 361,54
Záväzky do lehoty splatnosti ZUŠ	15 262,20	13 846,74
Záväzky do lehoty splatnosti ZŠ F.K.	239 819,57	184 111,40
Záväzky do lehoty splatnosti MŠ	62 424,00	67 250,65
Záväzky do lehoty splatnosti ZŠ P.J.Š.	114 031,70	90 934,37
Záväzky do lehoty splatnosti MKS	8 983,71	13 333,87
Záväzky do lehoty splatnosti MSM	50 685,96	38 080,96
<b>Záväzky do lehoty splatnosti - Spolu</b>	<b>502 861,33</b>	<b>419 919,53</b>
Záväzky po lehote splatnosti CVČ	0	0
Záväzky po lehote splatnosti ZUŠ	0	0
Záväzky po lehote splatnosti ZŠ F.K.	0	0
Záväzky po lehote splatnosti MŠ	0	0
Záväzky po lehote splatnosti ZŠ P.J.Š.	0	0
Záväzky po lehote splatnosti MKS	0	0
Záväzky po lehote splatnosti MSM	0	0
<b>Záväzky po lehote splatnosti- Spolu</b>	<b>0</b>	<b>0</b>

**8. Hospodársky výsledok za rok 2022 – vývoj nákladov a výnosov za materskú účtovnú jednotku a konsolidovaný celok (v eurách)**

**a) za materskú účtovnú jednotku:**

Názov	Skutočnosť k 31.12.2021	Skutočnosť k 31.12.2022
<b>Náklady</b>	<b>4 813 253,05</b>	<b>5 301 765,49</b>
50 – Spotrebované nákupy	243 708,47	114 563,67
51 – Služby	466 650,19	668 568,18
52 – Osobné náklady	955 612,50	1 004 451,47
53 – Dane a poplatky	50 970,60	49 499,42
54 – Ostatné náklady na prevádzkovú činnosť	37 105,56	63 943,30
55 – Odpisy, rezervy a OP z prevádzk. a finančnej činnosti a zúčtovanie časového rozlíšenia	599 081,27	650 686,52
56 – Finančné náklady	49 722,18	48 417,30
57 – Mimoriadne náklady	0,00	0,00
58 – Náklady na transfery a náklady z odvodov príjmov	2 410 402,28	2 701 635,63
59 – Dane z príjmov	0,00	0,00
<b>Výnosy</b>	<b>5 212 602,80</b>	<b>5 521 288,10</b>
60 – Tržby za vlastné výkony a tovar	690,00	920,00
61 – Zmena stavu vnútroorganizačných služieb	-	-
62 – Aktivácia	-	-
63 – Daňové a colné výnosy a výnosy z poplatkov	3 648 997,84	3 939 158,05
64 – Ostatné výnosy	392 327,70	337 463,25
65 – Zúčtovanie rezerv a OP z prevádzkovej a finančnej činnosti a zúčtovanie časového rozlíšenia	22 749,95	99 737,44
66 – Finančné výnosy	-	-
67 – Mimoriadne výnosy	-	-
69 – Výnosy z transferov a rozpočtových príjmov v obciach, VÚC a v RO a PO zriadených obcou alebo VÚC	1 147 837,31	1 144 009,36
<b>Hospodársky výsledok / + kladný HV, - záporný HV /</b>	<b>399 349,75</b>	<b>219 522,61</b>

**Kladný hospodársky výsledok za rok 2022 v sume 219 522,61 EUR** bol zúčtovaný na účet 428 – Nevysporiadaný výsledok hospodárenia minulých rokov.

V porovnaní s rokom 2021 účtovný výsledok hospodárenia mesta je nižší o 179 827,14 EUR, predovšetkým vplyvom uvoľnenia úsporných opatrení ale aj z dôvodu účtovných opráv z predchádzajúceho roku. V ďalšom roku očakávame stagnáciu resp. pokles hospodárskeho výsledku, vzhľadom na ekonomickú krízu spôsobenú vysokými cenami energií, mimoriadne vysokou mierou inflácie a vojnovou situáciou na Ukrajine.

**b) za konsolidovaný celok:**

Názov	Skutočnosť k 31.12.2021	Skutočnosť k 31.12.2022
<b>Náklady</b>	<b>8 233 933,68</b>	<b>8 827 680,74</b>
50 – Spotrebované nákupy	937 271,82	826 286,94
51 – Služby	679 382,69	902 043,37
52 – Osobné náklady	5 257 040,81	5 544 452,33
53 – Dane a poplatky	55 570,40	55 195,47
54 – Ostatné náklady na prevádzkovú činnosť	61 844,35	106 865,28
55 – Odpisy, rezervy a OP z prevádzk. a finančnej činnosti a zúčtovanie časového rozlíšenia	1 057 000,25	1 138 467,26
56 – Finančné náklady	65 026,24	63 210,18
57 – Mimoriadne náklady	0,00	0,00
58 – Náklady na transfery a náklady z odvodov príjmov	120 533,68	190 627,83
59 – Dane z príjmov	263,44	532,08
<b>Výnosy</b>	<b>8 631 374,53</b>	<b>9 080 438,34</b>
60 – Tržby za vlastné výkony a tovar	233 836,41	343 113,57
61 – Zmena stavu vnútroorganizačných služieb	0,00	0,00
62 – Aktivácia	0,00	0,00
63 – Daňové a colné výnosy a výnosy z poplatkov	3 644 046,40	3 934 206,61
64 – Ostatné výnosy	466 418,23	410 138,43
65 – Zúčtovanie rezerv a OP z prevádzkovej a finančnej činnosti a zúčtovanie časového rozlíšenia	26 962,33	110 497,81
66 – Finančné výnosy	0,00	2,54
67 – Mimoriadne výnosy	0,00	0,00
69 – Výnosy z transferov a rozpočtových príjmov v obciach, VÚC a v RO a PO zriadených obcou alebo VÚC	4 260 111,16	4 282 479,38
<b>Hospodársky výsledok / + kladný HV, - záporný HV /</b>	<b>397 440,85</b>	<b>252 757,60</b>

**Kladný hospodársky výsledok za rok 2022 bol v sume 252 757,60 EUR.**

V porovnaní s rokom 2021 účtovný výsledok hospodárenia za konsolidovaný celok mesta poklesol o 144 683,25 EUR, predovšetkým vplyvom uvoľnenia úsporných opatrení ale aj z dôvodu zvýšenia cien tovarov, služieb. V ďalšom roku očakávame stagnáciu resp. pokles hospodárskeho výsledku, vzhľadom na ekonomickú krízu spôsobenú vysokými cenami energií, mimoriadne vysokou mierou inflácie a vojnovou situáciou na Ukrajine.

## 9. Ostatné významné skutočnosti, ktoré mali vplyv na hospodárenie a činnosť obce

### 9.1 Prijaté granty a transfery

#### a) mesto

Prijem z bežných tuzemských grantov účtovná jednotka Mesto Tornaľa v roku 2022 neviduje.

Bežné tuzemské transfery predstavujú príjmy z prostriedkov štátneho rozpočtu, rozpočtu vyššieho územného celku, štátnych fondov, z rozpočtov iných miest a obcí na Slovensku ako aj prostriedky získané cez projekty EÚ, ktoré boli mestu poskytnuté vo výške podľa prehľadu v nasledujúcej tabuľke:

P.č.	Poskytovateľ	Suma v €	Účel použitia
1.	OÚBB – odbor školstva	3 060 273,14	Prenesený výkon štátnej správy – školstvo
2.	OÚBB – odbor školstva	19 016,00	Na činnosť spoločného školského úradu
3.	ÚPSVaR Revúca	77 398,80	Na školské potreby, stravné
4.	ÚPSVaR Revúca	21 388,80	Na detské prídavky
5.	ÚPSVaR Revúca	87 095,82	Inštitút osobitného príjemcu (dávkový v hmotnej núdzi) + zabezpečenie jeho výkonu
6.	ÚPSVaR Revúca	6 398,40	Na aktivačnú činnosť a malé obecné služby – národné projekty s podporou ESF
7.	ÚPSVaR Revúca	31 241,53	Dotácia na terénnu sociálnu prácu s podporou ESF
8.	Ministerstvo vnútra SR	14 138,35	Prenesený výkon št. správy na úseku matrik
9.	Ministerstvo vnútra SR	2 330,46	Prenesený výkon št. správy na úseku hlásenia pobytu občanov a registra obyvateľov – REGOB
10.	Ministerstvo vnútra SR	37,20	Prenesený výkon št. správy na úseku registra adries
11.	Ministerstvo dopravy a výstavby SR	9 451,78	Prenesený výkon št. správy na úseku stavebného poriadku a dopravy
12.	Krajský úrad životného prostredia	707,24	Prenesený výkon št. správy na úseku životného prostredia
13.	VÚSR – OÚ RS	623,78	Dotácia na CO sklad
14.	Okresný úrad B.B.	482,69	Na zabezpečenie starostlivosti o vojnové hroby
15.	Obce	2 618,06	Na deti navštevujúce CVČ
16.	Obce zo ŠR	8 436,27	Na chod spoločného stavebného úradu
17.	Environmentálny fond	111 439,60	Odvod poplatku za uloženie odpadu na skládke
18.	Environmentálny fond	1 081,32	Príspevok na BRKO
19.	Ministerstvo vnútra SR	8 877,38	Na refundáciu výdavkov na boj s COVID-19
20.	Ministerstvo vnútra SR	26 144,06	Na voľby v 2022
21.	Ministerstvo vnútra SR	18 089,22	Na záchranné práce a ubytovanie odídencov z UA
22.	Ministerstvo vnútra SR	337,37	Na refundáciu odmien
23.	Metodicko-pedagogic. centrum Bratislava	30 295,85	Projekt pre MŠ: “Pomáhajúce profesie v edukácii detí a žiakov II“
24.	MV SR cez Mesto Revúca	22 800,00	Dotácia projektu Podpora koord. a implem.kapacít
25.	MŠVVaŠ SR Bratislava	48 179,00	Príspevok na edukačné publikácie pre cudzie jazyky pre ZŠ

26.	MŠVVaŠ SR Bratislava	23 405,00	Príspevok na špecifiká z Plánu obnovy a odolnosti SR pre ŠKD a MŠ
27.	MŠVVaŠ SR Bratislava	1 600,00	Príspevok na špecifiká – podpora integrácie žiakov z Ukrajiny
28.	BBSK	2 500	Na Dni mesta Tornaľa
	<b>Spolu – EK 312:</b>	<b>3 636 387,12</b>	

Najväčšiu položku z bežných transferov zo štátneho rozpočtu tvorili už obvykle transfery na mzdové a prevádzkové náklady základných škôl.

Transfery boli účelovo viazané a boli použité a vyúčtované v súlade s ich účelom.

**K 31.12.2022 zostatok nevyčerpaných účelovo určených prostriedkov na prenesený výkon štátnej správy v oblasti školstva bol vo výške 89 781,08 €, zostatok prostriedkov od ÚPSVaR na stravné bol 21 972,60 €. Ich použitie resp. vrátenie sa uskutočnilo do 31.03.2023.**

Z odvodu poplatku za uloženie odpadu na skládke z **Environmentálneho fondu zostalo nevyčerpaných celkovo 104 622,60 € (z toho 40 106,57 € z roku 2021) a nevyčerpaná bola dotácia zo ŠR na referendum v sume 6 071,13 €, ďalej dotácia na projekt Podpora koordinačných a implementačných kapacít v sume 19 647,36 €, ktoré sa použijú v rozpočtovom roku 2023.**

Kapitálové granty a transfery účelovo viazané, ktoré boli mestu poukázané vo výške podľa prehľadu v nasledujúcej tabuľke:

P.č.	Poskytovateľ	Účel použitia	Suma prijatá	Suma použitá	Zostatok
1.	Ministerstvo ŽP SR	NFP na projekt „Výstražný varovný systém bez hraníc pre bezpečný život v meste Tornaľa“	210 165,84	210 165,84	0,00
2.	MIRRI SR	NFP na projekt „Revitalizácia sídliska Stred“	117 148,26	117 148,26	0,00
3.	Fond na podporu športu	NFP na projekt „Rekonštrukcia športového areálu ZŠ na ul. Škultétyho“	82 443,20	0,00	82 443,20
2.	MIRRI SR	Refundácia výdavkov na projekt „Centrum integrovanej starostlivosti“	30 047,24	5 016,00	25 031,24
	<b>Spolu:</b>		<b>439 804,54</b>	<b>332 330,01</b>	<b>107 474,44</b>

Transfery boli účelovo viazané a boli použité a vyúčtované v súlade s ich účelom. Zostatky nepoužitých transferov z roku 2022 budú použité v roku 2023 v súlade s podmienkami poskytovateľa.

## b) rozpočtové organizácie

V roku 2022 rozpočtové organizácie mesta prijali nasledovné bežné granty a transfery:

- tuzemské bežné granty a transfery:

Organizácia	Poskytovateľ	Účel použitia	Suma prijatá	Suma použitá	Zostatok
ZŠ P. J. Šafárika	ÚPSVaR Revúca	Dobrovoľnícka činnosť	73,32	73,32	0
ZŠ P. J. Šafárika	Nadácia Pontis TESCO	Projekt: „Vertikálna záhrada“	1 300,00	1 300,00	0
ZŠ F. Kazinczyho	BBSK	Projekt: „Učme sa na čerstvom vzduchu“	3 500,00	0	3 500,00
CVČ	ÚPSVaR Revúca	Dobrovoľnícka činnosť	62,80	62,80	0
CVČ	Nadácia Pontis TESCO	Projekt: „Malá soľná jaskyňa“	1 170,00	1 170,00	0
MŠ Školská	Ministerstvo hospodárstva SR	Testovanie zamestnancov	490,34	490,34	0
MŠ Školská	EMAGER, OZ Tornaľa	Peňažný dar na podporu zručnosti detí	900,00	0	900,00
		<b>SPOLU:</b>	<b>7 496,46</b>	<b>3 096,46</b>	<b>4 400,00</b>

Zostatky nepoužitých grantov z roku 2022 budú použité v rozpočtovom roku 2023.

Rozpočtové organizácie mesta v roku 2022 neprijali žiadne zahraničné bežné granty ani kapitálové granty a transfery.

**V roku 2022 mesto a rozpočtové organizácie prijali nasledovné granty a transfery v súvislosti so záchrannými prácami a ubytovaním odídenčov z Ukrajiny:**

Poskytovateľ	Účelové určenie grantov a transferov	Suma prijatých prostriedkov v EUR
MV SR	Zo ŠR na záchranné práce a ubytovanie odídenčov z Ukrajiny	22 800,00
	Príspevok na špecifiká - podpora integrácie žiakov z Ukrajiny	1 600,00

## c) príspevkové organizácie

V roku 2022 príspevkové organizácie mesta prijali nasledovné granty a transfery:

Poskytovateľ	Účelové určenie grantov a transferov	Suma v €
ÚPSVR Revúca	Pre MSM – na aktivačnú činnosť	0,00
ÚPSVR Revúca	Pre MsKS – na aktivačnú činnosť	0,00
Ministerstvo kultúry SR	Pre MsKS – na kultúrne poukazy	0,00
Fond na podporu kultúry národnostných menšín	Pre MsKS – na podporu kultúry národnostných menšín	1 000,00

## 9.2 Poskytnuté dotácie

Mesto poskytuje dotácie v zmysle VZN č. 1/2019 v znení jeho dodatkov o poskytovaní dotácií z rozpočtu mesta Tornaľa právnickým osobám, fyzickým osobám - podnikateľom na podporu všeobecne prospešných služieb, a všeobecne prospešných alebo verejnoprospešných účelov.

Uzneseniami č. 208-209/2021 zo dňa 16.12.2021 bolo schválené poskytnutie dotácií z rozpočtu mesta, z toho **na kultúru 4 000 Eur a na šport 35 935 €**.

P.č.	Zaradenie do oblasti	Názov žiadateľa	Účelové určenie dotácie - Názov projektu	Poskytnutá dotácia	Vrátená dotácia
1.	Kultúra	Základná organizácia Jednoty dôchodcov na Slovensku Starňa	Pohybom proti starnutiu	250,- €	-
2.	Kultúra	Miestny odbor Matice slovenskej v Tornaľi	Deň matiek	250,- €	1,21 €
3.	Kultúra	Reformovaná kresťanská cirkev na Slovensku Cirkevný zbor Tornaľa	Reformovaný cirkevný letný tábor	800,- €	-
4.	Kultúra	Pro Tornaľa – Tornaľjárt, o.z.	Rodina na bicykloch – Biciklizik a család Schválená dotácia: 600 € Nepodpísali zmluvu.	-	-
5.	Kultúra	Občianske združenie Starňa	Dôstojné žitie v klube dôchodcov	250,- €	-
6.	Kultúra	Cirkevný zbor Evanjelickej cirkvi a. v. na Slovensku Tornaľa	Aktivity a rozvoj práce s deťmi, mládežou, rodinami, staršími v Tornaľi	1 000,- €	-
7.	Kultúra	Maďarský spoločenský a kultúrny zväz na Slovensku CSEMADOK – Oblastný výbor Revúca	Zakúpenie COMBA, Spomienkové oslavy významných výročí	850,- €	-

P.č.	Zaradenie do oblasti	Názov žiadateľa	Účelové určenie dotácie - Názov projektu	Poskytnutá dotácia	Vrátená dotácia
1.	Šport	Futbalový klub Mesta Tornaľa	FKM Tornaľa	32 735,- €	-
2.	Šport	Nohejbalový klub Tornaľa	SNA – 1. Liga muži	2 000,- €	-
3.	Šport	Slovenský zväz chovateľov poštových holubov Základná organizácia Tornaľa	Zabezpečenie pretekovej a výstavnej činnosti ZO v roku 2022	600,- €	-
4.	Šport	Slovenský rybársky zväz - Miestna	Budúci mladý rybár	600,- €	-

K 31.12.2022 boli vyúčtované všetky dotácie v celkovej výške v súlade so zmluvami a VZN č. 1/2019 o poskytovaní dotácií.

### 9.3 Významné investičné akcie a opravy v roku 2022

Hodnotiace správy významných investičných akcií a opráv boli vypracované odborom výstavby, životného prostredia a rozvoja mesta Tornaľa a príslušnými rozpočtovými a príspevkovými organizáciami. Zahŕňajú akcie hradené z bežných aj kapitálových výdavkov v závislosti od ich charakteru zaradenia.

#### a) za mesto:

#### **Revitalizácia vnútrobloku – sídlisko Stred v Tornaľi**

V roku 2022 bola začatá investičná akcia „Revitalizácia vnútrobloku – sídlisko Stred v Tornaľi“ s poskytnutím nenávratného finančného príspevku od Ministerstva pôdohospodárstva a rozvoja vidieku SR do max. výšky 699 172,88 €. Stavba rieši revitalizáciu vnútrobloku sídliska STRED v meste Tornaľa s akcentom na skvalitnenie životného prostredia, s dôrazom na zeleň, športoviská, detské ihriská, potrebné komunikácie a iné plochy. Rovnakou prioritou je zlepšenie environmentálnych aspektov vo vnútrobloku prostredníctvom budovania prvkov zelenej infraštruktúry a adaptáciou urbanizovaného prostredia na zmenu klímy, regenerácia vnútroblokov sídlisk s uplatnením ekologických princípov tvorby a ochrany zelene. Pre dosiahnutie týchto cieľov bola akceptovaná vzrastlá zeleň ako prirodzený mikrokoridor so zapojením do ucelených celkov trvalej zelene, podporenej modeláciou terénu. Multifunkčnosť celého vnútrobloku je základom vytvorenia trvalo udržateľného obytného prostredia, kde pritiahnutie aktivity pre všetky vekové kategórie obyvateľov je prostriedkom a zároveň cieľom.

Samotná stavba sa člení na šesť stavebných objektov a to:

- SO 301 spevnené plochy
- SO 302 drobná architektúra
- SO 303 sadové úpravy
- SO 304 exteriérové fitness
- SO 305 detské ihrisko
- SO 306 pieskovisko

Zmluva o dielo na uvedenú stavbu bola uzavretá 08.08.2022 s úspešným uchádzačom vo verejnom obstarávaní, ktorým bola spoločnosť STRABAG s.r.o. za sumu 734 305,68 € s DPH. Táto suma bola Dodatkom č. 1 upravená na 673 383,47 € s DPH z dôvodu už uskutočnených stavebných prác z vlastných zdrojov. Stavenisko bolo odovzdané dňa 13.09.2022, stavebné práce boli dňa 09.12.2022 prerušené z dôvodu nepriaznivých poveternostných podmienok. Stavebné práce budú pokračovať v jarných mesiacoch 2023 v závislosti od počasia.

Výdavky spojené s realizáciou stavby:

17.7.2020	Vyjadrenie ku exist.telekom. zar.	T-COM	16,99
22.9.2022	Poplatok za vyjadrenie - telekom. vedení	Tornalanet s.r.o.	24,00
23.9.2022	Vytýčenie optickej siete	Tornalanet s.r.o.	112,80
3.10.2022	vytýčenie sietí	Stredoslovenská distribučná	312,53
3.10.2022	vytýčenie sietí	Slovak Telekom	102,00
11.11.2022	vytýčenie sietí	SPP - distribúcia	115,34
29.11.2022	vytýčenie vlastníckych hraníc	Ladislav Vajgel	350,00
28.11.2022	poklop záťaž 40 t pri kotolni	RANDOM Z a Z	572,40

11.22	faktúra 1	STRABAG	123 313,96
2.12.2022	faktúra 2	STRABAG	228 982,54
19.12.2022	faktúra 3	STRABAG	154 053,13

SPOLU (do 31.12.2022)

**507 955,69 €**

V roku 2022 boli uhradené faktúry v celkovej sume 127 153,03 €, z toho z prostriedkov Európskeho fondu regionálneho rozvoja a ŠR 117 148,26 € a zvyšok z rezervného fondu mesta. Zvyšné faktúry v sume 383 035,67 € boli uhradené v januári 2023 bezprostredne po pripísaní NFP na účet mesta. Spoluúčasť mesta bola financovaná z rezervného fondu mesta.

Ukážky z doteraz vykonaných stavebných prác:



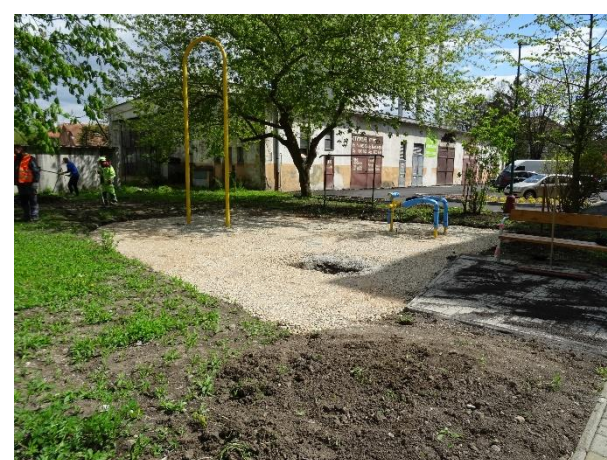

## Výstražný a varovný systém bez hraníc pre bezpečný život v meste Tornaľa

V roku 2022 (17.05.2022) bola začatá investičná akcia realizácia stavby „Výstražný a varovný systém bez hraníc pre bezpečný život v meste Tornaľa“ s poskytnutím nenávratného finančného príspevku od Ministerstva životného prostredia SR v zastúpení Ministerstva vnútra SR do max. výšky 240 854,18 €. Cieľom nákupu výstražného a varovného systému resp. celého projektu je budovanie systémov včasného varovania a pripravenosti na zvládanie mimoriadnych udalostí ovplyvnených zmenou klímy. Projekt rieši vybudovanie komplexného uceleného varovného a vyzrozumievacieho systému vrátane sledovania ovzdušia a zrážok.

Výstupom projektu sa dosiahne zvýšená odolnosť voči negatívnym dopadom zmeny klímy.

Myšlienka o zapojení miest a obcí do podobných projektov vznikla už dávno. Problém kvality životného prostredia je čím ďalej aktuálnejší a z tohto dôvodu sa viaceré obce rozhodli uchádzať sa o prostriedky z fondov EÚ. Z problémov, ktoré obce trápia ide hlavne o:

- opatrenia na ochranu pred povodňami s cieľom znížiť nepriaznivé dôsledky povodní na ľudské zdravie, životné prostredie a majetok občanov
- plánovanie, organizáciu a riadenie ochrany pred povodňami, zmenou klímy a pod.
- prispôbenie sa aktuálnej alebo očakávanej klíme a jej účinkom. V ľudských systémoch sa adaptácia snaží zmierniť škody alebo sa im vyhnúť alebo využiť príležitosti. V niektorých prírodných systémoch môže ľudský zásah uľahčiť prispôbenie sa očakávanej klíme a jej dopadom.
- zmierniť potenciálne škody a zvládať následky nepriaznivých udalostí spojených s vplyvmi klimatických zmien a to pripraviť sa napr. na zmenu priemeru teplôt, ich rozsah alebo premenlivosť alebo napr. na škody v dôsledku nárastu početnosti záplav, nárastom alebo striedaniam teplôt, príp. zosuvom pôd.

V súčasnej dobe je už neoddiskutovateľným faktom, že klimatické zmeny prebiehajú a nemôžu byť úplne zastavené.

Projekt rieši inštaláciu komplexného systému varovania a vyzrozumenia s monitoringom pre mesto.

Hlavné funkčné jednotky projektu:

- |   |        |
|---|--------|
| • Rozhlasová ústredňa s anténou   | 1 ks   |
| • PC Lenovo ThinkCentre + Softwér   | 1 ks   |
| • Ovládací/Vysielací pult   | 1 ks   |
| • Rozhlas: bezdrôtové koncové body  | 114 ks |
| • Snímač rýchlosti a smeru vetra,<br>snímač teploty a vlhkosti vzduchu, zrážkomer | 1 ks   |

Kúpna zmluva na uvedený projekt bola uzavretá 21.10.2021 s úspešným uchádzačom vo verejnom obstarávaní, ktorým bola spoločnosť DELTA ONLINE spol. s.r.o. za sumu 245 808,00 € s DPH. Mandátna zmluva za externé riadenie projektu bola uzavretá 14.11.2019 s úspešným uchádzačom vo verejnom obstarávaní, ktorým bola spoločnosť Projekt 8, spol. s.r.o. za sumu 7 360,00 € s DPH.

Celkové náklady projektu:

- |   |                     |
|---|---------------------|
| • Nákup a montáž funkčných jednotiek projektu (kapitálové výdavky)<br>DELTA ONLINE spol. s.r.o. | 245 808,00 €        |
| • Implementácia projektu / Externé riadenie projektu (bežné výdavky)<br>Projekt 8 spol. s.r.o.  | 7 360,00 €          |
| <b>SPOLU</b>  | <b>253 168,00 €</b> |



## Rekonštrukcia Hlavného námestia

Projektovú dokumentáciu vypracovala spoločnosť Z – PROJECT CONSULTING s.r.o., Prosiek 167, 032 23 Liptovská Sielnica. Búracie práce a hrubé terénne úpravy boli uskutočnené prostredníctvom Mestských služieb mesta Tornaľa. Na základe výsledku verejného obstarávania stavbu realizovala spoločnosť COLAS Slovakia, a.s., Orešianska 7, 917 01 Trnava.

Stavebné práce sa realizovali v severnej časti námestia, ktorá v minulosti bola využívaná ako autobusová stanica. Rozsah revitalizácie spočíval vo vybudovaní obojsmernej dvojpruhovej komunikácie z asfaltobetónu, 19 parkovacích miest z kamenných dlažobných blokov, chodníkov z betónovej dlažby. Kamenné dlažobné bloky (tzv. mačacie hlavy) z roku 1930, boli podľa odporúčania KPÚ Banská Bystrica zachované. Vybudovaním komunikácie sa vytvorilo spojenie Mierovej a Štúrovej ulice. Výsadba kvetinového záhonu bola prevedená spoločnosťou Z & M s.r.o., Zvonárska 749, 049 51 Brzotín v spolupráci s Mestskými službami mesta Tornaľa.

Realizácia búracích prác sa začala v mesiaci júl 2022. Stavenisko bolo odovzdané zhotoviteľovi dňa 15.08.2022. Stavba bola dokončená v mesiaci december 2022. Stavba bola financovaná z rezervného fondu mesta a z iných vlastných zdrojov mesta.

### Projektová dokumentácia

Z – PROJECT CONSULTING s.r.o.

**5 000,00 EUR bez DPH**

### Realizácia stavby

**229 782,25 EUR s DPH**

COLAS Slovakia, a.s.:

ZoD č.12/2022/OVŽPaRM, Dodatok č.2

215 823,73 EUR s DPH

Naviac práce – zlepšenie podložia

11 687,52 EUR s DPH

Naviac práce – BOZP na stavenisku

1 200,00 EUR s DPH

EFFECT spol. s.r.o. – preprava zeminy

513,00 EUR s DPH

F&G INTEX s.r.o. – terénne úpravy

180,00 EUR s DPH

AUTOBAKA s.r.o. – štrkopiesok

210,00 EUR s DPH

AUTOBAKA s.r.o. – štrkopiesok

168,00 EUR s DPH

Midland Adventure, s.r.o.

2 942,40 EUR s DPH

SPP – distribúcia, a.s.

74,75 EUR s DPH

Ing. Iveta Beslerová

500,00 EUR bez DPH

**SPOLU**

**238 299,40 EUR s DPH**



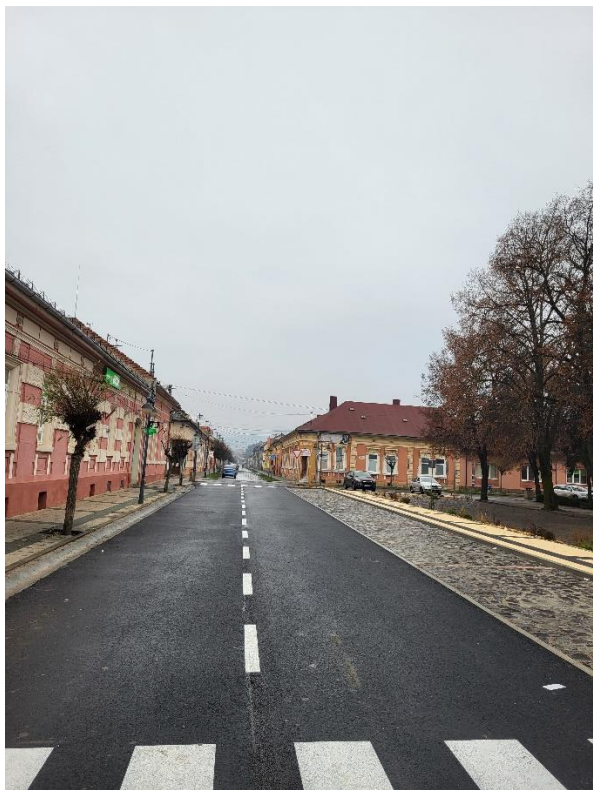

## Rozšírenie parkovacích miest v meste Tornaľa

Pokračovanie investičnej akcie vytvorenia parkovacích miest na sídlisku JUH v rámci ktorej I. a II. etapa bola realizovaná v roku 2017-2018. Dôvodom realizácie investície je nedostatočný počet parkovacích plôch na sídlisku JUH. V roku 2022 sa realizovalo vytvorenie odstavných plôch na nevyužitej ploche vo vlastníctve Mesta Tornaľa severne od bytového domu na ulici Južnej č. 1,3, 5. Stavebné práce boli vykonané na základe výsledku verejného obstarávania spoločnosťou F&G Intex s.r.o., Poštová 107, 982 01 Tornaľa, v zmysle Zmluvy o dielo č. 21/2022/OVŽPaRM a Dodatku č.1 k ZoD. V rámci investície sa zabezpečil aj projekt dopravného značenia. Celková výška investície bola **34 999,74 Eur s DPH**. Výdavky boli hradené z rezervného fondu mesta.

Pred:



Po:



## Obnova krytu vozoviek

Obnova krytu vozoviek v meste Tornaľa na uliciach Kollárova, Štúrova, Letná a Daxnerova bola vykonaná z dôvodu dezolátneho stavu povrchu vozoviek. Stavebné práce vykonala spoločnosť Colas Slovakia a.s., Orešianska 7, 917 01 Trnava, IČO 31 651 402 na základe výsledku verejného obstarávania za cenu **170 531,56 EUR vrátane DPH** v zmysle zmluvy č. 5/2022/OVŽPaRM zo dňa 04.03.2022. Rekonštrukcia pozostávala z odstránenia pôvodného asfaltového krytu vozovky, a pokládky nového asfaltového koberca v rozsahu 3 385 m<sup>2</sup>. 95% z celkových výdavkov bolo financovaných Ministerstvom investícií, regionálneho rozvoja a informatizácie SR, zvyšných 5 % bolo z vlastných zdrojov mesta Tornaľa. Išlo o bežné výdavky na opravu.

Fotky pred:



Fotky po:



## Rekonštrukcia športového areálu ZŠ Škultétyho

Mesto Tornaľa v roku 2022 podalo žiadosť o poskytnutie príspevku v rámci programu „Výstavba, rekonštrukcia a modernizácia športovej infraštruktúry“ na základe výzvy č. 2021/004 vyhlásenej dňa 15.11.2021. Predmetný projekt je zameraný na modernizáciu atletického ihriska pri ZŠ Pavla Jozefa Šafárika v Tornaľi ako náhrada za zastaralú atletickú dráhu za hlavnou budovou základnej školy. Cieľom je modernizovať atletické ihrisko uspokojujúce požiadavky súčasných užívateľov (predovšetkým detí a mládeže) a spĺňajúce súčasné bezpečnostné normy. Atletická dráha s moderným / umelým povrchom bude jednoznačným prínosom pre aktívny pohyb a športové využitie detí, mládeže, členov športových klubov a pre všetkých účastníkov organizovaných športových podujatí.

Realizovanie stavby: SO-01 Atletický ovál a skok do diaľky – samostatné atletické rozbežisko s doskočiskom.

Celkové náklady projektu: 171 758,03 €  
 Miera spolufinancovania: 40%  
 Výška požadovaného príspevku: 103 054,00 €  
 Vlastné zdroje: 68 224,03 €

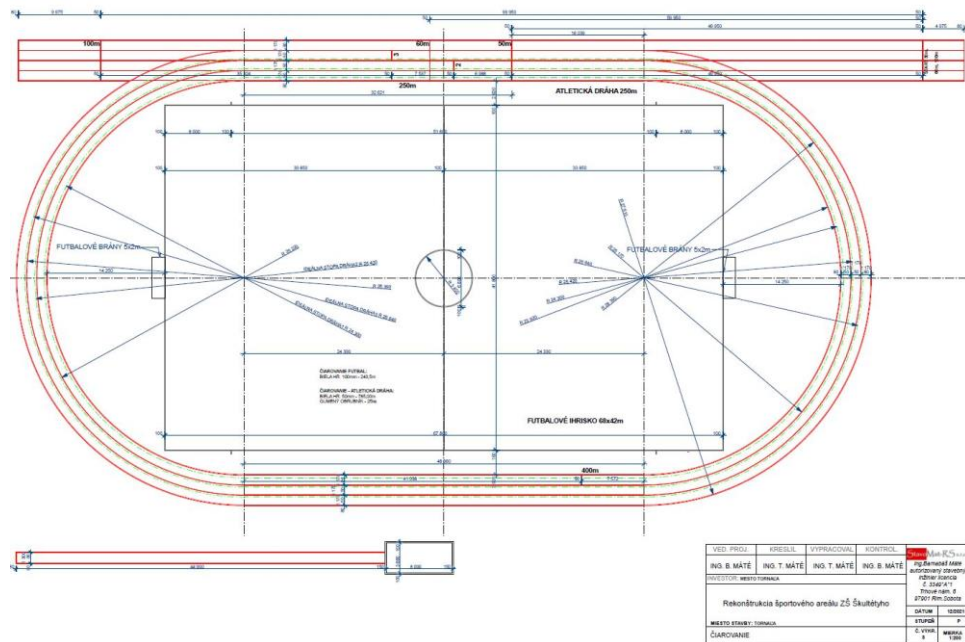

### Poradenská činnosť

PaedDr. Ján Gollubič – INTERNETOVÝ KLUB - ICG  
 Obj. č. 20220195

**700,00 EUR s DPH**

700,00 EUR s DPH

### Realizácia stavby

MARO s. r.o.  
 Na základe dodatku č. 1  
 Faktúra 20220286 uhradená v 1/2023

**37 083,76 EUR s DPH**

**SPOLU**

**37 783,76 EUR s DPH**



## Rekonštrukcia miestnych komunikácií

Pokračovanie v rekonštrukcii chodníkov v meste Tornaľa bolo v roku 2022 realizované v rozsahu chodníkov pred bytovým domom na ul. Poštovej a na ul. Južnej na sídlisku JUH v Tornaľi, ktoré boli v dezolátnom stave. Rekonštrukcia pozostávala z odstránenia pôvodného asfaltového povrchu chodníka, osadenia nových obrubníkov na miestach poškodených, úprava kanalizačných poklopov a vpustí z pokládky nového asfaltového koberca v rozsahu 1051 m<sup>2</sup>. Stavebné práce boli vykonané na základe výsledku verejného obstarávania spoločnosťou KAPE plus s.r.o., Husiná 90, 985 42 Husiná, v zmysle Zmluvy o dielo č. 18/2022/OVŽPaRM a Dodatku č.1 k ZoD za cenu **36 724,45 Eur s DPH**. Výdavky boli hradené z rezervného fondu mesta.

Fotky pred:



Fotky po:



## IBV Starňa – rozšírenie infraštruktúry v k.ú. Starňa

Projektovú dokumentáciu vypracoval Ing. arch. Erik Klaubert, KLAUBERT, ATELIÉR ARCHITEKTÚRY, P. Dobšinského 1095/42, 979 01 Rimavská Sobota a GemerTerm – projekcia s.r.o., Ing. Martin Magic, ul. Škultétyho 1985/10, 979 01 Rimavská Sobota. Na základe výsledku verejného obstarávania stavbu realizovala spoločnosť STAVECH, s.r.o., Klincová 37, 821 08 Bratislava – Ružinov v rokoch 2020-2022.

Porealizačnú projektovú dokumentáciu inžinierskych sietí vypracoval Ing. arch. Erik Klaubert, KLAUBERT, ATELIÉR ARCHITEKTÚRY, P. Dobšinského 1095/42, 979 01 Rimavská Sobota. Prevádzkové poriadky pre verejný vodovod vypracovala spoločnosť GemerTerm – projekcia s.r.o., Ing. Martin Magic, ul. Škultétyho 1985/10, 979 01 Rimavská Sobota. Geometrický plán na oddelenie pozemkov vyhotovil Ladislav Vajgel – Geodetická kancelária, Malohontská 22/16, 979 01 Rimavská Sobota.

V mesiaci apríl 2022 sa realizoval montáž hydrantu v hodnote **1 012,68 EUR** spoločnosťou StVPS, a.s.. Stavba bola dokončená v mesiaci máj 2022. V mesiaci november 2022 boli odstránené závady a nedorobky zhotoviteľom a následne došlo k uvoľneniu zádržného vo výške **30 621,98 EUR**. Stavba bola financovaná z rezervného fondu mesta.



## **Centrum integrovanej starostlivosti v meste Tornaľa - PD**

Predmetom zákazky je vypracovanie projektovej dokumentácie na akciu CENTRUM INTEGROVANEJ STAROSTLIVOSTI V MESTE TORNAĽA. Projektovú dokumentáciu vypracovala spoločnosť DEVLEV BUILDINGS s.r.o., Klemensova 15, 811 09 Bratislava.

Centrum integrovanej starostlivosti bude situované v areáli Centra voľného času na Mierovej ulici. Vznikne obnovou existujúcej budovy CVC a výstavbou novej budovy.

V centre sa budú poskytovať zdravotné a sociálne služby, ale bude plniť aj komunitnú funkciu. Na 1. nadzemnom poschodí sa plánuje zriadenie ambulancie všeobecného lekára, 3 ambulancie špecialistov, výdajňa zdravotníckych pomôcok, recepcia, denná miestnosť pre personál, hygienické zázemie pre pacientov a personál, skladové priestory. Na 1. podzemnom podlaží (prístupné z dolnej časti areálu) sa budú nachádzať priestory Agentúry Integrovanej starostlivosti – 4 kancelárie, konferenčná miestnosť, kaviareň, hygienické zázemie pre návštevníkov a personál a technické zázemie.

V existujúcej budove CVC sa zriadi klub dôchodcov – deliteľný na 2 samostatné priestory, kancelária, šatňa a hygienické zázemie.

V areáli sa navrhuje parkovisko pre návštevníkov CIS aj personál a terapeutická záhrada.

Súbežne s prípravou výstavby CIS prebieha projekt pod záštitou Mikroregiónu pri Slanej na zabezpečenie Agentúry integrovanej starostlivosti. Po realizácii stavby sa počíta s presťahovaním uvedenej agentúry do priestorov CIS.

Projekt reaguje na demografické zmeny v regióne, ktoré so sebou prináša starnutie populácie. Sídelná štruktúra je rozdrobená, obciam chýba kapacita a zdroje na kvalitné zabezpečenie starostlivosti o svojich seniorov.

V súčasnosti je projekt v štádiu územného konania, vydanie územného rozhodnutia sa predpokladá v 2.Q 2023.

Projekt je súčasťou Iniciatívy Catching-Up Regions, komponent Integrovaný model zdravotných a sociálnych služieb pre seniorov, implementovanej Banskobystrickým samosprávnym krajom v spolupráci so Svetovou bankou, Európskou komisiou, Ministerstvom investícií, regionálneho rozvoja a informatizácie Slovenskej republiky a mestom Tornaľa.

Geometrický plán vyhotovil Ladislav Vajgel – Geodetická kancelária, Malohontská 22/16, 979 01 Rimavská Sobota. IGHG prieskum realizoval ENVEX s.r.o., Šafárikova 91, 048 01 Rožňava.

Zdrojom financovania boli finančné prostriedky z dotácie fondov EÚ a rezervného fondu mesta.



Projektová dokumentácia – architektonická štúdia:	6 600,00 EUR s DPH
Geometrický plán:	440,00 EUR s DPH
Projektová dokumentácia pre územné rozhodnutie:	16 500,00 EUR s DPH
Poplatok za vyjadrenie Tornalanet:	24,00 EUR s DPH
Poplatok za vyjadrenie SPP-distribúcia, a.s.:	96,00 EUR s DPH
IGHG prieskum:	5 280,00 EUR s DPH
<b>SPOLU</b>	<b>28 940,00 EUR s DPH</b>

## Detské ihrisko Tornaľa – ul. Tulipánová

Mesto Tornaľa sa rozhodlo vybudovať na verejnom priestranstve ul. Tulipánová detské ihrisko. Pôvodne sa nachádzali staršie prvky detského ihriska na danom pozemku, ktoré sa odstránili a nahradili novými prvkami detského ihriska. Okolo je trávnatá plocha.

Parcelné číslo KN-C 1863/2 je vo vlastníctve investora LV 1553 a nachádza sa v katastrálnom území Tornaľa. Detské ihrisko je súbor rôznych hracích plôch a zariadení ku hrám, vyhotovené z prírodného materiálu prevažne z dreva a kovu. Detské ihrisko slúži predovšetkým deťom na hranie ale popritom má mnoho ďalších nie menej dôležitých funkcií. Plní funkciu akéhosi komunikačného miesta, kde sa stretávajú nie len deti ale tiež ich rodičia.

Prvky detského ihriska:

**ŠMÝKAČKA S HOJDAČKOU** - Certifikovaná bez údržbová veža v tvare A s rebrinovým výlezom a šmýkačkou, doplnená visiaca hojdačka s klasickým sedákom.

**PREVAŽOVACIA HOJDAČKA 3M NA JEDNEJ NOHE** - Rameno hojdačky je vyrobené z konštrukčnej ocele (kovový profil 100 x 100 mm), Sedačky sú vyrobené z vysoko kvalitného plastu HDPE

**OCEĽOVÝ GYMCENTER** - Oceľový gymcenter zložený z piatich rôznych segmentov - lezecká tyč, lezecká lanová sieť, rebrina, rúčkovacie "kruhy" a lezecká stena s lezeckými úchytmi.

**STREET WORKOUT ZOSTAVA** - 1× naklonená rebrina 1× multi úchopová hrazda 1× hrazda s guľami 1× dvojité bradlá 1× vertikálna hrazda - human flag

Na základe výsledkov verejného obstarávania spoločnosť F&G INTEX, s.r.o., Poštová 1218/107, 982 01 Tornaľa, realizovala stavbu „Detské ihrisko Tornaľa – ul. Tulipánová“ - cena 14 304,40 €. Projektovú dokumentáciu vypracovala firma Stavomat RS s.r.o., Trhové nám. č. 6, 979 01 Rimavská Sobota – cena 660 €.

V roku 2022 boli prevedené stavebné práce a projektová dokumentácia v hodnote **14 964,40 EUR** z rezervného fondu mesta.



## Bezbariérový prístup do budovy MsÚ – Šikmá schodisková plošina

Z dôvodu zvýšenia bezpečnosti bol navrhnutý bezbariérový vstup do objektu Mestského úradu od Hlavného námestia. Na prekonanie výškového rozdielu vo vnútri budovy z - 0,550 na + - 0,000 je navrhnutá šikmá schodisková plošina model LOGIC, prírodné napätie 230 V, 50-60 Hz, rýchlosť 0,1 m/s. Pohon záberom ozubeného kolesa do hrebeňovej tyče, nosnosť 250 kg, príkon 0,54 kW, verzia ľavá, prevedenie interná, motorizované sklápanie plošiny, motorické sklápanie nájazdov a ochranných tyčí. Rozmer 1000x800 mm, výrobca VELCON s.r.o.

### Realizácia stavby

**VELCON spol. s. r.o.**

ZoD 14/2022/OVŽPaRM

9 198,00 EUR s DPH

**Gejza Molnár – ELMOL**  
elektro

553,72 EUR s DPH

**SPOLU**

**9 751,72 EUR s DPH**

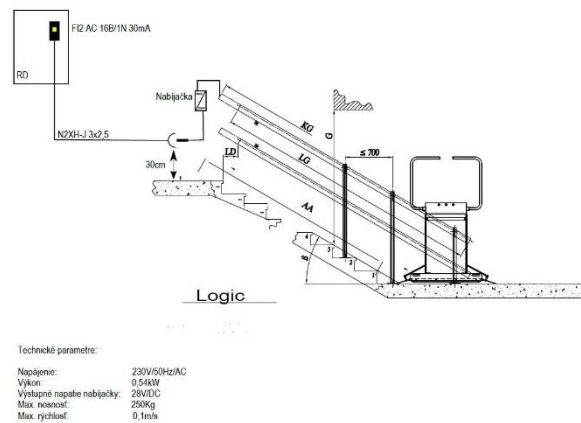

**b) za rozpočtové organizácie:**

**Základná škola P.J. Šafárika: obstaranie kapitálových aktív**

**- Nákup kuchynskej techniky pre ŠJ**

Nákup elektrickej smažiacej panvice pre školskú jedáleň v hodnote **2 520,40,- €** a nákup elektrického kotla v hodnote **3 279,60 €**. Zdrojom financovania boli prostriedky od zriaďovateľa/mesta.

**Stará smažiaca panvica**



**Nová smažiaca panvica**



**Starý elektrický kotol**



**Nový elektrický kotol**



Nákup kuchynských elektrických zariadení pre školskú jedáleň bol uskutočnený z dôvodu nevyhovujúceho stavu pôvodných zariadení. Zdrojom financovania boli prostriedky od zriaďovateľa.

## Základná škola F. Kazinczyho s VJM – významné investície a opravy

### 1. Oprava strechy nad veľkou telocvičňou

(havarijný stav strechy) z prostriedkov na prenesený výkon štátnej správy zo ŠR

- demontáž starej krytiny
- montáž strechy
- krytina plech trapézový LINDAB CLASSIC
- penetračný náter
- presun materiálu
- odvoz sutín a vybúraných hmôt na skládku

**Celková cena práce:**

**30 999,72 €**



### 2. Kapitálové výdavky:

**Vytvorenie vonkajšej učebni v areáli ZŠ** – investícia zo zahraničného kapitálového grantu z Betlen Gábor Alap ZRT Budapest

- výkopové práce
- montáž parkových obrubníkov
- pokládka zámkovej dlažby
- betonovanie základov
- terénne úpravy
- dovoz materiálu a presun hmôt
- štrkodrevina, zámková dlažba, obrubník

**Celková cena práce:**

**4 006,96 €**



**Rekonštrukcia elektroinštalácie v starej budove – v budove „B“ ZŠ F.K. s VJM**  
(havarijný stav elektroinštalácie) financované z dotácie zo štátneho rozpočtu

- elektroinštalračný materiál
- montážne práce

**Celková cena práce:**

**60 000,00 €**



## **Materská škola – Óvoda na ulici Školskej: obstaranie kapitálových aktív**

### **- Nákup kuchynskej techniky pre ŠJ**

Nákup kotla varného plynového s objemom 100lit. pre školskú jedáleň v hodnote **5.300,- €**. Zdrojom financovania boli prostriedky od zriaďovateľa/mesta.

Nákup plynového kotla bol uskutočnený z dôvodu poruchy a následného dezolátneho stavu. Plynový kotol bol kúpený v júni 2022 od spoločnosti GASTRO-GALAXI s.r.o., Prešov.

### **Starý plynový kotol:**



### **Nový varný kotol plynový 100 lit.:**



## 9.4 Predpokladaný budúci vývoj činnosti účtovnej jednotky

V prípade úspešného získania dotácií (NFP) z fondov EÚ a štátneho rozpočtu mesto zabezpečí svoje úlohy v zmysle schváleného rozpočtu na rok 2022-2024 v plnom rozsahu. Po zlepšení ekonomickej a zároveň aj finančnej situácie mesta sa bude mesto naďalej venovať predovšetkým rozvojovým aktivitám, ktoré sú a budú schválené uzneseniami mestského zastupiteľstva.

Predpokladané investičné akcie realizované v budúcich rokoch:

Prehodnotenie a aktualizácia ÚP mesta Tornaľa .....	27 000 €
Vybudovanie varovného a výstražného systému.....	26 500 €
Zberný dvor .....	300 000 €
Rekonštrukcia hlavného námestia .....	150 000 €
Cyklotrasa Tornaľa .....	20 000 €
Rekonštrukcia miestnych komunikácií .....	150 000 €
Výstavba miestnych komunikácií .....	500 000 €
Rekonštrukcia plážového kúpaliska Morské oko .....	500 000 €
Rekonštrukcia budovy MsÚ .....	800 000 €

### Prehodnotenie a aktualizácia ÚP mesta Tornaľa

Platný územný plán mesta Tornaľa bol schválený v roku 1995 a od schválenia došlo už k vypracovaniu 6 zmien a doplnkov - zmeny a doplnky boli vypracované a predložené na schválenie MsZ v posledných rokoch. Tieto skutočnosti poukazujú na fakt, že je potreba komplexného prehodnotenia územného plánu a zapojením verejnosti, dotknutých orgánov a organizácii pristúpiť k prepracovaniu tohto základného dokumentu nášho mesta. Celý proces s dodržaním lehôt a termínov v zmysle zákona č. 50/1976 Zb. v znení neskorších zmien a doplnkov a súvisiacich predpisov odhadujeme na 2 až 4 roky, preto výdavky sú navrhnuté aj na rok 2023 v rozsahu na vypracovanie konceptu v dvoch variantných riešeniach. Následne v roku 2024 a 2025 sa zabezpečí príprava návrhu a čistopisu.

### Vybudovanie varovného a výstražného systému

Dňa 10.07.2017 vyhlásilo Ministerstvo vnútra Slovenskej republiky ako sprostredkovateľský orgán pre Operačný program Kvalita životného prostredia Výzvu na predkladanie žiadostí o nenávratný finančný príspevok na budovanie systémov vyhodnocovania rizík a včasného varovania a pripravenosti na zvládanie mimoriadnych udalostí ovplyvnených zmenou klímy. V rámci vyššie uvedenej výzvy budú podporené tieto podaktivity: - B1 Podaktivita - budovanie systémov vyhodnocovania rizík pre zabezpečenie včasnej dostupnosti a presnosti pre adresný systém včasného varovania, - B2 Podaktivita - budovanie systémov včasného varovania a pripravenosti na zvládanie mimoriadnych udalostí ovplyvnených zmenou klímy, - B3 Podaktivita – podpora informačného toku ako súčasť pripravenosti na zvládanie udalostí ovplyvnených zmenou klímy. Zmluva o poskytnutí NFP bola podpísaná a v roku 2019. Projekt rieši inštaláciu komplexného systému varovania a vyrozumienia s monitoringom pre mesto.

Hlavné funkčné jednotky projektu:

- Rozhlasová ústredňa s anténou 1 ks
- PC Lenovo ThinkCentre + Softvér 1 ks

- Ovládací/Vysielač pult 1 ks
- Rozhlas: bezdrôtové koncové body 114 ks
- Snímač rýchlosti a smeru vetra,  
snímač teploty a vlhkosti vzduchu, zrážkomer 1 ks

Kúpna zmluva na uvedený projekt bola uzavretá 21.10.2021 s úspešným uchádzačom vo verejnom obstarávaní, ktorým bola spoločnosť DELTA ONLINE spol. s r.o. za sumu 245 808,00 € s DPH. Mandátna zmluva za externé riadenie projektu bola uzavretá 14.11.2019 s úspešným uchádzačom vo verejnom obstarávaní, ktorým bola spoločnosť Projekt 8, spol. s r.o. za sumu 7 360,00 € s DPH. Projekt bol riadne ukončený.

Na základe poznatkov z odskúšania systému vzniká potreba rozšírenia počtu bezdrôtových koncových bodov pre úplne a kvalitatívne dobré pokrytie územia mesta.

### **Zberný dvor**

V zmysle výzvy Ministerstva vnútra SR ako SO pre OPLZ na vybudovanie resp. dobudovanie systému triedeného zberu a odvozu komunálneho odpadu bol podaný projekt „Zberný dvor Tornaľa“. Projektová dokumentácia bola vypracovaná zodpovednou projektantkou Ing. Stanislavou Mikovou v mesiaci júl/2017.

Zberný dvor má byť vybudovaný v areály Mestských služieb mesta na ul. Cintorínskej v Tornaľi. Zberný dvor má slúžiť na triedený zber komunálnych odpadov, a to : drobný stavebný odpad, objemný odpad, biologicky rozložiteľný odpad a tuky a oleje z domácností.

V rámci projektu budú vybudované aj dva nové stojiská zberných nádob na zmesový komunálny odpad, ako aj dodané nové zberné nádoby na ZKO v lokalite ul. Dobšinského pri bytovkách s nižším štandardom. Zároveň v rámci projektu je možnosť nákupu techniky potrebnej k prevádzkovaniu zberného dvora ako : traktor s čelným nakladačom, prívesné zariadenie za traktor, mulčovač. V roku 2019 sa dokončila kontrola verejného obstarávania u poskytovateľa pomoci, avšak víťazný uchádzač vzhľadom na značný časový odstup od podania ponuky po schválenie procesu VO odmietol podpísať zmluvu o dielo. Dňa 24.01.2023 mesto zaslalo žiadosť o mimoriadne ukončenie zmluvného vzťahu a zmluva o NFP bola ukončená s dohodou o mimoriadnom ukončení zmluvného vzťahu. Mestský úrad v Tornaľi naďalej sleduje výzvy a plánuje žiadať financie z rôznych zdrojov na realizáciu tohto projektu a preto platnosť povolení vydaných na stavbu sa vždy predlžuje.

### **Rekonštrukcia hlavného námestia PD**

V roku 2018 v súlade so schváleným rozpočtom mesta Tornaľa bola zabezpečená štúdia na rekonštrukciu Hlavného námestia. S vypracovanou štúdiou počas roka 2019 sa zaoberala komisia menovaná primátorkou mesta Tornaľa s cieľom spresniť zadanie pre projekčné organizácie na vypracovanie projektovej dokumentácie na prestavbu Hlavného námestia. Na poslednom zasadnutí komisia schválila postup obstarania potrebných stupňov projektovej dokumentácie a zároveň schválila zahájiť verejné obstarávanie na dodanie projektov. Po vyhodnotení výberového konania s víťazným uchádzačom Ing. arch. Barényim prebiehali rokovania ohľadom zníženia ponukovej ceny a po uznaní zľavy mesto podpísalo s inžinierom Barényim zmluvu na vypracovanie PD k územnému konaniu, ktoré aj bolo vypracované a územné rozhodnutie bolo vydané v roku 2020, V súčasnosti už je vypracovaná projektová dokumentácia aj stavebnému konaniu . Realizácia stavby bude závisieť od finančných možností mesta, nakoľko po kompletizácii projektovej dokumentácie a rozpočtu celkové výdavky na rekonštrukciu plochy bývalej autobusovej stanice vyšplhali na objem 791 tis. € a na časť pred budovou MsÚ a rigol pred budovou MsÚ na výšku 156 tis. €. Na základe týchto faktov v roku 2022 sa zabezpečila projektová dokumentácia na obnovu krytu vozovky na Hlavnom námestí na základe ktorej bolo realizované asfaltovanie, parkoviská. Po verejnom obstarávaní došlo k navýšeniu výdavkov na

realizáciu Rekonštrukcie Hlavného námestia, nakoľko najvýhodnejšia ponuka je na úrovni 210 906,14 EUR. Zároveň Krajský pamiatkový úrad Banská Bystrica predpísal počas realizácie stavebných prác vykonať archeologický výskum. Vykonávateľom výskumu bola spoločnosť Midland Adventure, s.r.o. z Banskej Bystrice, za cenu 7710,- EUR. Vstupná komisia na archeologickom výskume poukázala na skutočnosť, že v rámci Hlavného námestia sa dochovala súvislejšia plocha kamenných kociek („mačacích hláv“), ktoré KPÚ BB odporúča vzhľadom na jeho historickú a estetickú hodnotu zachovať a prezentovať. Z uvedeného dôvodu navrhujeme v objeme 2,5 % zo zmluvnej ceny vytvoriť rezervu za účelom vytvorenia podmienok na zachovanie historickej plochy. V roku 2023 je naplánované dokončenie zelenej plochy vedľa budovy mestského úradu vysadením stromov, kríkov a záhonovou kvetinovou výsadbou.

### **Cyklotrasa Tornaľa**

Počas pripomienkovacieho obdobia naprojektovanej cyklotrasy medzi mestom Tornaľa a m.č. Starňa Slovenská správa ciest Banská Bystrica ako správca komunikácií I. triedy na území mesta Tornaľa zásadne **nesúhlasil** s vyznačením cyklotrás na komunikáciách ktoré spravuje. Zároveň Slovenský vodohospodársky podnik š.p. Banská Bystrica tiež nesúhlasil s realizáciu cyklotrasy z dôvodu plánovanej investičnej akcie v rámci protipovodňových aktivít. Počas prešetrovania ďalších možností trasovania cyklotrasy sme dospeli k názoru, že priestorové možnosti miestnych komunikácií nie sú dostačujúce na umiestnenie cyklotrás v jazdných pruhoch, nakoľko by muselo dôjsť k úplnému vylúčeniu zastavenia a státia dopravných prostriedkov – motorových vozidiel – v trasovaní cyklotrasy. Zároveň spojenie miestnej časti Behynce je možné riešiť mimo zastavaného územia mesta iba mimo ciest I. triedy ako samostatná komunikácia.

Z uvedených dôvodov a na základe informácií, že Slovenský vodohospodársky podnik š.p. v rámci plánovanej investičnej akcie v oblasti protipovodňových aktivít na recipiente Slaná, Činča a Turiec neplánuje ukončenie koruny ochrannej hrádze vo forme cyklotrasy, navrhujeme preskúmať možnosti trasovania cyklotrás v rámci cestnej siete mesta.

Na roky 2022 – 2024 finančné prostriedky nebolo možné navrhnuť do rozpočtu mesta.

### **Rekonštrukcia miestnych komunikácií**

Obnova krytu vozoviek v meste Tornaľa na uliciach Kollárova, Štúrova, Letná a Daxnerova bola vykonaná z dôvodu dezolátneho stavu povrchu vozoviek. Stavebné práce vykonala spoločnosť Colas Slovakia a.s.. Pokračovanie v rekonštrukcii chodníkov v meste Tornaľa bolo v roku 2022 na základe poslaneckých návrhov v rozsahu rekonštrukcia chodníkov pri budove mestského úradu v sume 90 000 € a rekonštrukcia chodníkov na sídlisku Juh (na ul. Južnej a Poštovej) spolu 25 000 €. Realizácia vykonaná v 2. polroku 2022 ale iba v rozsahu chodníkov na ulici Poštovej a Južnej. V ďalších rokoch bude potrebné myslieť nielen na projektové dokumentácie na rekonštrukciu komunikácií ale aj na ich realizáciu.

### **Rekonštrukcia plážového kúpaliska Morské oko**

Podľa uznesenia MsZ v Tornaľi č. 223/2019 z 24.10.2019 mestský úrad zabezpečil proces verejného obstarávania na spracovateľa PD podľa schváleného lokálneho programu. Spracovateľom PD bola projekčná organizácia A3UM21 s.r.o.. Doteraz prebehli už 3. kolá verejného obstarávania ale ani jedno verejné obstarávanie nebolo úspešné. Po týchto neúspešných procesoch verejného obstarávania na základe poslaneckého návrhu sa zabezpečila projektová príprava stavebnej úpravy veľkého bazénu a okolia bazénu a v roku 2023 podľa plánov sa začnú stavebné práce.

### **Rekonštrukcia budovy MsÚ**

V roku 2020 bola realizovaná rekonštrukcie ústredného vykurovania vrátane zdroja tepla. Uvedenými prácami došlo k výmene neúčinných plynových kotlov za kondenzačné kotly, k výmene rozvodov ústredného kúrenia a vykurovacích telies vybavených termostatickými hlaviciami. Do rozpočtu mesta na rok 2021 boli navrhnuté len finančné prostriedky na vypracovanie PD na rekonštrukciu vonkajších rozvodov a nádvoria, v roku 2022 boli naplánované finančné prostriedky na bezbariérový prístup na prízemie objektu. V ďalších rokoch bude potrebné sa venovať zlepšeniu stavebno-technického stavu objektu ako napr.: výmena výplní otvorov, rekonštrukcia kanalizačných a vodovodných rozvodov, rekonštrukcia systému ústredného kúrenia v prenajatých priestoroch, odstránenie vlhkosti zo stavebných konštrukcií v suterénnych priestoroch, rekonštrukcia nádvoria, výmena vrát.

### **Revitalizácia vnútrobloku sídliska STRED**

Realizácia projektu z Integrovaného regionálneho operačného programu nebola finančne podporená a o tejto skutočnosti sme boli informovaný rozhodnutím zo dňa 21.03.2018. Na základe tejto správy sme na zasadnutí mestského zastupiteľstva navrhli realizovať aspoň časť projektu z prostriedkov mesta presunom finančných prostriedkov z iných investičných akcií. V roku 2018 sa realizovali chodníky pred bytovými domami Mierová 18-34, chodníky okolo detského ihriska a chodník na ulici Škultétyho. Nakoľko po realizácii týchto chodníkov ministerstvo z vlastného podnetu zahájilo konanie o zmene rozhodnutia o neschválení NFP a nakoniec schválilo žiadosť o poskytnutie podpory v celej sume, tak sme do rozpočtu mesta zapracovali v zmysle uzatvorenej zmluvy o poskytnutí NFP financovanie projektu. Výdavky sú navrhnuté ako kapitálové, ale aj ako bežné na externý manažment. Zmluva o dielo na uvedenú stavbu bola uzavretá 08.08.2022 s úspešným uchádzačom vo verejnom obstarávaní, ktorým bola spoločnosť STRABAG s.r.o. za sumu 734 305,68 € s DPH. Táto suma bola Dodatkom č. 1 upravená na 673 383,47 € s DPH z dôvodu už uskutočnených stavebných prác z vlastných zdrojov. Stavenisko bolo odovzdané dňa 13.09.2022, stavebné práce boli dňa 09.12.2022 prerušené z dôvodu nepriaznivých poveternostných podmienok. Stavebné práce budú pokračovať v jarých mesiacoch v závislosti od počasia a majú byť ukončené do konca mesiaca marec.

Výhľadovo dôležité investície zatiaľ vôbec nezahrnuté do rozpočtu mesta alebo zahrnuté v nedostatočnom finančnom objeme:

- rekonštrukcia plážového kúpaliska Morské oko – ďalšie etapy
- rekonštrukcia autocampingu v Kráľiku
- rekonštrukcia objektov materských škôl – Školská, Pri Majeri, Starňa,
- rekonštrukcia budovy Mestského kultúrneho strediska, časť turistickej ubytovne
- rekonštrukcia miestnych komunikácií

V prípade úspešného získania dotácií resp. prostriedkov mechanizmu (NFP) z fondov EÚ a štátneho rozpočtu mesto zabezpečí svoje úlohy v zmysle schváleného rozpočtu na rok 2023-2025 v plnom rozsahu. Po zlepšení ekonomickej a zároveň aj finančnej situácie mesta sa bude mesto naďalej venovať predovšetkým rozvojovým aktivitám, ktoré sú a budú schválené uzneseniami mestského zastupiteľstva.

## 9.5 Udalosti osobitného významu po skončení účtovného obdobia

Mesto nezaznamenalo žiadnu udalosť osobitného významu po skončení hodnoteného účtovného obdobia, za ktoré sa vyhotovuje výročná správa.

## 9.6 Významné riziká a neistoty, ktorým je účtovná jednotka vystavená

- a) Enormne vysoká miera inflácie cien energií, pohonných látok, stavebného materiálu, potravín.
- b) Vojna na Ukrajine a utečenecká kríza.
- c) Legislatívne zmeny zhoršujúce finančnú situáciu územných samospráv, ako napr. zvýšenie daňového bonusu na dieťa, nové povinnosti v oblasti školstva a sociálnych služieb .

Uvedené negatívne vplyvy majú za následok zníženie príjmov z podielových daní oproti odhadom, na základe ktorých bol zostavený rozpočet, a na druhej strane spôsobujú neočakávané enormné zvýšenie výdavkov mesta a jeho rozpočtových a príspevkových organizácií, čo má a bude mať vplyv na potrebu úpravy rozpočtu s následným obmedzením určitých plánovaných aktivít a za určitých podmienok aj zhoršenie poskytnutých služieb obyvateľom mesta. Pretože sa situácia stále vyvíja, vedenie účtovnej jednotky si nemyslí, že je možné poskytnúť kvantitatívne odhady potenciálneho vplyvu súčasnej situácie na účtovnú jednotku.

Vypracovala: Ing. Tímea Koleszárová - vedúca odboru finančného a evidencie majetku  
v spolupráci s vedúcimi odborov MsÚ a predstaviteľmi rozpočtových a príspevkových organizácií mesta

Schválila: Ing. Erika Gyórfiová  
primátorka mesta

V Tornali dňa 30.05.2023

**Prílohy k Výročnej správe Mesta Tornaľa za konsolidovaný celok za rok 2022:**

- Správa audítora k individuálnej účtovnej závierke
- Individuálna účtovná závierka: Súvaha, Výkaz ziskov a strát, Poznámky
- Správa audítora ku konsolidovanej účtovnej závierke
- Konsolidovaná účtovná závierka : Konsolidovaná Súvaha, Konsolidovaný Výkaz ziskov a strát, Poznámky konsolidovanej účtovnej závierky

# SPRÁVA NEZÁVISLÉHO AUDÍTORA

## Mestskému zastupiteľstvu a primátorovi mesta Tornaľa

### I. Správa z auditu účtovnej závierky

#### *Názor*

Uskutočnili sme audit účtovnej závierky mesta Tornaľa, ktorá obsahuje súvahu k 31. decembru 2022, výkaz ziskov a strát za rok končiaci sa k uvedenému dátumu, a poznámky, ktoré obsahujú súhrn významných účtovných zásad a účtovných metód.

Podľa nášho názoru, priložená účtovná závierka poskytuje pravdivý a verný obraz finančnej situácie mesta Tornaľa k 31. decembru 2022 a výsledku jej hospodárenia za rok končiaci sa k uvedenému dátumu podľa zákona č. 431/2002 Z. z. o účtovníctve v znení neskorších predpisov (ďalej len „zákon o účtovníctve“).

#### *Základ pre názor*

Audit sme vykonali podľa medzinárodných auditorských štandardov (International Standards on Auditing, ISA). Naša zodpovednosť podľa týchto štandardov je uvedená v odseku Zodpovednosť audítora za audit účtovnej závierky. Od mesta Tornaľa sme nezávislí podľa ustanovení zákona č. 423/2015 o štatutárnom audite a o zmene a doplnení zákona č. 431/2002 Z. z. o účtovníctve v znení neskorších predpisov (ďalej len „zákon o štatutárnom audite“) týkajúcich sa etiky, vrátane Etického kódexu audítora, relevantných pre náš audit účtovnej závierky a splnili sme aj ostatné požiadavky týchto ustanovení týkajúcich sa etiky. Sme presvedčení, že auditorské dôkazy, ktoré sme získali, poskytujú dostatočný a vhodný základ pre náš názor.

#### *Zodpovednosť štatutárneho orgánu za účtovnú závierku*

Primátor mesta je zodpovedný za zostavenie tejto účtovnej závierky tak, aby poskytovala pravdivý a verný obraz podľa zákona o účtovníctve a za tie interné kontroly, ktoré považuje za potrebné na zostavenie účtovnej závierky, ktorá neobsahuje významné nesprávnosti, či už v dôsledku podvodu alebo chyby.

Pri zostavovaní účtovnej závierky je štatutárny orgán zodpovedný za zhodnotenie schopnosti mesta Tornaľa nepretržite pokračovať vo svojej činnosti, za opísanie skutočností týkajúcich sa nepretržitého pokračovania v činnosti, ak je to potrebné, a za použitie predpokladu nepretržitého pokračovania v činnosti v účtovníctve.

Primátor mesta je ďalej zodpovedný za dodržiavanie povinností podľa Zákona č. 583/2004 Z. z. o rozpočtových pravidlách územnej samosprávy a o zmene a doplnení niektorých zákonov v platnom znení (ďalej len „zákon o rozpočtových pravidlách“).

## Zodpovednosť audítora za audit účtovnej závierky

Našou zodpovednosťou je získať primerané uistenie, či účtovná závierka ako celok neobsahuje významné nesprávnosti, či už v dôsledku podvodu alebo chyby, a vydať správu audítora, vrátane názoru. Primerané uistenie je uistenie vysokého stupňa, ale nie je zárukou toho, že audit vykonaný podľa medzinárodných audítorských štandardov vždy odhalí významné nesprávnosti, ak také existujú. Nesprávnosti môžu vzniknúť v dôsledku podvodu alebo chyby a za významné sa považujú vtedy, ak by sa dalo odôvodnene očakávať, že jednotlivito alebo v súhrne by mohli ovplyvniť ekonomické rozhodnutia používateľov, uskutočnené na základe tejto účtovnej závierky.

Súčasťou auditu je aj overenie dodržiavania povinností mesta Tornaľa podľa požiadaviek zákona o rozpočtových pravidlách v rozsahu, v ktorom zákon o rozpočtových pravidlách ukladá audítorovi toto overenie vykonať.

V rámci auditu uskutočneného podľa medzinárodných audítorských štandardov, počas celého auditu uplatňujeme odborný úsudok a zachovávame profesionálny skepticizmus. Okrem toho:

- Identifikujeme a posudzujeme riziká významnej nesprávnosti účtovnej závierky, či už v dôsledku podvodu alebo chyby, navrhujeme a uskutočňujeme audítorské postupy reagujúce na tieto riziká a získavame audítorské dôkazy, ktoré sú dostatočné a vhodné na poskytnutie základu pre náš názor. Riziko neodhalenia významnej nesprávnosti v dôsledku podvodu je vyššie ako toto riziko v dôsledku chyby, pretože podvod môže zahŕňať tajnú dohodu, falšovanie, úmyselné vynechanie, nepravdivé vyhlásenie alebo obídenie internej kontroly.
- Oboznamujeme sa s internými kontrolami relevantnými pre audit, aby sme mohli navrhnúť audítorské postupy vhodné za daných okolností, ale nie za účelom vyjadrenia názoru na efektívnosť interných kontrol mesta Tornaľa .
- Hodnotíme vhodnosť použitých účtovných zásad a účtovných metód a primeranosť účtovných odhadov a uvedenie s nimi súvisiacich informácií, uskutočnené štatutárnym orgánom.
- Robíme záver o tom, či štatutárny orgán vhodne v účtovníctve používa predpoklad nepretržitého pokračovania v činnosti a na základe získaných audítorských dôkazov záver o tom, či existuje významná neistota v súvislosti s udalosťami alebo okolnosťami, ktoré by mohli významne spochybniť schopnosť mesta Tornaľa nepretržite pokračovať v činnosti. Ak dospejeme k záveru, že významná neistota existuje, sme povinní upozorniť v našej správe audítora na súvisiace informácie uvedené v účtovnej závierke alebo, ak sú tieto informácie nedostatočné, modifikovať náš názor. Naše závery vychádzajú z audítorských dôkazov získaných do dátumu vydania našej správy audítora.
- Hodnotíme celkovú prezentáciu, štruktúru a obsah účtovnej závierky vrátane informácií v nej uvedených ako aj to, či účtovná závierka zachytáva uskutočnené transakcie a udalosti spôsobom, ktorý vedie k ich vernému zobrazeniu.

## II. Správy k ďalším požiadavkám zákonov a iných právnych predpisov

### **Správa k informáciám, ktoré sa uvádzajú vo výročnej správe**

Primátor mesta je zodpovedný za informácie uvedené vo výročnej správe, zostavenej podľa požiadaviek zákona o účtovníctve. Náš vyššie uvedený názor na účtovnú závierku sa nevzťahuje na iné informácie vo výročnej správe.

V súvislosti s auditom účtovnej závierky je našou zodpovednosťou oboznámenie sa s informáciami uvedenými vo výročnej správe a posúdenie, či tieto informácie nie sú vo významnom nesúlade s auditovanou účtovnou závierkou alebo našimi poznatkami, ktoré sme získali počas auditu účtovnej závierky, alebo sa inak zdajú byť významne nesprávne.

Výročnú správu sme ku dňu vydania správy audítora z auditu účtovnej závierky nemali k dispozícii.

Keď získame výročnú správu, posúdime, či výročná správa mesta Tornaľa obsahuje informácie, ktorých uvedenie vyžaduje zákon o účtovníctve, a na základe prác vykonaných počas auditu účtovnej závierky, vyjadríme názor, či:

- informácie uvedené vo výročnej správe zostavenej za rok 2022 sú v súlade s účtovnou závierkou za daný rok,
- výročná správa obsahuje informácie podľa zákona o účtovníctve.

Okrem toho uvedieme, či sme zistili významné nesprávnosti vo výročnej správe na základe našich poznatkov o účtovnej jednotke a situácii v nej, ktoré sme získali počas auditu účtovnej závierky.

### **Správa z overenia dodržiavania povinností mesta Tornaľa podľa požiadaviek zákona o rozpočtových pravidlách**

Na základe overenia dodržiavania povinností podľa požiadaviek zákona o rozpočtových pravidlách, platných v SR pre územnú samosprávu v znení neskorších predpisov konštatujeme, že mesto Tornaľa konalo v súlade s požiadavkami zákona o rozpočtových pravidlách.

#### *Zdôraznenie skutočností*

Upozorňujeme na článok IX. poznámok k účtovnej závierke v ktorom je uvedené: „Dňa 24.11.2022 hlavná kontrolórka sa vzdala funkcie hlavného kontrolóra, z dôvodu že bola zvolená za primátorku mesta. Nový hlavný kontrolór do dátumu zostavenia účtovnej závierky nebol zvolený.“ V súvislosti s touto skutočnosťou náš názor nie je modifikovaný.

Rožňava, 17. marca 2023

GemerAudit, spol. s r. o.  
Šafárikova 65  
048 01 Rožňava  
Licencia UDVA č.195



  
Ing. Vladimír Burkovský  
Zodpovedný audítor  
Licencia UDVA č. 1021

## DODATOK SPRÁVY NEZÁVISLÉHO AUDÍTORA

Mestskému zastupiteľstvu a primátorovi mesta Tornaľa

### k časti II. – Správa k informáciám, ktoré sa uvádzajú vo výročnej správe

Overili sme účtovnú závierku mesta Tornaľa k 31.decembru 2022, uvedenú na stranách 68 – 112 výročnej správy mesta, ku ktorej sme dňa 17.03.2023 vydali správu nezávislého audítora, ktorá sa nachádza na stranách 62 – 64 výročnej správy mesta.

Tento dodatok sme vypracovali v zmysle § 27 odsek 6 zákona č. 423/2015 Z. z. o štatutárnom audite a o zmene a doplnení zákona č. 431/2002 Z. z. o účtovníctve v znení neskorších predpisov (ďalej len „zákon o štatutárnom audite“).

Na základe vykonaných prác opísaných v časti II. správy nezávislého audítora - Správa k informáciám, ktoré sa uvádzajú vo výročnej správe, podľa nášho názoru:

- informácie uvedené vo výročnej správe mesta zostavenej za rok 2022 sú v súlade s jej účtovnou závierkou za daný rok,
- výročná správa obsahuje informácie podľa zákona o účtovníctve.

Okrem toho, na základe našich poznatkov o účtovnej jednotke a situácii v nej, ktoré sme získali počas auditu účtovnej závierky, sme povinní uviesť, či sme zistili významné nesprávneosti vo výročnej správe. V tejto súvislosti konštatujeme, že sme nezistili významné nesprávneosti vo výročnej správe .

Rožňava, 30. mája 2023



GemerAudit, spol. s r. o.  
Šafárikova 65  
048 01 Rožňava  
Licencia UDVA č.195

  
Ing. Vladimír Burkovský  
Zodpovedný audítor  
Licencia UDVA č. 1021

# INDIVIDUÁLNA ÚČTOVNÁ ZÁVIERKA

k 31.12.2022

## Priložené súčasti:

- Súvaha Úč ROPO SFOV 1-01  
 Výkaz ziskov a strát Úč ROPO SFOV 2-01  
 Poznámky

## Účtovná závierka:

- riadna  
 mimoriadna

## Za obdobie:

Mesiac Rok Mesiac Rok  
od 0 1 2 0 2 2 do 1 2 2 0 2 2

## IČO

0 0 3 1 9 0 9 1

## Názov účtovnej jednotky

M e s t o T o r n a ľ a

## Sídlo účtovnej jednotky

Ulica a číslo

M i e r o v á 2 5 9 / 1 4

PSC

9 8 2 0 1

Názov obce

T o r n a ľ a

Telefónne číslo

0 4 7 / 5 5 1 1 1 0 0

Faxové číslo

E-mailová adresa

p o d a t e ľ n a @ m e s t o t o r n a ľ a . s k

Zostavená dňa:

1 7 0 3 2 0 2 3

Podpisový záznam štatutárneho orgánu alebo člena štatutárneho orgánu účtovnej jednotky:



*Gruš*

Označenie	STRANA AKTÍV	Číslo riadku	2022			2021
			Brutto	Korekcia	Netto	Netto
a	b	c	1	2	3	4
	<b>SPOLU MAJETOK (r.002 + r.033 + r.110 + r.114)</b>	<b>001</b>	29 127 702,17	7 974 498,15	21 153 204,02	21 248 393,63
<b>A.</b>	<b>Neobežný majetok r.003 + r.011 + r.024</b>	<b>002</b>	21 437 036,10	7 651 509,92	13 785 526,18	13 620 585,56
<b>A.I.</b>	<b>Dlhodobý nehmotný majetok súčet (r. 004 až 010)</b>	<b>003</b>	41 114,72	19 492,72	21 622,00	18 466,00
A.I.1.	Aktivované náklady na vývoj (012) - (072+091AÚ)	004	0,00	0,00	0,00	0,00
2.	Softvér (013) - (073+091AÚ)	005	25 448,72	19 492,72	5 956,00	2 800,00
3.	Ocenené práva (014) - (074+091AÚ)	006	0,00	0,00	0,00	0,00
4.	Drobný dlhodobý nehmotný majetok (018) - (078+091AÚ)	007	0,00	0,00	0,00	0,00
5.	Ostatný dlhodobý nehmotný majetok (019) - (079+091AÚ)	008	0,00	0,00	0,00	0,00
6.	Obstaranie dlhodobého nehmotného majetku (041) - (093)	009	15 666,00	0,00	15 666,00	15 666,00
7.	Poskytnuté preddavky na dlhodobý nehmotný majetok (051) - (095AÚ)	010	0,00	0,00	0,00	0,00
<b>A.II.</b>	<b>Dlhodobý hmotný majetok súčet (r. 012 až 023)</b>	<b>011</b>	19 831 043,38	7 632 017,20	12 199 026,18	12 037 241,56
A.II.1.	Pozemky (031) - (092AÚ)	012	4 493 718,69	0,00	4 493 718,69	4 507 460,55
2.	Umelecké diela a zbierky (032) - (092AÚ)	013	15 601,14	0,00	15 601,14	15 601,14
3.	Predmety z drahých kovov (033) - (092AÚ)	014	0,00	0,00	0,00	0,00
4.	Stavby (021) - (081+092AÚ)	015	14 004 579,29	7 365 968,86	6 638 610,43	6 672 268,31
5.	Samostatné hnutelné veci a súbory hnutelných vecí (022) - (082+092AÚ)	016	311 292,50	30 420,36	280 872,14	27 301,20
6.	Dopravné prostriedky (023) - (083+092AÚ)	017	111 405,32	111 405,32	0,00	7 534,00
7.	Pestovateľské celky trvalých porastov (025) - (085+092AÚ)	018	0,00	0,00	0,00	0,00
8.	Základné stádo a ťažné zvieratá (026) - (086+092AÚ)	019	0,00	0,00	0,00	0,00
9.	Drobný dlhodobý hmotný majetok (028) - (088+092AÚ)	020	0,00	0,00	0,00	0,00
10.	Ostatný dlhodobý hmotný majetok (029) - (089+092AÚ)	021	0,00	0,00	0,00	0,00
11.	Obstaranie dlhodobého hmotného majetku (042) - (094)	022	894 446,44	124 222,66	770 223,78	807 076,36
12.	Poskytnuté preddavky na dlhodobý hmotný majetok (052) - (095AÚ)	023	0,00	0,00	0,00	0,00
<b>A.III.</b>	<b>Dlhodobý finančný majetok súčet (r. 025 až 032)</b>	<b>024</b>	1 564 878,00	0,00	1 564 878,00	1 564 878,00
A.III.1.	Podielové cenné papiere a podiely v dcérskej účtovnej jednotke (061) - (096AÚ)	025	0,00	0,00	0,00	0,00
2.	Podielové cenné papiere a podiely v spoločnosti s podstatným vplyvom (062) - (096AÚ)	026	0,00	0,00	0,00	0,00
3.	Realizovateľné cenné papiere a podiely (063) - (096AÚ)	027	1 564 878,00	0,00	1 564 878,00	1 564 878,00
4.	Dlhové cenné papiere držané do splatnosti (065) - (096AÚ)	028	0,00	0,00	0,00	0,00
5.	Pôžičky účtovnej jednotke v konsolidovanom celku (066) - (096AÚ)	029	0,00	0,00	0,00	0,00
6.	Ostatné pôžičky (067) - (096AÚ)	030	0,00	0,00	0,00	0,00
7.	Ostatný dlhodobý finančný majetok (069) - (096AÚ)	031	0,00	0,00	0,00	0,00
8.	Obstaranie dlhodobého finančného majetku (043) - (096AÚ)	032	0,00	0,00	0,00	0,00
<b>B.</b>	<b>Obežný majetok r. 034 + r. 040 + r. 048 + r. 060 + r. 085 + r. 098 + r. 104</b>	<b>033</b>	7 683 816,32	322 988,23	7 360 828,09	7 622 766,10
<b>B.I.</b>	<b>Zásoby súčet (r. 035 až 039)</b>	<b>034</b>	1 835,07	0,00	1 835,07	1 790,41
B.I.1.	Materiál (112 + 119) - (191)	035	1 835,07	0,00	1 835,07	1 790,41
2.	Nedokončená výroba a polotovary (121 + 122) - (192 + 193)	036	0,00	0,00	0,00	0,00
3.	Výrobky (123) - (194)	037	0,00	0,00	0,00	0,00
4.	Zvieratá (124) - (195)	038	0,00	0,00	0,00	0,00
5.	Tovar (132 + 133 + 139) - (196)	039	0,00	0,00	0,00	0,00
<b>B.II.</b>	<b>Zúčtovanie medzi subjektami verejnej správy súčet (r. 041 až r. 047)</b>	<b>040</b>	5 037 703,49	0,00	5 037 703,49	4 987 739,21
B.II.1.	Zúčtovanie odvodov príjmov rozpočtových organizácií do rozpočtu zriaďovateľa (351)	041	10 182,88	0,00	10 182,88	4 683,50

Označenie	STRANA AKTÍV	Číslo riadku	2022			2021
			Brutto	Korekcia	Netto	Netto
a	b	c	1	2	3	4
2.	Zúčtovanie transferov štátneho rozpočtu (353)	042	0,00	0,00	0,00	0,00
3.	Zúčtovanie transferov rozpočtu obce a vyššieho územného celku (355)	043	5 027 520,61	0,00	5 027 520,61	4 983 055,71
4.	Zúčtovanie transferov zo štátneho rozpočtu v rámci konsolidovaného celku (356)	044	0,00	0,00	0,00	0,00
5.	Ostatné zúčtovanie rozpočtu obce a vyššieho územného celku (357)	045	0,00	0,00	0,00	0,00
6.	Zúčtovanie transferov zo štátneho rozpočtu iným subjektom (358)	046	0,00	0,00	0,00	0,00
7.	Zúčtovanie transferov medzi subjektami verejnej správy a iné zúčtovania (359)	047	0,00	0,00	0,00	0,00
<b>B.III.</b>	<b>Dlhodobé pohľadávky súčet (r. 049 až 059)</b>	<b>048</b>	<b>18,24</b>	<b>0,00</b>	<b>18,24</b>	<b>466,39</b>
B.III.1.	Odberatelia (311AÚ) - (391AÚ)	049	0,00	0,00	0,00	0,00
2.	Zmenky na inkaso (312AÚ) - (391AÚ)	050	0,00	0,00	0,00	0,00
3.	Pohľadávky za eskontované cenné papiere (313AÚ) - (391AÚ)	051	0,00	0,00	0,00	0,00
4.	Ostatné pohľadávky (315AÚ) - (391AÚ)	052	0,00	0,00	0,00	0,00
5.	Pohľadávky voči zamestnancom (335AÚ) - (391AÚ)	053	0,00	0,00	0,00	0,00
6.	Pohľadávky voči združeniu (369AÚ) - (391AÚ)	054	0,00	0,00	0,00	0,00
7.	Pohľadávky a záväzky z pevných termínových operácií (373AÚ) - (391AÚ)	055	0,00	0,00	0,00	0,00
8.	Pohľadávky z nájmu (374AÚ) - (391AÚ)	056	0,00	0,00	0,00	0,00
9.	Pohľadávky z vydaných dlhopisov (375AÚ) - (391AÚ)	057	0,00	0,00	0,00	0,00
10.	Nakúpené opcie (376AÚ) - (391AÚ)	058	0,00	0,00	0,00	0,00
11.	Iné pohľadávky (378AÚ) - (391AÚ)	059	18,24	0,00	18,24	466,39
<b>B.IV.</b>	<b>Krátkodobé pohľadávky súčet (r. 061 až 084)</b>	<b>060</b>	<b>423 312,47</b>	<b>322 988,23</b>	<b>100 324,24</b>	<b>94 488,61</b>
B.IV.1.	Odberatelia (311AÚ) - (391AÚ)	061	0,00	0,00	0,00	0,00
2.	Zmenky na inkaso (312AÚ) - (391AÚ)	062	0,00	0,00	0,00	0,00
3.	Pohľadávky za eskontované cenné papiere (313AÚ) - (391AÚ)	063	0,00	0,00	0,00	0,00
4.	Poskytnuté prevádzkové preddavky (314) - (391AÚ)	064	0,00	0,00	0,00	0,00
5.	Ostatné pohľadávky (315AÚ) - (391AÚ)	065	2 702,88	0,00	2 702,88	0,00
6.	Pohľadávky z nedaňových rozpočtových príjmov (316) - (391AÚ)	066	0,00	0,00	0,00	0,00
7.	Pohľadávky z daňových a colných rozpočtových príjmov (317) - (391AÚ)	067	0,00	0,00	0,00	0,00
8.	Pohľadávky z nedaňových príjmov obcí a vyšších územných celkov a rozpočtových organizácií zriadených obcou a vyšším územným celkom (318) - (391AÚ)	068	378 383,10	301 735,97	76 647,13	79 469,99
9.	Pohľadávky z daňových príjmov obcí a vyšších územných celkov (319) - (391AÚ)	069	32 930,48	16 294,56	16 635,92	7 205,82
10.	Pohľadávky voči zamestnancom (335AÚ) - (391AÚ)	070	1 810,50	0,00	1 810,50	0,00
11.	Zúčtovanie s orgánmi sociálneho poistenia a zdravotného poistenia (336) - (391AÚ)	071	0,00	0,00	0,00	0,00
12.	Daň z príjmov (341) - (391AÚ)	072	0,00	0,00	0,00	0,00
13.	Ostatné priame dane (342) - (391AÚ)	073	0,00	0,00	0,00	0,00
14.	Daň z pridanej hodnoty (343) - (391AÚ)	074	0,00	0,00	0,00	0,00
15.	Ostatné dane a poplatky (345) - (391AÚ)	075	0,00	0,00	0,00	0,00
16.	Pohľadávky voči združeniu (369AÚ) - (391AÚ)	076	0,00	0,00	0,00	0,00
17.	Pohľadávky a záväzky z pevných termínovaných operácií (373AÚ) - (391AÚ)	077	0,00	0,00	0,00	0,00
18.	Pohľadávky z nájmu (374AÚ) - (391AÚ)	078	0,00	0,00	0,00	0,00
19.	Pohľadávky z vydaných dlhopisov (375AÚ) - (391AÚ)	079	0,00	0,00	0,00	0,00
20.	Nakúpené opcie (376AÚ) - (391AÚ)	080	0,00	0,00	0,00	0,00
21.	Iné pohľadávky (378AÚ) - (391AÚ)	081	7 485,51	4 957,70	2 527,81	7 812,80
22.	Spojovací účet pri združení (396AÚ)	082		0,00		0,00
23.	Zúčtovanie s Európskou úniou (371AÚ) - (391AÚ)	083	0,00	0,00	0,00	0,00

Označenie	STRANA AKTÍV	Číslo riadku	2022			2021
			Brutto	Korekcia	Netto	Netto
a	b	c	1	2	3	4
24.	Transfery a ostatné zúčtovanie so subjektami mimo verejnej správy (372AÚ) - (391AÚ)	084	0,00	0,00	0,00	0,00
<b>B.V.</b>	<b>Finančné účty súčet (r. 086 až 097)</b>	<b>085</b>	2 220 947,05	0,00	2 220 947,05	2 538 281,48
B.V.1.	Pokladnica (211)	086	2 744,00	0,00	2 744,00	2 449,29
2.	Ceniny (213)	087	400,00	0,00	400,00	12,90
3.	Bankové účty (221AÚ +/- 261)	088	2 217 803,05	0,00	2 217 803,05	2 535 819,29
4.	Účty v bankách s dobou viazanosti dlhšou ako jeden rok (221AÚ)	089	0,00	0,00	0,00	0,00
5.	Výdavkový rozpočtový účet (222)	090	0,00	0,00	0,00	0,00
6.	Príjmový rozpočtový účet (223)	091	0,00	0,00	0,00	0,00
7.	Majetkové cenné papiere na obchodovanie (251) - (291AÚ)	092	0,00	0,00	0,00	0,00
8.	Dlhové cenné papiere na obchodovanie (253) - (291AÚ)	093	0,00	0,00	0,00	0,00
9.	Dlhové cenné papiere so splatnosťou do jedného roka držané do splatnosti (256) - (291AÚ)	094	0,00	0,00	0,00	0,00
10.	Ostatné realizovateľné cenné papiere (257) - (291AÚ)	095	0,00	0,00	0,00	0,00
11.	Obstaranie krátkodobého finančného majetku (259) - (291AÚ)	096	0,00	0,00	0,00	0,00
12.	Účty štátnej pokladnice (účtová skupina 28)	097	0,00	0,00	0,00	0,00
<b>B.VI.</b>	<b>Poskytnuté návratné finančné výpomoci dlhodobé súčet (r. 099 až r. 103)</b>	<b>098</b>	0,00	0,00	0,00	0,00
B.VI.1.	Poskytnuté návratné finančné výpomoci subjektom v rámci konsolidovaného celku (271AÚ) - (291AÚ)	099	0,00	0,00	0,00	0,00
2.	Poskytnuté návratné finančné výpomoci ostatným subjektom verejnej správy (272AÚ) - (291AÚ)	100	0,00	0,00	0,00	0,00
3.	Poskytnuté návratné finančné výpomoci podnikateľským subjektom (274AÚ) - (291AÚ)	101	0,00	0,00	0,00	0,00
4.	Poskytnuté návratné finančné výpomoci ostatným organizáciám (275AÚ) - (291AÚ)	102	0,00	0,00	0,00	0,00
5.	Poskytnuté návratné finančné výpomoci fyzickým osobám (277AÚ) - (291AÚ)	103	0,00	0,00	0,00	0,00
<b>B.VII.</b>	<b>Poskytnuté návratné finančné výpomoci krátkodobé súčet (r. 105 až r. 109)</b>	<b>104</b>	0,00	0,00	0,00	0,00
B.VII.1.	Poskytnuté návratné finančné výpomoci subjektom v rámci konsolidovaného celku (271AÚ) - (291AÚ)	105	0,00	0,00	0,00	0,00
2.	Poskytnuté návratné finančné výpomoci ostatným subjektom verejnej správy (272AÚ) - (291AÚ)	106	0,00	0,00	0,00	0,00
3.	Poskytnuté návratné finančné výpomoci podnikateľským subjektom (274AÚ) - (291AÚ)	107	0,00	0,00	0,00	0,00
4.	Poskytnuté návratné finančné výpomoci ostatným organizáciám (275AÚ) - (291AÚ)	108	0,00	0,00	0,00	0,00
5.	Poskytnuté návratné finančné výpomoci fyzickým osobám (277AÚ) - (291AÚ)	109	0,00	0,00	0,00	0,00
<b>C.</b>	<b>Časové rozlíšenie súčet (r. 111 až r. 113)</b>	<b>110</b>	6 849,75	0,00	6 849,75	5 041,97
C.1.	Náklady budúcich období (381)	111	6 849,75	0,00	6 849,75	5 041,97
2.	Komplexné náklady budúcich období (382)	112	0,00	0,00	0,00	0,00
3.	Príjmy budúcich období (385)	113	0,00	0,00	0,00	0,00
<b>D.</b>	<b>Vzťahy k účtom klientov Štátnej pokladnice (účtová skupina 20)</b>	<b>114</b>	0,00	0,00	0,00	0,00

Označenie	STRANA PASÍV	Číslo riadku	2022	2021
a	b	c	5	6
	<b>VLASTNÉ IMANIE A ZÁVÄZKY r. 116 + r. 126 + r. 180 + r. 183</b>	<b>115</b>	21 153 204,02	21 248 393,63
<b>A.</b>	<b>Vlastné imanie r. 117 + r. 120 + r. 123</b>	<b>116</b>	10 639 748,21	10 420 225,60
<b>A.I.</b>	<b>Oceňovacie rozdiely súčet (r. 118 + r. 119)</b>	<b>117</b>	0,00	0,00
A.I.1.	Oceňovacie rozdiely z precenenia majetku a záväzkov (+/- 414)	118	0,00	0,00
2.	Oceňovacie rozdiely z kapitálových účastín (+/- 415)	119	0,00	0,00
<b>A.II.</b>	<b>Fondy súčet (r. 121 + r. 122)</b>	<b>120</b>	0,00	0,00
A.II.1.	Zákonný rezervný fond (421)	121	0,00	0,00
2.	Ostatné fondy (427)	122	0,00	0,00
<b>A.III.</b>	<b>Výsledok hospodárenia (+/-) súčet (r. 124 až 125)</b>	<b>123</b>	10 639 748,21	10 420 225,60
A.III.1.	Nevysporiadaný výsledok hospodárenia minulých rokov (+/- 428)	124	10 420 225,60	10 020 875,85
2.	Výsledok hospodárenia za účtovné obdobie (+/-) r. 001 - (r. 117 + r. 120 + r. 124 + r. 126 + r. 180 + r. 183)	125	219 522,61	399 349,75
<b>B.</b>	<b>Záväzky súčet r. 127 + r. 132 + r. 140 + r. 151 + r. 173</b>	<b>126</b>	2 746 147,58	2 836 597,66
<b>B.I.</b>	<b>Rezervy súčet (r. 128 až 131)</b>	<b>127</b>	33 187,50	74 057,00
B.I.1.	Rezervy zákonné dlhodobé (451AÚ)	128	0,00	0,00
2.	Ostatné rezervy (459AÚ)	129	0,00	0,00
3.	Rezervy zákonné krátkodobé (323AÚ, 451AÚ)	130	0,00	0,00
4.	Ostatné krátkodobé rezervy (323AÚ, 459AÚ)	131	33 187,50	74 057,00
<b>B.II.</b>	<b>Zúčtovanie medzi subjektami verejnej správy súčet (r. 133 až r. 139)</b>	<b>132</b>	352 112,57	611 004,72
B.II.1.	Zúčtovanie odvodov príjmov rozpočtových organizácií do rozpočtu zriaďovateľa (351)	133	0,00	0,00
2.	Zúčtovanie transferov štátneho rozpočtu (353)	134	0,00	0,00
3.	Zúčtovanie transferov rozpočtu obce a vyššieho územného celku (355)	135	0,00	0,00
4.	Zúčtovanie transferov zo štátneho rozpočtu v rámci konsolidovaného celku (356)	136	0,00	0,00
5.	Ostatné zúčtovanie rozpočtu obce a vyššieho územného celku (357)	137	165 046,77	532 097,40
6.	Zúčtovanie transferov zo štátneho rozpočtu iným subjektom (358)	138	0,00	0,00
7.	Zúčtovanie transferov medzi subjektami verejnej správy a iné zúčtovania (359)	139	187 065,80	78 907,32
<b>B.III.</b>	<b>Dlhodobé záväzky súčet (r. 141 až 150)</b>	<b>140</b>	225 697,93	263 425,27
B.III.1.	Ostatné dlhodobé záväzky (479AÚ)	141	223 051,62	261 308,23
2.	Dlhodobé prijaté preddavky (475AÚ)	142	0,00	0,00
3.	Dlhodobé zmeny na úhradu (478AÚ)	143	0,00	0,00
4.	Záväzky zo sociálneho fondu (472)	144	2 646,31	2 117,04
5.	Záväzky z nájmu (474AÚ)	145	0,00	0,00
6.	Dlhodobé nevyfakturované dodávky (476AÚ)	146	0,00	0,00
7.	Pohľadávky a záväzky z pevných termínových operácií (373AÚ)	147	0,00	0,00
8.	Predané opcie (377AÚ)	148	0,00	0,00
9.	Iné záväzky (379AÚ)	149	0,00	0,00
10.	Vydané dlhopisy dlhodobé (473AÚ) - (255AÚ)	150	0,00	0,00
<b>B.IV.</b>	<b>Krátkodobé záväzky súčet (r. 152 až 172)</b>	<b>151</b>	617 163,17	225 092,26
B.IV.1.	Dodávatelia (321)	152	490 553,19	69 248,91
2.	Zmeny na úhradu (322, 478AÚ)	153	0,00	0,00
3.	Prijaté preddavky (324, 475AÚ)	154	0,00	16 659,00
4.	Ostatné záväzky (325, 479AÚ)	155	41 688,70	43 003,84
5.	Nevyfakturované dodávky (326, 476AÚ)	156	0,00	0,00
6.	Záväzky z nájmu (474AÚ)	157	0,00	0,00
7.	Pohľadávky a záväzky z pevných termínových operácií (373AÚ)	158	0,00	0,00
8.	Predané opcie (377AÚ)	159	0,00	0,00
9.	Iné záväzky (379AÚ)	160	13 912,66	17 830,36
10.	Záväzky z upísaných nesplatených cenných papierov a vkladov (367)	161	0,00	0,00

Označenie	STRANA PASÍV	Číslo riadku	2022	2021
a	b	c	5	6
11.	Závazky voči združeniu (368)	162	0,00	0,00
12.	Zamestnanci (331)	163	36 290,99	41 162,96
13.	Ostatné záväzky voči zamestnancom (333)	164	0,00	0,00
14.	Zúčtovanie s orgánmi sociálneho poistenia a zdravotného poistenia (336)	165	27 796,37	26 348,19
15.	Daň z príjmov (341)	166	0,00	0,00
16.	Ostatné priame dane (342)	167	6 921,26	6 832,04
17.	Daň z pridanej hodnoty (343)	168	0,00	0,00
18.	Ostatné dane a poplatky (345)	169	0,00	0,00
19.	Spojovací účet pri združení (396AÚ)	170	0,00	0,00
20.	Zúčtovanie s Európskou úniou (371AÚ)	171	0,00	0,00
21.	Transfery a ostatné zúčtovanie so subjektami mimo verejnej správy (372AÚ)	172	0,00	4 006,96
<b>B.V.</b>	<b>Bankové úvery a výpomoci súčet (r. 174 až 179)</b>	<b>173</b>	<b>1 517 986,41</b>	<b>1 663 018,41</b>
B.V.1.	Bankové úvery dlhodobé (461AÚ)	174	1 212 954,41	1 357 986,41
2.	Bežné bankové úvery (461AÚ, 221AÚ, 231, 232)	175	145 032,00	145 032,00
3.	Vydané dlhopisy krátkodobé (473AÚ, 241) - (255AÚ)	176	0,00	0,00
4.	Ostatné krátkodobé finančné výpomoci (249)	177	0,00	0,00
5.	Prijaté návratné finančné výpomoci od subjektov verejnej správy dlhodobé (273AÚ)	178	160 000,00	160 000,00
6.	Prijaté návratné finančné výpomoci od subjektov verejnej správy krátkodobé (273AÚ)	179	0,00	0,00
<b>C.</b>	<b>Časové rozlíšenie súčet (r. 181 + r. 182)</b>	<b>180</b>	<b>7 767 308,23</b>	<b>7 991 570,37</b>
C.1.	Výdavky budúcich období (383)	181	15 892,17	13 966,90
2.	Výnosy budúcich období (384)	182	7 751 416,06	7 977 603,47
<b>D.</b>	<b>Vzťahy k účtom klientov štátnej pokladnice (účtová skupina 20)</b>	<b>183</b>	<b>0,00</b>	<b>0,00</b>

Číslo účtu alebo skupiny	Náklady	Číslo riadku	2022			2021
			Hlavná činnosť	Podnikateľská činnosť	Spolu	
a	b	c	1	2	3	4
<b>50</b>	<b>Spotrebované nákupy (r. 002 až r. 005)</b>	<b>001</b>	114 563,67	0,00	114 563,67	243 708,47
501	Spotreba materiálu	002	59 250,63	0,00	59 250,63	191 164,34
502	Spotreba energie	003	55 313,04	0,00	55 313,04	52 544,13
503	Spotreba ostatných neskladovateľných dodávok	004	0,00	0,00	0,00	0,00
504, 507	Predaný tovar, Predaná nehnuteľnosť	005	0,00	0,00	0,00	0,00
<b>51</b>	<b>Služby (r. 007 až r. 010)</b>	<b>006</b>	668 568,18	0,00	668 568,18	466 650,19
511	Opravy a udržiavanie	007	195 917,95	0,00	195 917,95	25 255,32
512	Cestovné	008	3 359,21	0,00	3 359,21	391,69
513	Náklady na reprezentáciu	009	17 948,83	0,00	17 948,83	11 929,25
518	Ostatné služby	010	451 342,19	0,00	451 342,19	429 073,93
<b>52</b>	<b>Osobné náklady (r. 012 až r. 016)</b>	<b>011</b>	1 004 451,47	0,00	1 004 451,47	955 612,50
521	Mzdové náklady	012	712 200,49	0,00	712 200,49	677 051,18
524	Zákonné sociálne poistenie	013	236 095,52	0,00	236 095,52	234 246,70
525	Ostatné sociálne poistenie	014	10 996,07	0,00	10 996,07	11 573,44
527	Zákonné sociálne náklady	015	45 159,39	0,00	45 159,39	32 741,18
528	Ostatné sociálne náklady	016	0,00	0,00	0,00	0,00
<b>53</b>	<b>Dane a poplatky (r. 018 až r. 020)</b>	<b>017</b>	49 499,42	0,00	49 499,42	50 970,60
531	Daň z motorových vozidiel	018	0,00	0,00	0,00	0,00
532	Daň z nehnuteľnosti	019	0,00	0,00	0,00	0,00
538	Ostatné dane a poplatky	020	49 499,42	0,00	49 499,42	50 970,60
<b>54</b>	<b>Ostatné náklady na prevádzkovú činnosť (r. 022 až r. 028)</b>	<b>021</b>	63 943,30	0,00	63 943,30	37 105,56
541	Zostatková cena predaného dlhodobého nehmotného majetku a dlhodobého hmotného majetku	022	17 641,86	0,00	17 641,86	12 533,20
542	Predaný materiál	023	0,00	0,00	0,00	0,00
544	Zmluvné pokuty, penále a úroky z omeškania	024	0,00	0,00	0,00	0,00
545	Ostatné pokuty, penále a úroky z omeškania	025	5,50	0,00	5,50	1 064,13
546	Odpis pohľadávky	026	10 645,98	0,00	10 645,98	7 424,26
548	Ostatné náklady na prevádzkovú činnosť	027	35 649,96	0,00	35 649,96	16 083,97
549	Manká a škody	028	0,00	0,00	0,00	0,00
<b>55</b>	<b>Odpisy, rezervy a opravné položky z prevádzkovej činnosti a finančnej činnosti a zúčtovanie časového rozlíšenia (r. 030 + r. 031 + r. 036 + r. 039)</b>	<b>029</b>	650 686,52	0,00	650 686,52	599 081,27
551	Odpisy dlhodobého nehmotného majetku a dlhodobého hmotného majetku	030	461 579,23	0,00	461 579,23	485 733,10
	<b>Rezervy a opravné položky z prevádzkovej činnosti (r. 032 až r. 035)</b>	<b>031</b>	189 107,29	0,00	189 107,29	113 348,17
552	Tvorba zákonných rezerv z prevádzkovej činnosti	032	0,00	0,00	0,00	0,00
553	Tvorba ostatných rezerv z prevádzkovej činnosti	033	33 187,50	0,00	33 187,50	74 057,00
557	Tvorba zákonných opravných položiek z prevádzkovej činnosti	034	0,00	0,00	0,00	0,00
558	Tvorba ostatných opravných položiek z prevádzkovej činnosti	035	155 919,79	0,00	155 919,79	39 291,17
	<b>Rezervy a opravné položky z finančnej činnosti (r. 037+ r. 038)</b>	<b>036</b>	0,00	0,00	0,00	0,00
554	Tvorba rezerv z finančnej činnosti	037	0,00	0,00	0,00	0,00
559	Tvorba opravných položiek z finančnej činnosti	038	0,00	0,00	0,00	0,00
555	Zúčtovanie komplexných nákladov budúcich období	039	0,00	0,00	0,00	0,00
<b>56</b>	<b>Finančné náklady (r. 041 až r. 048)</b>	<b>040</b>	48 417,30	0,00	48 417,30	49 722,18
561	Predané cenné papiere a podiely	041	0,00	0,00	0,00	0,00
562	Úroky	042	24 002,94	0,00	24 002,94	23 110,77
563	Kurzové straty	043	0,00	0,00	0,00	0,00
564	Náklady na precenenie cenných papierov	044	0,00	0,00	0,00	0,00
566	Náklady na krátkodobý finančný majetok	045	0,00	0,00	0,00	0,00
567	Náklady na derivátové operácie	046	0,00	0,00	0,00	0,00

Číslo účtu alebo skupiny	Náklady	Číslo riadku	2022			2021
			Hlavná činnosť	Podnikateľská činnosť	Spolu	
a	b	c	1	2	3	4
568	Ostatné finančné náklady	047	24 414,36	0,00	24 414,36	26 611,41
569	Manká a škody na finančnom majetku	048	0,00	0,00	0,00	0,00
<b>57</b>	<b>Mimoriadne náklady (r. 050 až r. 053)</b>	<b>049</b>	0,00	0,00	0,00	0,00
572	Škody	050	0,00	0,00	0,00	0,00
574	Tvorba rezerv	051	0,00	0,00	0,00	0,00
578	Ostatné mimoriadne náklady	052	0,00	0,00	0,00	0,00
579	Tvorba opravných položiek	053	0,00	0,00	0,00	0,00
<b>58</b>	<b>Náklady na transfery a náklady z odvodu príjmov (r. 055 až r. 063)</b>	<b>054</b>	2 701 635,63	0,00	2 701 635,63	2 410 402,28
581	Náklady na transfery zo štátneho rozpočtu do štátnych rozpočtových organizácií a príspevkových organizácií	055	0,00	0,00	0,00	0,00
582	Náklady na transfery zo štátneho rozpočtu ostatným subjektom verejnej správy	056	0,00	0,00	0,00	0,00
583	Náklady na transfery zo štátneho rozpočtu subjektom mimo verejnej správy	057	0,00	0,00	0,00	0,00
584	Náklady na transfery z rozpočtu obce alebo z rozpočtu vyššieho územného celku do rozpočtových organizácií a príspevkových organizácií zriadených obcou alebo vyšším územným celkom	058	2 562 201,80	0,00	2 562 201,80	2 289 868,60
585	Náklady na transfery z rozpočtu obce alebo z rozpočtu vyššieho územného celku ostatným subjektom verejnej správy	059	0,00	0,00	0,00	11 613,84
586	Náklady na transfery z rozpočtu obce alebo z rozpočtu vyššieho územného celku subjektom mimo verejnej správy	060	138 833,83	0,00	138 833,83	107 919,84
587	Náklady na ostatné transfery	061	600,00	0,00	600,00	1 000,00
588	Náklady z odvodu príjmov	062	0,00	0,00	0,00	0,00
589	Náklady z budúceho odvodu príjmov	063	0,00	0,00	0,00	0,00
<b>Účtové skupiny 50 - 58 súčet (r.001 + r.006 + r.011 + r.017 + r.021 + r.029 + r.040 + r.049 + r.054)</b>		<b>064</b>	5 301 765,49	0,00	5 301 765,49	4 813 253,05

Číslo účtu alebo skupiny	Výnosy, daň z príjmov a výsledok hospodárenia	Číslo riadku	2022			2021
			Hlavná činnosť	Podnikateľská činnosť	Spolu	
a	b	c	1	2	3	4
<b>60</b>	<b>Tržby za vlastné výkony a tovar (r. 066 až r. 068)</b>	<b>065</b>	920,00	0,00	920,00	690,00
601	Tržby za vlastné výroby	066	0,00	0,00	0,00	0,00
602	Tržby z predaja služieb	067	920,00	0,00	920,00	690,00
604, 607	Tržby za tovar, Výnosy z nehnuteľnosti na predaj	068	0,00	0,00	0,00	0,00
<b>61</b>	<b>Zmena stavu vnútroorganizačných zásob (r. 070 až r. 073) (+/-)</b>	<b>069</b>	0,00	0,00	0,00	0,00
611	Zmena stavu nedokončenej výroby	070	0,00	0,00	0,00	0,00
612	Zmena stavu polotovarov	071	0,00	0,00	0,00	0,00
613	Zmena stavu výrobkov	072	0,00	0,00	0,00	0,00
614	Zmena stavu zvierat	073	0,00	0,00	0,00	0,00
<b>62</b>	<b>Aktivácia (r. 075 až r. 078)</b>	<b>074</b>	0,00	0,00	0,00	0,00
621	Aktivácia materiálu a tovaru	075	0,00	0,00	0,00	0,00
622	Aktivácia vnútroorganizačných služieb	076	0,00	0,00	0,00	0,00
623	Aktivácia dlhodobého nehmotného majetku	077	0,00	0,00	0,00	0,00
624	Aktivácia dlhodobého hmotného majetku	078	0,00	0,00	0,00	0,00
<b>63</b>	<b>Daňové a colné výnosy a výnosy z poplatkov (r. 080 až r. 082)</b>	<b>079</b>	3 939 158,05	0,00	3 939 158,05	3 648 997,84
631	Daňové a colné výnosy štátu	080	0,00	0,00	0,00	0,00
632	Daňové výnosy samosprávy	081	3 639 129,83	0,00	3 639 129,83	3 366 890,14
633	Výnosy z poplatkov	082	300 028,22	0,00	300 028,22	282 107,70
<b>64</b>	<b>Ostatné výnosy z prevádzkovej činnosti (r. 084 až r. 089)</b>	<b>083</b>	337 463,25	0,00	337 463,25	392 327,70
641	Tržby z predaja dlhodobého nehmotného majetku a dlhodobého hmotného majetku	084	49 103,87	0,00	49 103,87	70 707,07
642	Tržby z predaja materiálu	085	0,00	0,00	0,00	0,00
644	Zmluvné pokuty, penále a úroky z omeškania	086	75,86	0,00	75,86	525,37
645	Ostatné pokuty, penále a úroky z omeškania	087	30,00	0,00	30,00	431,00
646	Výnosy z odpísaných pohľadávok	088	0,00	0,00	0,00	0,00
648	Ostatné výnosy z prevádzkovej činnosti	089	288 253,52	0,00	288 253,52	320 664,26
<b>65</b>	<b>Zúčtovanie rezerv a opravných položiek z prevádzkovej činnosti a finančnej činnosti a zúčtovanie časového rozlíšenia (r. 091 + r. 096 + r. 099)</b>	<b>090</b>	99 737,44	0,00	99 737,44	22 749,95
	<b>Zúčtovanie rezerv a opravných položiek z prevádzkovej činnosti (r. 092 až r. 095)</b>	<b>091</b>	99 737,44	0,00	99 737,44	22 749,95
652	Zúčtovanie zákonných rezerv z prevádzkovej činnosti	092	0,00	0,00	0,00	0,00
653	Zúčtovanie ostatných rezerv z prevádzkovej činnosti	093	74 057,00	0,00	74 057,00	16 941,50
657	Zúčtovanie zákonných opravných položiek z prevádzkovej činnosti	094	0,00	0,00	0,00	0,00
658	Zúčtovanie ostatných opravných položiek z prevádzkovej činnosti	095	25 680,44	0,00	25 680,44	5 808,45
	<b>Zúčtovanie rezerv a opravných položiek z finančnej činnosti (r. 097 + r. 098)</b>	<b>096</b>	0,00	0,00	0,00	0,00
654	Zúčtovanie rezerv z finančnej činnosti	097	0,00	0,00	0,00	0,00
659	Zúčtovanie opravných položiek z finančnej činnosti	098	0,00	0,00	0,00	0,00
655	Zúčtovanie komplexných nákladov budúcich období	099	0,00	0,00	0,00	0,00
<b>66</b>	<b>Finančné výnosy (r. 101 až r. 108)</b>	<b>100</b>	0,00	0,00	0,00	0,00
661	Tržby z predaja cenných papierov a podielov	101	0,00	0,00	0,00	0,00
662	Úroky	102	0,00	0,00	0,00	0,00
663	Kurzové zisky	103	0,00	0,00	0,00	0,00
664	Výnosy z precenenia cenných papierov	104	0,00	0,00	0,00	0,00
665	Výnosy z dlhodobého finančného majetku	105	0,00	0,00	0,00	0,00
666	Výnosy z krátkodobého finančného majetku	106	0,00	0,00	0,00	0,00
667	Výnosy z derivátových operácií	107	0,00	0,00	0,00	0,00
668	Ostatné finančné výnosy	108	0,00	0,00	0,00	0,00

Číslo účtu alebo skupiny	Výnosy, daň z príjmov a výsledok hospodárenia	Číslo riadku	2022			2021
			Hlavná činnosť	Podnikateľská činnosť	Spolu	
a	b	c	1	2	3	4
67	Mimoriadne výnosy (r. 110 až r. 113)	109	0,00	0,00	0,00	0,00
672	Náhrady škôd	110	0,00	0,00	0,00	0,00
674	Zúčtovanie rezerv	111	0,00	0,00	0,00	0,00
678	Ostatné mimoriadne výnosy	112	0,00	0,00	0,00	0,00
679	Zúčtovanie opravných položiek	113	0,00	0,00	0,00	0,00
68	Výnosy z transferov a rozpočtových príjmov v štátnych rozpočtových organizáciách a príspevkových organizáciách (r. 115 až r. 123)	114	0,00	0,00	0,00	0,00
681	Výnosy z bežných transferov zo štátneho rozpočtu	115	0,00	0,00	0,00	0,00
682	Výnosy z kapitálových transferov zo štátneho rozpočtu	116	0,00	0,00	0,00	0,00
683	Výnosy z bežných transferov od ostatných subjektov verejnej správy	117	0,00	0,00	0,00	0,00
684	Výnosy z kapitálových transferov od ostatných subjektov verejnej správy	118	0,00	0,00	0,00	0,00
685	Výnosy z bežných transferov od Európskej únie	119	0,00	0,00	0,00	0,00
686	Výnosy z kapitálových transferov od Európskej únie	120	0,00	0,00	0,00	0,00
687	Výnosy z bežných transferov od ostatných subjektov mimo verejnej správy	121	0,00	0,00	0,00	0,00
688	Výnosy z kapitálových transferov od ostatných subjektov mimo verejnej správy	122	0,00	0,00	0,00	0,00
689	Výnosy z odvodu rozpočtových príjmov	123	0,00	0,00	0,00	0,00
69	Výnosy z transferov a rozpočtových príjmov v obciach, vyšších územných celkoch a v rozpočtových organizáciách a príspevkových organizáciách zriadených obcou alebo vyšším územným celkom (r. 125 až r. 133)	124	1 144 009,36	0,00	1 144 009,36	1 147 837,31
691	Výnosy z bežných transferov z rozpočtu obce alebo z rozpočtu vyššieho územného celku v rozpočtových organizáciách a príspevkových organizáciách zriadených obcou alebo vyšším územným celkom	125	0,00	0,00	0,00	0,00
692	Výnosy z kapitálových transferov z rozpočtu obce alebo z rozpočtu vyššieho územného celku v rozpočtových organizáciách a príspevkových organizáciách zriadených obcou alebo vyšším územným celkom	126	0,00	0,00	0,00	0,00
693	Výnosy samosprávy z bežných transferov zo štátneho rozpočtu a od iných subjektov verejnej správy	127	413 684,60	0,00	413 684,60	402 697,13
694	Výnosy samosprávy z kapitálových transferov zo štátneho rozpočtu a od iných subjektov verejnej správy	128	605 063,15	0,00	605 063,15	642 369,37
695	Výnosy samosprávy z bežných transferov od Európskej únie	129	0,00	0,00	0,00	0,00
696	Výnosy samosprávy z kapitálových transferov od Európskej únie	130	0,00	0,00	0,00	0,00
697	Výnosy samosprávy z bežných transferov od ostatných subjektov mimo verejnej správy	131	0,00	0,00	0,00	8 538,47
698	Výnosy samosprávy z kapitálových transferov od ostatných subjektov mimo verejnej správy	132	1 132,00	0,00	1 132,00	1 129,00
699	Výnosy samosprávy z odvodu rozpočtových príjmov	133	124 129,61	0,00	124 129,61	93 103,34
<b>Účtová trieda 6 súčet (r. 065 + r. 069 + r. 074 + r. 079 + r. 083 + r. 090 + r. 100 + r. 109 + r. 114 + r. 124)</b>		<b>134</b>	<b>5 521 288,10</b>	<b>0,00</b>	<b>5 521 288,10</b>	<b>5 212 602,80</b>
<b>Výsledok hospodárenia pred zdanením (r. 134 - r. 064) (+/-)</b>		<b>135</b>	<b>219 522,61</b>	<b>0,00</b>	<b>219 522,61</b>	<b>399 349,75</b>
591	Splatná daň z príjmov	136		0,00		0,00
595	Dodatočne platená daň z príjmov	137	0,00	0,00	0,00	0,00
<b>Výsledok hospodárenia po zdanení r. 135 - (r. 136, r. 137) (+/-)</b>		<b>138</b>	<b>219 522,61</b>	<b>0,00</b>	<b>219 522,61</b>	<b>399 349,75</b>

Tabuľka č. 1: k čl. III. A ods. 1 a 2 - Neobežný majetok

Položka majetku	Č.r.	Obstarávacia cena					Oprávk				
		2021	Prírastky	Úbytky	Presuny	2022	2021	Prírastky	Úbytky	Presuny	2022
a	b	1	2	3	4	5	6	7	8	9	10
Aktivované náklady na vývoj	01	0,00	0,00	0,00	0,00	0,00	0,00	0,00	0,00	0,00	0,00
Softvér	02	21 488,72	3 960,00	0,00	0,00	25 448,72	18 688,72	804,00	0,00	0,00	19 492,72
Oceniteľné práva	03	0,00	0,00	0,00	0,00	0,00	0,00	0,00	0,00	0,00	0,00
Drobný dlhodobý nehmotný majetok	04	0,00	0,00	0,00	0,00	0,00	0,00	0,00	0,00	0,00	0,00
Ostatný dlhodobý nehmotný majetok	05	0,00	0,00	0,00	0,00	0,00	0,00	0,00	0,00	0,00	0,00
Obstaranie dlhodobého nehmotného majetku	06	15 666,00	3 960,00	3 960,00	0,00	15 666,00	0,00	0,00	0,00	0,00	0,00
Poskytnuté preddavky na dlhodobý nehmotný majetok	07	0,00	0,00	0,00	0,00	0,00	0,00	0,00	0,00	0,00	0,00
<b>Dlhodobý nehmotný majetok spolu (súčet r. 01 až 07)</b>	<b>08</b>	<b>37 154,72</b>	<b>7 920,00</b>	<b>3 960,00</b>	<b>0,00</b>	<b>41 114,72</b>	<b>18 688,72</b>	<b>804,00</b>	<b>0,00</b>	<b>0,00</b>	<b>19 492,72</b>

Položka majetku	Č.r.	Opravné položky					Zostatková hodnota	
		2021	Prírastky	Úbytky	Presuny	2022	2021	2022
a	b	11	12	13	14	15	16	17
Aktivované náklady na vývoj	01	0,00	0,00	0,00	0,00	0,00	0,00	0,00
Softvér	02	0,00	0,00	0,00	0,00	0,00	2 800,00	5 956,00
Oceniteľné práva	03	0,00	0,00	0,00	0,00	0,00	0,00	0,00
Drobný dlhodobý nehmotný majetok	04	0,00	0,00	0,00	0,00	0,00	0,00	0,00
Ostatný dlhodobý nehmotný majetok	05	0,00	0,00	0,00	0,00	0,00	0,00	0,00
Obstaranie dlhodobého nehmotného majetku	06	0,00	0,00	0,00	0,00	0,00	15 666,00	15 666,00
Poskytnuté preddavky na dlhodobý nehmotný majetok	07	0,00	0,00	0,00	0,00	0,00	0,00	0,00
<b>Dlhodobý nehmotný majetok spolu (súčet r. 01 až 07)</b>	<b>08</b>	<b>0,00</b>	<b>0,00</b>	<b>0,00</b>	<b>0,00</b>	<b>0,00</b>	<b>18 466,00</b>	<b>21 622,00</b>

Položka majetku	Č.r.	Obstarávacia cena					Oprávk				
		2021	Prírastky	Úbytky	Presuny	2022	2021	Prírastky	Úbytky	Presuny	2022
a	b	1	2	3	4	5	6	7	8	9	10
Pozemky	09	4 507 460,55	3 900,00	17 641,86	0,00	4 493 718,69	0,00	0,00	0,00	0,00	0,00
Umelecké diela a zbierky	10	15 601,14	0,00	0,00	0,00	15 601,14	0,00	0,00	0,00	0,00	0,00
Predmety z drahých kovov	11	0,00	0,00	0,00	0,00	0,00	0,00	0,00	0,00	0,00	0,00
Stavby	12	13 611 940,68	840 592,91	447 954,30	0,00	14 004 579,29	6 939 672,37	874 250,79	447 954,30	0,00	7 365 968,86
Samostatné hnuteľné veci a súbory hnuteľných vecí	13	47 954,56	270 549,94	7 212,00	0,00	311 292,50	20 653,36	16 979,00	7 212,00	0,00	30 420,36
Dopravné prostriedky	14	111 405,32	0,00	0,00	0,00	111 405,32	103 871,32	7 534,00	0,00	0,00	111 405,32
Pestovateľské celky trv.porast.	15	0,00	0,00	0,00	0,00	0,00	0,00	0,00	0,00	0,00	0,00
Základné stádo a ťaž. zvieratá	16	0,00	0,00	0,00	0,00	0,00	0,00	0,00	0,00	0,00	0,00
Drobný dlhodobý hm. majetok	17	0,00	0,00	0,00	0,00	0,00	0,00	0,00	0,00	0,00	0,00
Ostatný dlhodobý hm. majetok	18	0,00	0,00	0,00	0,00	0,00	0,00	0,00	0,00	0,00	0,00
Obstaranie dlhodobého hmotného majetku	19	824 251,32	1 202 197,47	1 132 002,35	0,00	894 446,44	0,00	0,00	0,00	0,00	0,00
Poskytnuté preddavky na dlhodobý hmotný majetok	20	0,00	5 764,28	5 764,28	0,00	0,00	0,00	0,00	0,00	0,00	0,00
<b>Dlhodobý hmotný majetok spolu (súčet r. 09 až 20)</b>	<b>21</b>	<b>19 118 613,57</b>	<b>2 323 004,60</b>	<b>1 610 574,79</b>	<b>0,00</b>	<b>19 831 043,38</b>	<b>7 064 197,05</b>	<b>898 763,79</b>	<b>455 166,30</b>	<b>0,00</b>	<b>7 507 794,54</b>

Položka majetku	Č.r.	Opravné položky					Zostatková hodnota	
		2021	Prírastky	Úbytky	Presuny	2022	2021	2022
a	b	11	12	13	14	15	16	17
Pozemky	09	0,00	0,00	0,00	0,00	0,00	4 507 460,55	4 493 718,69
Umelecké diela a zbierky	10	0,00	0,00	0,00	0,00	0,00	15 601,14	15 601,14
Predmety z drahých kovov	11	0,00	0,00	0,00	0,00	0,00	0,00	0,00
Stavby	12	0,00	0,00	0,00	0,00	0,00	6 672 268,31	6 638 610,43
Samostatné hnuteľné veci a súbory hnuteľných vecí	13	0,00	0,00	0,00	0,00	0,00	27 301,20	280 872,14
Dopravné prostriedky	14	0,00	0,00	0,00	0,00	0,00	7 534,00	0,00
Pestovateľské celky trv.porast.	15	0,00	0,00	0,00	0,00	0,00	0,00	0,00
Základné stádo a ťaž. zvieratá	16	0,00	0,00	0,00	0,00	0,00	0,00	0,00
Drobný dlhodobý hm. majetok	17	0,00	0,00	0,00	0,00	0,00	0,00	0,00
Ostatný dlhodobý hm. majetok	18	0,00	0,00	0,00	0,00	0,00	0,00	0,00
Obstaranie dlhodobého hmotného majetku	19	17 174,96	120 047,20	12 999,50	0,00	124 222,66	807 076,36	770 223,78
Poskytnuté preddavky na dlhodobý hmotný majetok	20	0,00	0,00	0,00	0,00	0,00	0,00	0,00
<b>Dlhodobý hmotný majetok spolu (súčet r. 09 až 20)</b>	<b>21</b>	<b>17 174,96</b>	<b>120 047,20</b>	<b>12 999,50</b>	<b>0,00</b>	<b>124 222,66</b>	<b>12 037 241,56</b>	<b>12 199 026,18</b>

Položka majetku	Č.r.	Obstarávacia cena					Oprávk				
		2021	Prírastky	Úbytky	Presuny	2022	2021	Prírastky	Úbytky	Presuny	2022
a	b	1	2	3	4	5	6	7	8	9	10
Podielové cenné papiere a podiely v dcérskej účtovnej jednotke	22	0,00	0,00	0,00	0,00	0,00	0,00	0,00	0,00	0,00	0,00
Podielové cenné papiere a podiely v spoločnosti s podstatným vplyvom	23	0,00	0,00	0,00	0,00	0,00	0,00	0,00	0,00	0,00	0,00
Realizovateľné cenné papiere a podiely	24	1 564 878,00	0,00	0,00	0,00	1 564 878,00	0,00	0,00	0,00	0,00	0,00
Dlhové cenné papiere držané do splatnosti	25	0,00	0,00	0,00	0,00	0,00	0,00	0,00	0,00	0,00	0,00
Pôžičky účtovnej jednotke v konsolidovanom celku	26	0,00	0,00	0,00	0,00	0,00	0,00	0,00	0,00	0,00	0,00
Ostatné pôžičky	27	0,00	0,00	0,00	0,00	0,00	0,00	0,00	0,00	0,00	0,00
Ostatný dlhodobý finančný majetok	28	0,00	0,00	0,00	0,00	0,00	0,00	0,00	0,00	0,00	0,00
Obstaranie dlhodobého finančného majetku	29	0,00	0,00	0,00	0,00	0,00	0,00	0,00	0,00	0,00	0,00
<b>Dlhodobý finančný majetok spolu (súčet r. 22 až 29)</b>	<b>30</b>	<b>1 564 878,00</b>	<b>0,00</b>	<b>0,00</b>	<b>0,00</b>	<b>1 564 878,00</b>	<b>0,00</b>	<b>0,00</b>	<b>0,00</b>	<b>0,00</b>	<b>0,00</b>
<b>Neobežný majetok spolu (r. 08 + r. 21 + r. 30)</b>	<b>31</b>	<b>20 720 646,29</b>	<b>2 330 924,60</b>	<b>1 614 534,79</b>	<b>0,00</b>	<b>21 437 036,10</b>	<b>7 082 885,77</b>	<b>899 567,79</b>	<b>455 166,30</b>	<b>0,00</b>	<b>7 527 287,26</b>

Položka majetku	Č.r.	Opravné položky					Zostatková hodnota	
		2021	Prírastky	Úbytky	Presuny	2022	2021	2022
a	b	11	12	13	14	15	16	17
Podielové cenné papiere a podiely v dcérskej účtovnej jednotke	22	0,00	0,00	0,00	0,00	0,00	0,00	0,00
Podielové cenné papiere a podiely v spoločnosti s podstatným vplyvom	23	0,00	0,00	0,00	0,00	0,00	0,00	0,00
Realizovateľné cenné papiere a podiely	24	0,00	0,00	0,00	0,00	0,00	1 564 878,00	1 564 878,00
Dlhové cenné papiere držané do splatnosti	25	0,00	0,00	0,00	0,00	0,00	0,00	0,00
Pôžičky účtovnej jednotke v konsolidovanom celku	26	0,00	0,00	0,00	0,00	0,00	0,00	0,00
Ostatné pôžičky	27	0,00	0,00	0,00	0,00	0,00	0,00	0,00
Ostatný dlhodobý finančný majetok	28	0,00	0,00	0,00	0,00	0,00	0,00	0,00
Obstaranie dlhodobého finančného majetku	29	0,00	0,00	0,00	0,00	0,00	0,00	0,00
<b>Dlhodobý finančný majetok spolu (súčet r. 22 až 29)</b>	<b>30</b>	<b>0,00</b>	<b>0,00</b>	<b>0,00</b>	<b>0,00</b>	<b>0,00</b>	<b>1 564 878,00</b>	<b>1 564 878,00</b>
<b>Neobežný majetok spolu (r. 08 + r. 21 + r. 30)</b>	<b>31</b>	<b>17 174,96</b>	<b>120 047,20</b>	<b>12 999,50</b>	<b>0,00</b>	<b>124 222,66</b>	<b>13 620 585,56</b>	<b>13 785 526,18</b>

Tabuľka č. 3: k čl. III. B - Vývoj opravnej položky k pohľadávkam

Číslo účtu	Názov účtu	Zostatok opravnej položky 2021	Tvorba	Zníženie	Zrušenie	Zostatok opravnej položky 2022
a	b	1	2	3	4	5
318	318	268 689,00	35 872,59	2 825,62	0,00	301 735,97
319	319	26 149,88	0,00	9 855,32	0,00	16 294,56
378	378	4 957,70	0,00	0,00	0,00	4 957,70
<b>Spolu</b>	<b>x</b>	<b>299 796,58</b>	<b>35 872,59</b>	<b>12 680,94</b>	<b>0,00</b>	<b>322 988,23</b>

**Tabuľka č. 4: k čl. III. B - Pohľadávky podľa doby splatnosti**

Pohľadávky podľa doby splatnosti	Číslo riadku	Zostatok 2022	Zostatok 2021
a	b	1	2
Pohľadávky v lehote splatnosti v tom:	01	7 345,53	13 834,31
Pohľadávky so zostatkovou dobou splatnosti do jedného roka vrátane	02	7 327,29	13 367,92
Pohľadávky so zostatkovou dobou splatnosti od jedného do piatich rokov vrátane	03	18,24	466,39
Pohľadávky so zostatkovou dobou splatnosti dlhšou ako päť rokov	04	0,00	0,00
Pohľadávky po lehote splatnosti	05	415 985,18	380 917,27
<b>Spolu (r. 01 + r. 05)</b>	<b>06</b>	<b>423 330,71</b>	<b>394 751,58</b>

Tabuľka č. 5: k čl. IV. A - Vlastné imanie

Názov položky	Oceňovacie rozdiely z precenenia majetku a záväzkov	Oceňovacie rozdiely z kapitálových účastí	Zákonný rezervný fond	Ostatné fondy	Nevysporiadaný výsledok hospodárenia minulých rokov	Výsledok hospodárenia
a	1	2	3	4	5	6
Zostatok 2021	0,00	0,00	0,00	0,00	10 020 875,85	399 349,75
Prírastky	0,00	0,00	0,00	0,00	0,00	219 522,61
Úbytky	0,00	0,00	0,00	0,00	0,00	0,00
Presuny	0,00	0,00	0,00	0,00	399 349,75	-399 349,75
Zostatok 2022	0,00	0,00	0,00	0,00	10 420 225,60	219 522,61

Tabuľka č. 6: č. 1 k čl. IV. B - Rezervy zákonné

Položka rezerv	Číslo riadku	Zostatok 2021	Presun	Tvorba	Použitie	Zrušenie	Zostatok 2022
a	b	1	2	3	4	5	6
<b>Rezervy zákonné dlhodobé</b>							
Rekultivácia pozemku; uzavretie, rekultiváciu a monitorovanie skládky odpadov po jej uzatvorení	01	0,00	0,00	0,00	0,00	0,00	0,00
Náklady súvisiace s odstránením znečistenia životného prostredia, odpadov a obalov	02	0,00	0,00	0,00	0,00	0,00	0,00
Iné	03	0,00	0,00	0,00	0,00	0,00	0,00
<b>Spolu rezervy zákonné dlhodobé (súčet r. 01 až r. 03)</b>	<b>04</b>	<b>0,00</b>	<b>0,00</b>	<b>0,00</b>	<b>0,00</b>	<b>0,00</b>	<b>0,00</b>
<b>Rezervy zákonné krátkodobé</b>							
Rekultivácia pozemku, uzavretie, rekultivácia a monitorovanie skládky odpadov po jej uzatvorení	05	0,00	0,00	0,00	0,00	0,00	0,00
Náklady súvisiace s odstránením znečistenia životného prostredia, odpadov a obalov	06	0,00	0,00	0,00	0,00	0,00	0,00
Iné	07	0,00	0,00	0,00	0,00	0,00	0,00
<b>Spolu rezervy zákonné krátkodobé (súčet r. 05 až r. 07)</b>	<b>08</b>	<b>0,00</b>	<b>0,00</b>	<b>0,00</b>	<b>0,00</b>	<b>0,00</b>	<b>0,00</b>

Tabuľka č. 7: č. 2 k čl. IV. B - Rezervy ostatné

Položka rezerv	Číslo riadku	Zostatok 2021	Presun	Tvorba	Použitie	Zrušenie	Zostatok 2022
a	b	1	2	3	4	5	6
<b>Rezervy ostatné dlhodobé</b>							
Rekultivácia pozemku; uzavretie, rekultivácia a monitorovanie skládky odpadov po jej uzatvorení	01	0,00	0,00	0,00	0,00	0,00	0,00
Zamestnanecké požitky	02	0,00	0,00	0,00	0,00	0,00	0,00
Náklady súvisiace s odstránením znečistenia životného prostredia, odpadov a obalov	03	0,00	0,00	0,00	0,00	0,00	0,00
Prebiehajúce a hroziace súdne spory	04	0,00	0,00	0,00	0,00	0,00	0,00
Iné	05	0,00	0,00	0,00	0,00	0,00	0,00
<b>Spolu rezervy ostatné dlhodobé (súčet r. 01 až r. 05)</b>	<b>06</b>	<b>0,00</b>	<b>0,00</b>	<b>0,00</b>	<b>0,00</b>	<b>0,00</b>	<b>0,00</b>
<b>Rezervy ostatné krátkodobé</b>							
Rekultivácia pozemku; uzavretie, rekultivácia a monitorovanie skládky odpadov po jej uzatvorení	07	0,00	0,00	0,00	0,00	0,00	0,00
Zamestnanecké požitky	08	68 737,00	0,00	22 892,00	24 647,00	44 090,00	22 892,00
Náklady súvisiace s odstránením znečistenia životného prostredia, odpadov a obalov	09	0,00	0,00	0,00	0,00	0,00	0,00
Nevyfakturované dodávky a služby	10	2 320,00	0,00	6 791,50	2 320,00	0,00	6 791,50
Náklady na zostavenie, overenie, zverejnenie účtovnej závierky a výročnej správy týkajúcej sa vykazovaného účtovného obdobia	11	3 000,00	0,00	3 504,00	3 000,00	0,00	3 504,00
Prebiehajúce a hroziace súdne spory	12	0,00	0,00	0,00	0,00	0,00	0,00
Iné	13	0,00	0,00	0,00	0,00	0,00	0,00
<b>Spolu rezervy ostatné krátkodobé (súčet r. 7 až r. 13)</b>	<b>14</b>	<b>74 057,00</b>	<b>0,00</b>	<b>33 187,50</b>	<b>29 967,00</b>	<b>44 090,00</b>	<b>33 187,50</b>

## Tabuľka č. 8: k čl. IV. B - Závázky podľa doby splatnosti

Závázky podľa doby splatnosti	Číslo riadku	Zostatok 2022	Zostatok 2021
a	b	1	2
Závázky v lehote splatnosti v tom:	01	842 861,10	488 517,53
Závázky so zostatkovou dobou splatnosti do jedného roka vrátane	02	617 163,17	225 092,26
Závázky so zostatkovou dobou splatnosti od jedného do piatich rokov vrátane	03	113 474,27	147 417,04
Závázky so zostatkovou dobou splatnosti dlhšou ako päť rokov	04	112 223,66	116 008,23
Závázky po lehote splatnosti	05	0,00	0,00
<b>Spolu (r. 01 + r. 05)</b>	<b>06</b>	<b>842 861,10</b>	<b>488 517,53</b>

Tabuľka č. 9: k čl. IV. B - Bankové úvery

Charakter bankového úveru	Poskytovateľ bankového úveru	Mena	Úroková sadzba v %	Dátum splatnosti	Krátkodobá časť		Dlhodobá časť		Výška istiny 2022	Nákladový úrok za rok 2022
					Zostatok 2022	Zostatok 2021	Zostatok 2022	Zostatok 2021		
a	b	1	2	3	4	5	6	7	8	9
I	OTP Banka Slovensko, a.s., pobočka Tornaľa	EUR	1,050000	28.03.2033	49 620,00	49 620,00	449 499,59	499 119,59	49 620,00	8 061,23
I	OTP Banka Slovensko, a.s., pobočka Tornaľa	EUR	1,050000	28.12.2031	95 412,00	95 412,00	763 454,82	858 866,82	95 412,00	13 902,57
<b>Spolu</b>	<b>x</b>	<b>x</b>	<b>x</b>	<b>x</b>	<b>145 032,00</b>	<b>145 032,00</b>	<b>1 212 954,41</b>	<b>1 357 986,41</b>	<b>145 032,00</b>	<b>21 963,80</b>

**Tabuľka č. 10: k čl. VII - Informácie o iných aktívach a iných pasívach**

Iné aktíva a iné pasíva	Číslo riadku	Zostatok 2022	Zostatok 2021
a	b	1	2
Budúce právo zo servisných zmlúv, poisťných zmlúv, koncesionárskych zmlúv, licenčných zmlúv	01	0,00	0,00
Aktívne súdne spory	02	0,00	0,00
Ostatné iné aktíva	03	0,00	0,00
Záväzky z poskytnutých záruk	04	0,00	0,00
Záväzky z existujúcich alebo hroziacich súdnych sporov	05	0,00	0,00
Záväzky zo všeobecne záväzných právnych predpisov	06	0,00	0,00
Záväzky z ručenia	07	0,00	0,00
Záväzky súvisiace s odstránením znečistenia životného prostredia a environmentálnych záťaží	08	0,00	0,00
Ostatné iné pasíva	09	0,00	0,00
Povinnosti z devízových termínovaných obchodov a iných finančných derivátov	10	0,00	0,00
Povinnosti z opčných obchodov	11	0,00	0,00
Zákonná alebo zmluvná povinnosť odobrať určité produkty, napríklad z dodávateľských zmlúv alebo odberateľských zmlúv	12	0,00	0,00
Povinnosti z nájomných zmlúv, servisných zmlúv, poisťných zmlúv, koncesionárskych zmlúv, licenčných zmlúv a podobných zmlúv	13	0,00	0,00
Iné povinnosti	14	0,00	0,00

Tabuľka č. 12: k čl. IX - Príjmy rozpočtu

Kategória ekonomickej klasifikácie	Názov ekonomickej klasifikácie	Schválený rozpočet	Rozpočet po zmenách	Skutočnosť 2022	Skutočnosť 2021
a	b	1	2	3	4
110	Dane z príjmov a kapitálového majetku	3 300 000,00	3 300 000,00	3 284 470,48	3 021 662,79
120	Dane z majetku	323 000,00	323 000,00	325 511,15	338 879,23
130	Dane za tovary a služby	236 000,00	239 000,00	222 891,13	221 258,39
160	Sankcie uložené v daňovom konaní a sankcie súvisiace s úhradami za služby verejnosti poskytované Rozhlasom a televíziou Slovenska	4 000,00	4 000,00	6 033,71	4 120,53
210	Príjmy z podnikania a z vlastníctva majetku	208 200,00	208 200,00	203 779,64	207 626,44
220	Administratívne poplatky a iné poplatky a platby	35 800,00	35 856,00	33 559,46	34 135,98
230	Kapitálové príjmy	20 720,00	45 720,00	50 423,87	65 025,40
240	Úroky z tuzemských úverov, pôžičiek, návratných finančných výpomocí, vkladov a ážio	0,00	0,00	0,00	0,00
290	Iné nedaňové príjmy	138 000,00	141 000,00	142 442,15	150 953,52
310	Tuzemské bežné granty a transfery	4 175 803,00	4 306 473,00	3 636 387,12	4 045 380,53
320	Tuzemské kapitálové granty a transfery	1 260 233,00	1 438 409,00	439 804,54	105 715,19
<b>Spolu</b>	<b>x</b>	<b>9 701 756,00</b>	<b>10 041 658,00</b>	<b>8 345 303,25</b>	<b>8 194 758,00</b>

Tabuľka č. 13: k čl. IX - Výdavky rozpočtu

Kategória ekonomickej klasifikácie	Názov ekonomickej klasifikácie	Schválený rozpočet	Rozpočet po zmenách	Skutočnosť 2022	Skutočnosť 2021
a	b	1	2	3	4
610	Mzdy, platy, služobné príjmy a ostatné osobné vyrovnania	687 968,00	696 627,49	648 975,88	645 642,91
620	Poistné a príspevok do poisťovní	299 483,00	304 092,51	246 560,41	245 326,00
630	Tovary a služby	1 046 188,00	1 392 956,53	1 185 836,28	1 002 139,76
640	Bežné transfery	823 235,00	887 766,00	861 296,65	721 604,62
650	Splácanie úrokov a ostatné platby súvisiace s úverom, pôžičkou, návratnou finančnou výpomocou a finančným prenájomom	29 000,00	27 000,00	26 842,64	26 201,81
710	Obstarávanie kapitálových aktív	2 664 486,00	3 275 223,00	791 161,84	610 569,47
720	Kapitálové transfery	8 042,00	8 042,00	8 041,60	15 297,59
<b>Spolu</b>	<b>x</b>	<b>5 558 402,00</b>	<b>6 591 707,53</b>	<b>3 768 715,30</b>	<b>3 266 782,16</b>

Tabuľka č. 14: k čl. IX - Finančné operácie

Finančné operácie	Číslo riadku	Skutočnosť 2022	Skutočnosť 2021
a	b	1	2
<b>Prijmové finančné operácie</b>	<b>01</b>	<b>1 030 020,09</b>	<b>832 391,33</b>
<b>v tom:</b>			
Zostatok prostriedkov finančných aktív	02	572 421,95	307 418,40
Prijaté úvery, pôžičky a návratné finančné výpomoci	03	0,00	40 606,52
Splátky poskytnutých úverov, pôžičiek a návratných finančných výpomocí	04	0,00	0,00
Prijmy z predaja majetkových účastí	05	0,00	0,00
Ostatné príjmy	06	457 598,14	484 366,41
<b>Výdavkové finančné operácie</b>	<b>07</b>	<b>203 981,77</b>	<b>246 881,33</b>
<b>v tom:</b>			
Poskytnuté úvery, pôžičky a návratné finančné výpomoci	08	0,00	0,00
Splátky prijatých úverov, pôžičiek a návratných finančných výpomocí	09	186 684,38	186 648,51
Výdavky na obstaranie majetkových účastí	10	0,00	0,00
Ostatné výdavky	11	17 297,39	60 232,82

Tabuľka č. 15: k čl. IX - Výška dlhu obce alebo vyššieho územného celku

Výška dlhu pre potreby regulácie prijímania návratných zdrojov financovania	Číslo riadku	Skutočnosť 2022	Skutočnosť 2021
a	b	1	2
Celková suma dlhu obce alebo vyššieho územného celku podľa § 17 ods. 7 zákona č. 583/2004 Z.z. v znení zákona č. 426/2013 Z.z. z toho:	01	1 517 986,41	1 663 018,41
suma záväzkov vyplývajúcich zo splácania istín návratných zdrojov financovania	02	1 517 986,41	1 663 018,41
suma záväzkov z investičných dodávateľských úverov	03	0,00	0,00
suma záväzkov z ručiteľských záväzkov	04	0,00	0,00
Záväzky podľa § 17 ods. 8 zákona č. 583/2004 Z.z. v znení neskorších predpisov, ktoré sa nezapočítavajú do celkovej sumy dlhu obce alebo vyššieho územného celku z toho	05	245 468,64	287 121,02
suma záväzkov z pôžičky poskytnutej z Audiovizuálneho fondu	06	0,00	0,00
suma záväzkov z úveru poskytnutého zo Štátneho fondu rozvoja bývania na výstavbu obecných nájomných bytov vo výške splátok úveru, ktorých úhrada je zahrnutá v cene ročného nájomného za obecné nájomné byty	07	134 378,66	137 943,04
suma záväzkov z návratných zdrojov financovania prijatých na zabezpečenie predfinancovania realizácie spoločných programov Slovenskej republiky a Európskej únie, operačných programov spadajúcich do cieľa Európska územná spolupráca a programov financovaných na základe medzinárodných zmlúv o poskytnutí grantu uzatvorených medzi Slovenskou republikou a inými štátmi najviac v sume nenávratného finančného príspevku poskytnutého na základe zmluvy uzatvorenej medzi obcou alebo vyšším územným celkom a orgánom podľa osobitného predpisu	08	0,00	0,00

## Poznámky k 31.12.2022

### Čl. I Všeobecné údaje

#### 1. Identifikačné údaje účtovnej jednotky

a)	
Názov účtovnej jednotky	<b>Mesto Tornaľa</b>
Sídlo účtovnej jednotky	<b>Mierová 259/14, 982 01 Tornaľa</b>
IČO	<b>00319091</b>
Dátum zriadenia	Mesto bolo založené v roku 1990 zákonom č. 369/1990 Zb. o obecnom zriadení.
Spôsob zriadenia	Zo zákona č. 369/1990 Zb.
Názov zriaďovateľa	
Sídlo zriaďovateľa	
b) Právny dôvod na zostavenie účtovnej závierky	<input checked="" type="checkbox"/> riadna <input type="checkbox"/> mimoriadna
c) Účtovná jednotka je súčasťou konsolidovaného celku	<input checked="" type="checkbox"/> áno <input type="checkbox"/> nie
d) Účtovná jednotka je súčasťou súhrnného celku verejnej správy	<input checked="" type="checkbox"/> áno <input type="checkbox"/> nie

#### 2. Opis činnosti účtovnej jednotky

Hlavná činnosť účtovnej jednotky	podľa zákona č. 369/1990 Zb. je základnou úlohou obce pri výkone samosprávy starostlivosť o všestranný rozvoj jej územia a o potreby jej obyvateľov
----------------------------------	---

#### 3. Informácie o štatutárnych zástupcoch a o organizačnej štruktúre účtovnej jednotky

Štatutárny zástupca (meno a priezvisko) Funkcia	<b>Ing. Erika Győrfiová</b> <b>primátorka mesta</b>
Štatutárny zástupca (meno a priezvisko) Funkcia	Mgr. Peter Tóth zástupca primátora

	Bežné účtovné obdobie	Predchádzajúce účtovné obdobie
Priemerný prepočítaný počet zamestnancov počas účtovného obdobia	37,6	39,2
z toho:		
- počet vedúcich zamestnancov	5	6
Počet dobrovoľníkov, ktorí vykonávali dobrovoľnícku činnosť pre účtovnú jednotku počas účtovného obdobia	0	0

**Organizačná štruktúra účtovnej jednotky:**

Mestský úrad sa člení na jednotlivé oddelenia, ktoré zabezpečujú odborné úlohy v zmysle zákona.

**Informácie o organizáciách zriadených a založených účtovnou jednotkou:**

Mesto má v zriaďovateľskej a zakladateľskej pôsobnosti:

5 rozpočtových organizácií

2 príspevkové organizácie

1 neziskovú organizáciu

0 obchodných spoločností

Názov organizácie	Sídlo	Právna forma	IČO	Štatutárny zástupca
Základná škola Ferenca Kazinczyho s vyučovacím jazykom maďarským	Mierová 1369/45, 982 01 Tornaľa	rozpočtová organizácia	37833693	Mgr. Katarína Nagyová
Základná škola Pavla Jozefa Šafárika	Štúrova 1030/6, 982 01 Tornaľa	rozpočtová organizácia	37833685	Mgr. Henrieta Balogová
Materská škola-Óvoda	Školská 4, 982 01 Tornaľa	rozpočtová organizácia	50650238	Mgr. Zuzana Szobonyová
Základná umelecká škola	Škultétyho 492/11, 982 01 Tornaľa	rozpočtová organizácia	37897110	PhD. Erika Mezeiová
Centrum voľného času	Mierová 41/83, 982 01 Tornaľa	rozpočtová organizácia	45024464	Mgr. Koloman Tóth
Mestské služby mesta	Mierová 259/14, 982 01 Tornaľa	príspevková organizácia	42193591	Bc. István Hunyák
Mestské kultúrne stredisko Mihálya Tompu v Tornali – Tornaljai Tompa Mihály Városi Művelődési Központ	Hlavné námestie 6, 982 01 Tornaľa	príspevková organizácia	42187656	Gábor Pusko

**Čl. II**

**Informácie o účtovných zásadách a účtovných metódach**

**1. Účtovná závierka je zostavená za splnenia predpokladu nepretržitého pokračovania účtovnej jednotky vo svojej činnosti**  áno  nie

**2. Zmeny účtovných metód a účtovných zásad**

Účtovná jednotka zmenila účtovné metódy, účtovné zásady oproti predchádzajúcemu účtovnému obdobiu  áno  nie

**3. Spôsob ocenenia jednotlivých položiek**

Položky	Spôsob oceňovania
a) dlhodobý nehmotný majetok nakupovaný	obstarávacou cenou
b) dlhodobý nehmotný majetok vytvorený vlastn. činnosťou	vlastnými nákladmi
c) dlhodobý hmotný majetok nakupovaný	obstarávacou cenou
d) dlhodobý hmotný majetok vytvorený vlastnou činnosťou	vlastnými nákladmi
e) dlhodobý nehmotný majetok a dlhodobý hmotný majetok získaný bezodplatne	reálnou hodnotou

f) dlhodobý finančný majetok	obstarávacou cenou
g) zásoby nakupované	obstarávacou cenou
h) zásoby vytvorené vlastnou činnosťou	vlastnými nákladmi
i) zásoby získané bezodplatne	reálnou hodnotou
j) pohľadávky	menovitou hodnotou
k) krátkodobý finančný majetok	menovitou hodnotou
l) časové rozlíšenie na strane aktív	náklady budúcich období a príjmy budúcich období sa vykazujú vo výške, ktorá je potrebná na dodržanie zásady vecnej a časovej súvislosti s účtovným obdobím.
m) záväzky, vrátane dlhopisov, pôžičiek a úverov rezervy	menovitou hodnotou oceňujú sa v očakávanej výške záväzku
n) časové rozlíšenie na strane pasív	výdavky budúcich období a výnosy budúcich období sa vykazujú vo výške, ktorá je potrebná na dodržanie zásady vecnej a časovej súvislosti s účtovným obdobím.
o) deriváty pri nadobudnutí	reálnou hodnotou
p) majetok a záväzky zabezpečené derivátmi	reálnou hodnotou

#### 4. Spôsob zostavenia odpisového plánu pre dlhodobý majetok, doba odpisovania, sadzby odpisov a odpisové metódy pri stanovení účtovných odpisov

Odpisy dlhodobého nehmotného majetku a dlhodobého hmotného majetku sú stanovené tak, že sa vychádza z predpokladanej doby jeho užívania a predpokladaného priebehu jeho opotrebenia. Odpisovať sa začína odo dňa jeho zaradenia do používania. Účtovné odpisy sa zaokrúhľujú na celé eurá nahor.

Účtovná jednotka zaraďuje majetok do odpisových skupín v zmysle zákona č.595/2003 Z.z. o dani z príjmov v z.n.p. Ak účtovná jednotka nemôže zaradiť majetok do 1. - 6. odpisovej skupiny, individuálne prehodnotí odpisový plán konkrétneho majetku podľa špecifických podmienok používania.

Predpokladaná doba užívania a odpisové sadzby sú stanovené vnútorným predpisom:

Odpisová skupina	Predpokladaná doba používania v rokoch	Ročná odpisová sadzba v %
1	4	1/4
2	6	1/6
3	8	1/8
4	12	1/12
5	20	1/20
6	40	1/40

Drobný nehmotný majetok od 0,00 Eur do 2 400,00 Eur, ktorý podľa vnútorného predpisu účtovnej jednotky nie je dlhodobým nehmotným majetkom sa účtuje pri obstaraní do nákladov na účet 518 - Ostatné služby.

Drobný hmotný majetok od 0,00 Eur do 1 700,00 Eur, ktorý podľa vnútorného predpisu účtovnej jednotky nie je dlhodobým hmotným majetkom sa účtuje ako zásoby resp. priamo do spotreby na účet 501 – Spotreba materiálu a zároveň sa eviduje v operatívnej evidencii resp. na podsúvahových účtoch 751,753,799.

## 5. Zásady pre zohl'adnenie zníženia hodnoty majetku.

Prechodné zníženie hodnoty majetku sa vyjadruje opravnou položkou.

Účtovná jednotka tvorila opravné položky k

- |                                     |   |   |
|-------------------------------------|---|---|
| - odpisovanému dlhodobému majetku   | <input type="checkbox"/> áno            | <input checked="" type="checkbox"/> nie |
| - neodpisovanému dlhodobému majetku | <input type="checkbox"/> áno            | <input checked="" type="checkbox"/> nie |
| - nedokončeným investíciám          | <input checked="" type="checkbox"/> áno | <input type="checkbox"/> nie            |
| - dlhodobému finančnému majetku     | <input type="checkbox"/> áno            | <input checked="" type="checkbox"/> nie |
| - zásobám                           | <input type="checkbox"/> áno            | <input checked="" type="checkbox"/> nie |
| - pohľadávkam                       | <input checked="" type="checkbox"/> áno | <input type="checkbox"/> nie            |

Účtovná jednotka tvorila opravné položky k nedokončeným investíciám podľa vnútorného predpisu účtovnej jednotky napr. v dôsledku zmarenej investície alebo prechodnej zlej finančnej situácie organizácie, pretože sa nedajú splniť všetky podmienky stanovené všeobecne záväznými predpismi alebo existujú prechodné finančné problémy, spojené s dokončovaním a zaradením dlhodobého majetku do užívania, pričom takýto stav pretrváva už viac ako jedno účtovné obdobie a pri vykonávaní inventarizácie sa zistí pretrvávajúci stav zostatkov na účtoch 041 alebo 042 - Obstaranie dlhodobého nehmotného alebo hmotného majetku.

Účtovná jednotka tvorila opravné položky k pohľadávkam v rámci hlavnej činnosti, pri ktorých je riziko, že ich dlžník úplne alebo čiastočne nezaplatí, ak od splatnosti pohľadávky uplynula doba dlhšia ako:

365 dní	najviac do výšky 50 % menovitej hodnoty pohľadávky bez príslušenstva
720 dní	najviac do výšky 100 % menovitej hodnoty pohľadávky bez príslušenstva

Opravné položky k pohľadávkam sa vytvoria v 100 % výške menovitej hodnoty pohľadávok, resp. vo výške rovnajúcej sa čiastke úhrnu akýchkoľvek pochybných alebo sporných pohľadávok voči dlžníkovi, ak ide o pohľadávky voči dlžníkovi, ktorý:

- vstúpil do likvidácie,
- je v konkurznom konaní
- je v reštrukturalizačnom konaní,
- alebo ide o pohľadávky, ktoré sú súdne alebo exekučne vymáhané.

## 6. Zásady pre vykazovanie transferov.

O nároku na dotácie zo štátneho rozpočtu sa účtuje, ak je takmer isté, že sa splnia všetky podmienky súvisiace s dotáciou a súčasne, že sa dotácia poskytne.

### Bežný transfer

- prijatý od cudzích subjektov - sa zúčtuje do výnosov vo vecnej a časovej súvislosti s nákladmi
- prijatý od zriaďovateľa - sa zúčtuje do výnosov vo vecnej a časovej súvislosti s výdavkami
- poskytnutý cudzím subjektom - sa zúčtuje do nákladov po splnení podmienok
- poskytnutý vlastným subjektom - sa zúčtuje do nákladov pri poskytnutí transferu

### Kapitálový transfer

- prijatý od cudzích subjektov - sa zúčtuje do výnosov vo vecnej a časovej súvislosti s nákladmi (napr. s odpismi, s opravnou položkou, so zostatkovou hodnotou vyradeného dlhodobého majetku).
- prijatý od zriaďovateľa - sa zúčtuje do výnosov vo vecnej a časovej súvislosti s nákladmi (napr. s odpismi, s opravnou položkou, so zostatkovou hodnotou vyradeného dlhodobého majetku).
- poskytnutý cudzím subjektom - sa zúčtuje do nákladov po splnení podmienok.

- poskytnutý vlastným subjektom - sa zúčtuje do nákladov vo vecnej a časovej súvislosti s nákladmi účtovanými v organizáciách v zriaďovateľskej pôsobnosti mesta.

### 7. Spôsob prepočtu údajov v cudzích menách na menu euro.

Majetok a záväzky vyjadrené v cudzej mene sa ku dňu uskutočnenia účtovného prípadu prepočítavajú na menu euro referenčným výmenným kurzom určeným a vyhláseným Európskou centrálnou bankou alebo Národnou bankou Slovenska v deň predchádzajúci dňu uskutočnenia účtovného prípadu.

Na ocenenie prírastku cudzej meny nakúpenej za euro sa použije kurz, za ktorý bola táto cudzia mena nakúpená.

Mesto majetok ani záväzky v cudzej mene nevykazuje.

## Čl. III

### Informácie o údajoch na strane aktív súvahy

#### A. Neobežný majetok

##### 1. Dlhodobý nehmotný majetok a dlhodobý hmotný majetok

##### a) prehľad o pohybe dlhodobého majetku (tabuľka č.1)

V roku 2022 boli prírastky nehnuteľného a hnutel'ného majetku realizované nasledovne:

- vlastná investičná činnosť
- nákup do vlastníctva mesta

V roku 2022 boli úbytky nehnuteľného a hnutel'ného majetku realizované nasledovne:

- odpredaj majetku
- prevod majetku do správy rozpočtovým a príspevkovým organizáciám mesta

Účet	Opis významnej položky prírastkov a úbytkov dlhodobého majetku	Prírastok	Úbytok
021	Zaradenie do majetku mesta – IBV Starňa - komunikácie + vodovod + kanalizácia + plynovod + verejné osvetlenie + zeleň	496 062,70	
021	Zaradenie do majetku mesta – rekonštrukcia hlavného námestia I. časť	238 299,40	
021	Zaradenie do majetku mesta – bezbariérový prístup do budovy MsÚ	9 751,72	
021	Zaradenie do majetku mesta – rozšírenie parkovacích miest – ul. Južná	34 999,74	
021	Zaradenie do majetku mesta – rekonštrukcia povrchu chodníkov Južná - Poštová	37 224,45	
021	HPP budova SO 103 – soc. budova osadenie meračov	9 290,50	
021	Detské ihrisko ul. Tulipánová	14 964,40	
031	Zaradenie do majetku mesta – kúpa pozemku KN-C č. 865/58	3 900,00	
021	Zverenie majetku do správy príspevkovej organizácie Mestské služby mesta Tornaľa na základe zmluvy zo dňa 16.03.2022: skate park + rekonštrukcia chodníkov na ul. Cintorínskej + rekonštrukcia domu smútku v Tornali /spolu/		434 566,56
022	Zverenie majetku do správy príspevkovej organizácie Mestské služby mesta Tornaľa na základe zmluvy zo dňa 16.03.2022: kontajner veľkokapacitný – 5,5 – 7 m3 4 ks /spolu/		7 212,00
021	Vyradenie majetku mesta Tornaľa – odpredaj bytu na ul. Poštovej		13 387,74
031	Vyradenie majetku mesta Tornaľa – odpredaj pozemku KN-C č. 881/46		4 274,30
042	Nedokončená investícia - prestavba plážového kúpaliska	4 660,00	
042	Nedokončená investícia – centrum integrovanej starostlivosti	28 844,00	
042	Nedokončená investícia – bezbariérový vchod MsÚ	9 751,71	
042	Nedokončená investícia – revitalizácia vnútrobloku – sídl. Stred	510 284,70	
042	Nedokončená investícia – rekonštrukcia hlavného námestia I. časť	238 299,40	
042	Nedokončená investícia – športové ihrisko pri ZŠ Škultétyho	37 783,76	
042	Nedokončená investícia – detské ihrisko ul. Tulipánová	14 964,40	
042	Nedokončená investícia – HPP budova SO 103 - osadenie meračov	9 290,50	

Mesto Tornaľa  
Poznámky individuálnej účtovnej závierky zostavenej k 31. decembru 2022

042	Nedokončená investícia - rozšírenie parkovacích miest – ul. Južná	34 999,74	
042	Nedokončená investícia - rekonštrukcia povrchu chodníkov Južná - Poštová	37 224,45	
042	Vyradenie dokončenej investície – IBV Starňa		496 062,70
042	Vyradenie dokončenej investície - rekonštrukcia hlavného námestia I. časť		238 299,40
042	Vyradenie dokončenej investície - bezbariérový vchod MsÚ		9 751,72
042	Vyradenie dokončenej investície - rozšírenie parkovacích miest – ul. Južná		34 999,74
042	Vyradenie dokončenej investície - rekonštrukcia povrchu chodníkov Južná - Poštová		37 224,45
042	Vyradenie dokončenej investície – HPP - soc. budova osadenie meračov		9 290,50
042	Vyradenie dokončenej investície - detské ihrisko ul. Tulipánová		14 964,40

**b) spôsob a výška poistenia dlhodobého nehmotného majetku a dlhodobého hmotného majetku:**

Text	Suma v €
<b>Nehnutel'ny majetok poistení pre prípad – požiar, voda, víchrica, živel a i.:</b>	
č. poistnej zmluvy: 511053065 /súhrnné poistenie budov/	12 302 953,88
č. poistnej zmluvy: 511053065 /pripoistenie budovy bývalého zdravotného strediska Dr. Töröka/	312 064,00
č. poistnej zmluvy: 511053065 /pripoistenie skatepark/	38 580,00
č. poistnej zmluvy: 511079229 /Regenerácia centrálnej zóny mesta/	935 050,77
č. poistnej zmluvy: 9872008795 /projekt NB s NŠ/	600 000,00
č. poistnej zmluvy: 9872009835 /Autocamping - budovy/	1 157 000,00
č. poistnej zmluvy: 6565058389 /nehnutel'ny majetok poistení proti živelu-HPP/	13 885 973,00
č. poistnej zmluvy: 6565058389 /nehnutel'ny majetok poistení proti odcudzeniu-HPP/	30 000,00
č. poistnej zmluvy: 6565058389 /nehnutel'ny majetok poistení proti vandalizmu -HPP/	30 000,00
č. poistnej zmluvy: 8093232232 /Dom smútku Starňa, Dom smútku Behynce, Multifunkčné ihrisko ZŠ PJS/	375 289,10
<b>Hnutel'ny majetok – havarijné poistenie motorových vozidiel:</b>	
č. poistnej zmluvy: 7050002266/10627/Škoda Superb – RA 612 BB	34 082,00
č. poistnej zmluvy: 6555980978/Škoda Roomster – RA 364 AP	19 250,00
č. poistnej zmluvy: 9860475881/VW e Golf – RA 513 BH	36 300,00

**c) zriadenie záložného práva na dlhodobý nehmotný majetok a dlhodobý hmotný majetok alebo obmedzenie práva nakladať s dlhodobým majetkom:**

- záložné právo **v prospech OTP Banka Slovensko a. s.** k nehmotnému majetku, uvedenom na LV č. 376 a na LV č. 1553 v kat. ú. Tornaľa (za účelom zabezpečenia dlhodobých bankových úverov)
- záložné právo **v prospech Ministerstvo výstavby a regionálneho rozvoja SR** k nehmotnému majetku v k. ú. Tornaľa – stavby: nájomný bytový dom s nižším štandardom č. s. 1808 na parcele KN-C č. 269/2 a č. s. 1809 na parcele KN-C č. 269/3, LV č. 1553 (Záložná zmluva č. 0395-PRB-2006/7), nájomný bytový dom s nižším štandardom č. s. 1903 na parcele KN-C č. 269/10, LV 1553 (záložná zmluva č. 0444-PRB-2007/7)
- záložné právo **v prospech Štátny fond rozvoja a bývania** (záložná zmluva č. 600/663/2014) a **v prospech Ministerstvo dopravy, výstavby a regionálneho rozvoja SR** (záložná zmluva č.: 0222-PRB/2014/Z) k nehmotnému majetku - stavba: nájomný bytový dom s nižším štandardom č. s. 1980 na parcele KN-C č. 267 LV č. 3048 a LV č. 1553 v kat. ú. Tornaľa (za účelom zabezpečenia úveru na obstaranie nájomného bytového domu)
- záložné právo **v prospech Ministerstvo hospodárstva SR** v zastúpení Slovenská agentúra pre rozvoj investície a obchodu k nehmotnému majetku vedených LV č. 2490 a LV č. 1553 v kat. ú. Tornaľa (za účelom zabezpečenia NFP na hneď priemyselný park)

Mesto Tornaľa  
Poznámky individuálnej účtovnej závierky zostavenej k 31. decembru 2022

- záložné právo **v prospech Environmentálneho fondu** k nehnuteľnému majetku v k. ú. Tornaľa na parc. KN-C č. 10, zastavaná plocha a nádvorie o výmere 1308 m<sup>2</sup> a stavba kultúrny dom č. s. 266 na p. č. 10-V-1091/2020 vklad povolený 12.11.2020-513/20 – LV č. 1553 (za účelom zabezpečenia úveru na projekt „Zvýšenie energetickej účinnosti budovy kultúrneho domu“).
- záložné právo k nehnuteľnostiam v **prospech Brantner Tornaľa s.r.o.**, na parcely registra C p.č. 1373 ostatná plocha o výmere 10075 m<sup>2</sup>, p.č. 1374 trvalý trávny porast o výmere 208010 m<sup>2</sup>, p.č. 1384 ostatná plocha o výmere 2759 m<sup>2</sup>, p.č. 1386 trvalý trávny porast o výmere 29292 m<sup>2</sup>, p.č. 1387 ostatná plocha o výmere 6082 m<sup>2</sup>, p.č. 1388 ostatná plocha o výmere 4751 m<sup>2</sup>, p.č. 1389 zastavaná plocha a nádvorie o výmere 1373 m<sup>2</sup>, p.č. 1390 zastavaná plocha a nádvorie o výmere 29 m<sup>2</sup>, p.č. 1391 zastavaná plocha a nádvorie o výmere 63 m<sup>2</sup>, p.č. 1392 zastavaná plocha a nádvorie o výmere 1436 m<sup>2</sup>, p.č. 1393/1 ostatná plocha o výmere 20629 m<sup>2</sup>, p.č. 1393/ 2 zastavaná plocha a nádvorie o výmere 23 m<sup>2</sup>, p.č. 1394 zastavaná plocha a nádvorie o výmere 828 m<sup>2</sup>, p.č. 1395 ostatná plocha o výmere 22844 m<sup>2</sup>, p.č. 1397 trvalý trávny porast o výmere 47217 m<sup>2</sup>, p.č. 1398 ostatná plocha o výmere 2033 m<sup>2</sup> a stavby čerpacia stanica na p.č. 1394, garáž na p.č. 1391, prevádzková budova č.s. 292 na p.č. 1390, zapísaných na LV č. 199, k. ú. Starňa, V-340/2016 vklad povolený 31.3.3016 - 24/16.

**d) opis a hodnota dlhodobého majetku vo vlastníctve účtovnej jednotky alebo v správe účtovnej jednotky (okrem majetku v správe RO, PO mesta):**

Majetok, ku ktorému má účtovná jednotka vlastnícke právo	Suma v € ( v OC)
Softvér	25 448,72
Obstaranie dlhodobého nehmotného majetku	15 666,00
Pozemky	4 493 718,69
Umelecké diela	15 601,14
Budovy, stavby	14 004 579,29
Stroje, prístroje, zariadenia, inventár	311 292,50
Dopravné prostriedky	111 405,32
Obstaranie dlhodobého hmotného majetku	894 446,44
<b>Spolu:</b>	<b>19 872 158,10</b>

**e) opis a hodnota dlhodobého majetku vo vlastníctve účtovnej jednotky ale vedené v správe RO, PO mesta:**

Majetok, ku ktorému má účtovná jednotka vlastnícke právo	Suma v € ( v OC)
Softvér	991,83
Drobný dlhodobý nehmotný majetok	810,14
Pozemky	459 266,17
Umelecké diela	20 217,57
Budovy, stavby	12 967 484,20
Stroje, prístroje, zariadenia, inventár	331 714,46
Dopravné prostriedky	211 001,49
Pestovateľské celky	2 489,54
Drobný dlhodobý hmotný majetok	77 976,77
Obstaranie dlhodobého hmotného majetku	4 006,96
<b>Spolu:</b>	<b>14 075 959,13</b>

**f) opis a hodnota majetku, ku ktorému účtovná jednotka nemá vlastnícke právo:**

Majetok, ku ktorému nemá účtovná jednotka vlastnícke právo	Suma v € ( v OC)
Majetok, ktorý využíva účtovná jednotka na základe protokolu o odovzdaní pozemkov v dočasnej správe /pozemné komunikácie v k. ú. Tornaľa/	108 796,21 €

Mesto Tornaľa  
Poznámky individuálnej účtovnej závierky zostavenej k 31. decembru 2022

**g) opis dôvodov zvýšenia, zníženia a zrušenia opravných položiek k dlhodobému nehmotnému majetku a dlhodobému hmotnému majetku.**

V roku 2022 bola vytvorená opravná položka na nedokončené investičné akcie „Prestavba plážového kúpaliska – Morské oko“, „Mestské cyklotrasy Tornaľa“ a na „Zberný dvor Tornaľa“ vo výške 100% v celkovej sume 120 047,20 €.

Druh DM, ku ktorému bola tvorená opravná položka	Zostatok OP k 31.12.2021	Zvýšenie OP	Zníženie OP	Zrušenie OP	Zostatok OP k 31.12.2022	Dôvod zvýšenie, zníženia a zrušenia OP
042 – Výstavba kanalizácie v m.č. Behynce	4.175,46 €	-	-	-	4.175,46 €	Nevyužitie časti prípravnej a projektovej dokumentácie z dôvodu nezaradenia m.č. do projektu z NFP z EÚ
042 – Prestavba PK – Morské oko	-	110 757,40 €	-	-	110 757,40 €	Prípravná a projektová dokumentácia z roku 2016-2018 (zmarená investícia)
042 – Mestské cyklotrasy Tornaľa	-	5 404,80 €	-	-	5 404,80 €	Projektová dokumentácia z roku 2016-2018 (negatívne stanovisko SSC)
042 – Zberný dvor Tornaľa	-	3 885,00 €	-	-	3 885,00 €	Projektová dokumentácia z roku 2017 (odstúpenie od zmluvy o poskytnutí NFP)

## 2. Dlhodobý finančný majetok

### 1. Dlhové cenné papiere a realizovateľné cenné papiere, dlhodobé pôžičky a ostatný dlhodobý finančný majetok

Dlhové cenné papiere držané do splatnosti a realizovateľné cenné papiere (riadky 027 a 028 súvahy):

Názov emitenta	Druh cenného papiera	Mena cenného papiera	Výnos v %	Dátum splatnosti	Účtovná hodnota vykázaná v súvahe účtovnej jednotky k 31.12.2022	Účtovná hodnota v súvahe účtovnej jednotky k 31.12.2021
Stredoslovenská vodárenská spoločnosť, a.s.	akcie	euro	neurčený	neurčený	1 563 218,00 €	1 563 218,00 €

### 2. Majetkové podiely účtovnej jednotky v iných spoločnostiach

Informácia o spoločnostiach, v ktorých má účtovná jednotka majetkový podiel s nepodstatným vplyvom (riadok 027 súvahy)/:

Názov spoločnosti	Právna forma	Základné imanie spoločnosti v peňažných jednotkách	Podiel ÚJ na základnom imaní spoločnosti v %	Podiel ÚJ na hlasovacích právach	Hodnota vlastného imania spoločnosti v € k 31.12.2022	Hodnota vlastného imania spoločnosti v € k 31.12.2021	Účtovná hodnota vykázaná v súvahe ÚJ k 31.12.2022	Účtovná hodnota vykázaná v súvahe k 31.12.2021
Gemerské žriedla	s.r.o.	1 759 278 €	0,094	0,094	1 660 €	1 660 €	1 660 €	1 660 €

## B. Obežný majetok

### 1. Zásoby – tabuľka č. 2:

nemali sme významné zmeny pri zásobách

## 2. Pohľadávky

### a) opis významných pohľadávok podľa jednotlivých položiek súvahy

Pohľadávky	Riadok súvahy	Hodnota pohľadávok brutto	Hodnota pohľadávok netto	Opis
Z poplatkov za zber a odvoz komun. odpadu (318)	068	294 326,70	67 128,85	
Z vlastníctva bytov (318)	068	62 741,28	1 682,52	Nájomné a služby súvisiace
Daňové (319)	069	32 930,48	16 635,92	Miestne dane

### b) vývoj opravnej položky k pohľadávkam - tabuľka č.3

Opis dôvodov tvorby, zníženia a zrušenia opravných položiek k pohľadávkam:

Pohľadávky	Suma OP	Dôvod tvorby, zníženia a zrušenia OP
Nedaňové pohľadávky	306 693,67 €	V zmysle internej smernice mesta č. 5/2022 pre tvorbu a účtovanie opravných položiek pohľadávka je k 31.12. bežného účtovného obdobia po lehote splatnosti a z okolností odsúhlasovania inventúr je zrejmé, že pohľadávka nebude celá alebo v časti zaplatená z predchádzajúcich rokov
Daňové pohľadávky	16 294,56 €	

### c) pohľadávky podľa doby splatnosti (riadky 048 a 060 súvahy) - tabuľka č.4

Pohľadávky v lehote splatnosti – jedná sa o pohľadávky z vlastníctva a prenájmu majetku mesta.

Pohľadávky po lehote splatnosti – jedná sa o daňové pohľadávky a nedaňové pohľadávky, ktoré mali byť uhradené do 31.12.2022.

Pohľadávky	Zostatok k 31.12.2021	Zostatok k 31.12.2022	Z toho pohľadávky po lehote splatnosti suma, popis
<b>Dlhodobé pohľadávky z toho:</b>	466,39	18,24	
- pohľadávky z predaja majetku	0	0	
- pohľadávky z prenájmu majetku	0	0	
- pohľadávky iné	466,39	18,24	
- pohľadávky za poškodený majetok	0	0	
<b>Krátkodobé pohľadávky z toho:</b>	394 285,19	423 312,47	415 985,18
- pohľadávky na dani z nehnuteľnosti	22 489,14	24 348,59	24 348,59
- pohľadávky na ostatných miestnych daniach	10 866,56	8 581,89	
- pohľadávky za KO a DSO	273 775,71	294 326,70	302 833,37
- pohľadávky za nájom bytov	64 037,41	62 741,28	62 741,28
- pohľadávky za nájom nebytových priestorov	11 659,23	21 630,48	21 104,24
- pohľadávky iné	4 382,16	6 601,11	
- pohľadávky zo splátok – nájomné byty	2 117,28	124,72	
- pohľadávky za poškodený majetok	4 957,70	4 957,70	4 957,70

### d) pohľadávky podľa zostatkovej doby splatnosti (riadky 048 a 060 súvahy) - tabuľka č.4

### e) pohľadávky zabezpečené záložným právom alebo inou formou zabezpečenia:

Záložným právom a prihlásením pohľadávky v konkurzoch a reštrukturalizáciách sú zabezpečené daňové pohľadávky v celkovej hodnote 18.154,31 €.

### 3. Finančný majetok

Opis významných zložiek **krátkodobého finančného majetku**

Krátkodobý finančný majetok	Zostatok k 31.12.2022	Zostatok k 31.12.2021
Pokladnica	2 744,00	2 449,29
Ceniny: stravné lístky, sociálne kupóny	400,00	12,90
Bankové účty	2 217 803,05	2 535 819,29

### 4. Časové rozlíšenie

Významné položky časového rozlíšenia **nákladov budúcich období a príjmov budúcich období:**

Opis jednotlivých významných položiek časového rozlíšenia	Zostatok k 31.12.2022	Zostatok k 31.12.2021
Náklady budúcich období spolu	6 849,75	5 041,97
- z toho poistné	4 774,16	4 231,97

## Čl. IV

### Informácie o údajoch na strane pasív súvahy

#### A. Vlastné imanie - tabuľka č.5

Názov položky	Opis jednotlivých položiek a opis zmien jednotlivých položiek vlastného imania, najmä zmeny oceňovacích rozdielov, opravy významných chýb minulých rokov
prírastok: 219 522,61 €	hospodársky výsledok za rok 2022

**V priebehu roku 2022 bol na účte 428 účtovaný:**

- HV za rok 2021 = 399 349,75 €

#### B. Záväzky

##### 1. Rezervy - tabuľka č. 6-7

Zákonné rezervy mesto k 31.12.2021 netvorilo.

Ostatné krátkodobé rezervy:

- na zamestnanecké pôžitky (jubileá, odchodné): 22 892,00 €

- na nevyfakturované dodávky a služby: 6 791,50 €

- na overenie účtovnej závierky a výročnej správy za rok 2021 audítorom: 3 504,00 €

Predpokladaný rok použitia ostatných krátkodobých rezerv je 2023.

##### 2. Záväzky podľa doby splatnosti

a) záväzky podľa doby splatnosti (riadky 140 a 151 súvahy) - tabuľka č.8

Z celkových záväzkov v lehote splatnosti v sume 842 861,11 € tvoria neuhradené záväzky voči dodávateľom 490 553,19 € - z toho až 91% z investičných faktúr, uhradených v januári 2023 z väčšej časti z nenávratných finančných prostriedkov. Mesto neeviduje žiadne záväzky po lehote splatnosti.

Záväzky	Zostatok k 31.12.2022	Zostatok k 31.12.2021
<b>Dlhodobé záväzky z toho:</b>	225 697,93	263 425,27
- záväzky zo sociálneho fondu	2 646,31	2 117,04
- záväzky z poskytnutého úveru zo ŠFRB	130 777,96	134 378,66
- záväzky z investičného dodávateľského úveru	0	0
- záväzky z neinvestičného dodávateľského úveru	0	0

Mesto Tornaľa  
Poznámky individuálnej účtovnej zvierky zostavenej k 31. decembru 2022

- záväzky z finančnej zábezpeky na nájomné (kaucie)	19 271,68	15 839,59
- záväzky z poskytnutého úveru z EF	73 001,98	111 089,98
<b>Krátkodobé záväzky z toho:</b>	617 163,17	225 092,26
- záväzky voči dodávateľom	490 553,19	69 248,91
- záväzky voči zamestnancom	36 290,99	41 162,96
- záväzky voči poisťovniam	27 796,37	26 348,19
- záväzky voči daňovému úradu	6 921,26	6 832,04
- záväzky voči subjektami mimo verejnej správy	0	4 006,96
- záväzky z finančnej zábezpeky na verejné obstarávanie	0	16 000,00
- ostatné záväzky- v tom krátkodobá časť nesplatenej istiny úveru ŠFRB a Environmentálneho úveru	52 733,70	43 003,84
- zrážky z miezd	1 867,66	1 830,36
- prijaté preddavky	0	16 659,00

b) záväzky podľa zostatkovej doby splatnosti (riadky 140 a 151 súvahy) - tabuľka č.8

c) **popis významných položiek záväzkov**

Zväzok	Hodnota záväzku k 31.12.2022 v €	Hodnota záväzku k 31.12.2021 v €	Opis
Ostatné záväzky - úver zo ŠFRB	134 378,66 €	137 943,04	Úver bol prijatý na obstaranie nájomného bytového domu s 18 b.j. nižšieho štandardu kúpou so splatnosťou do roku 2054
-úver z Environmentálneho fondu	111 089,98 €	149 177,98 €	Úver bol prijatý na financovanie projektu Zvýšenie energetickej účinnosti kultúrneho domu v Tornaľi so splatnosťou do r. 2025

### 3. Bankové úvery a ostatné prijaté návratné finančné výpomoci

a) **dlhodobé bankové úvery a krátkodobé bankové úvery** - tabuľka č.9

Mesto má zapožičané finančné prostriedky formou bankových úverov v nesplatennej výške 1 357 986,41€, z čoho dlhodobé cudzie zdroje tvoria hodnotu 1 212 954,41 € a ich krátkodobá forma je vo výške 145 032,00 €. Jedná sa o úvery s pevne stanovenou dobou splatnosti poskytnuté komerčnou bankou zabezpečujúcou finančné služby na slovenskom trhu s nasledovnou zostatkovou hodnotou k 31.12.2022:

- dlhodobý komunálny investičný úver č. 4001/11/060 zo dňa 28.09.2011: 858 866,82 €
- dlhodobý komunálny investičný úver č. 4001/13/019 zo dňa 28.03.2013: 499 119,59 €

Tieto úvery sú poskytnuté za variabilnú úrokovú sadzbu tvorenú súčtom medzibankovej referenčnej úrokovej sadzby EURIBOR fixovanej pre 12 mesačné depozitá a prirážky/marže banky. 12 M Euribor k 31.12.2022 mal zápornú hodnotu. V tabuľke č. 9 je preto uvedená len výška prirážky/marže banky.

b) **opis zabezpečenia dlhodobého bankového úveru alebo krátkodobého bankového úveru**

Druh bankového úveru podľa splatnosti /krátkodobý, dlhodobý/	Popis zabezpečenia dlhodobého bankového úveru alebo krátkodobého bankového úveru
dlhodobý úver od OTP Banka Slovensko a.s. č. 4001/11/060	-záložné právo na nehnuteľný majetok evidovaný na LV č. 1516, 376, 1553 katastrálne územie Tornaľa - dohoda o vyplňovacom práve k bianko zmenke
dlhodobý úver od OTP Banka Slovensko a.s. č. 4001/13/019	-záložné právo na nehnuteľný majetok evidovaný na LV č. 1553 katastrálne územie Tornaľa - zmluva o vinkulácii dotačného účtu

**c) prijaté dlhodobé návratné finančné výpomoci a krátkodobé návratné finančné výpomoci**

Poskytovateľ návratnej výpomoci	Druh prijatej návratnej výpomoci /krátkodobá, dlhodobá/	Účel použitia	Dátum splatnosti	Výška prijatej návratnej výpomoci k 31.12.2022	Výška prijatej návratnej výpomoci k 31.12.2021
MF SR zo štátnych finančných aktív	dlhodobá	Samosprávne funkcie	2027	160 000 €	160 000 €

V roku 2020 mesto prijalo návratnú finančnú výpomoc z MF SR zo štátnych finančných aktív na výkon samosprávnych funkcií z dôvodu kompenzácie výpadku dane z príjmov FO v roku 2020 v dôsledku pandémie ochorenia COVID-19 vo výške 160 000 €. Návratná finančná výpomoc z MF SR bola poskytnutá bezúročne. Tieto prostriedky boli použité na financovanie kapitálových výdavkov projektu „IBV Starňa - rozšírenie infraštruktúry“. Splatnosť je rozložená na 4 roky t.z. splatnosť prvej splátky je v roku 2024 a splatnosť poslednej splátky je v roku 2027.

**4. Časové rozlíšenie**

**a) popis významných položiek časového rozlíšenia výdavkov budúcich období a výnosov budúcich období**

Popis významnej položky časového rozlíšenia	Zostatok k 31.12.2022	Zostatok k 31.12.2021
Výnosy budúcich období spolu z toho:	<b>7 764 199,06 €</b>	<b>7 977 603,47 €</b>
- regenerácia centrálnej zóny mesta Tornaľa	445 665,27 €	487 447,59 €
- hnedý priemyselný park Tornaľa	4 114 295,52 €	4 421 111,82 €
- nájomné byty III.	290 246,59 €	300 678,67 €
- rekonštrukcia základnej školy	415 911,64 €	425 994,64 €
- modernizácia verejného osvetlenia v meste Tornaľa	418 051,26 €	451 947,54 €
- elektroinštalácia – ZŠ P.J.Šafárika	197 473,94 €	135 355,69 €
- vybudovanie spoločných zariadení a opatrení – obec Tornaľa	836 530,29 €	895 242,69 €
- výstražný a varovný systém mesta Tornaľa	207 180,18 €	0 €
Výdavky budúcich období:	15 892,17 €	13 966,90 €
- odmeny poslancom za II. polrok 2022	15 892,17 €	13 966,90 €

**b) informácia o prijatých kapitálových transferoch zaúčtovaných na účte 384**

Kapitálový transfer na:	Stav k 31.12.2022	Stav k 31.12.2021
- rekonštrukcia základnej školy F.Kazinczyho		60 000,00
- zahraničný grant od Bethlen Gábor Alap pre ZŠ F.Kazinczyho		4 007,00
- výstražný a varovný systém mesta Tornaľa	216 992,48	
- centrum integrovanej starostlivosti	5 016,00	
- projekt NFP – Revitalizácia sídliska Stred	117 148,26	45 715,00

**5. Sociálny fond**

- sociálny fond evidujeme na účte 472 – záväzky zo sociálneho fondu, zostatok k 31.12.2022: 2 646,31 €

**Čl. V**

**Informácie o výnosoch a nákladoch**

**1. Výnosy - popis a výška významných položiek výnosov**

Opis /číslo účtu a názov/	Suma k 31.12.2022	Suma k 31.12.2021
---------------------------	-------------------	-------------------

Mesto Tornaľa  
Poznámky individuálnej účtovnej závierky zostavenej k 31. decembru 2022

<b>a) tržby za vlastné výkony a tovar</b>	920,00	690,00
602 - Tržby z predaja služieb z toho:	920,00	690,00
- školné		
- strava		
- kopírovacie služby		
- vyhlasovanie rozhlasom		
604 - Tržby za tovar		
607 - Výnosy z nehnuteľnosti na predaj		
<b>b) zmena stavu vnútroorganizačných zásob</b>	0,00	0,00
<b>c) aktívacia</b>	0,00	0,00
622 - Aktívacia vnútroorganizačných služieb		
624 - Aktívacia DHM		
<b>d) daňové a colné výnosy a výnosy z poplatkov</b>	<b>3 939 158,05</b>	<b>3 648 997,84</b>
632 - Daňové výnosy samosprávy z toho:	3 639 129,83	3 366 890,14
- podielové dane	3 284 470,48	3 021 662,79
- daň z nehnuteľností	325 511,15	327 556,35
- daň za psa	4 949,60	5 342,00
- daň za verejné priestranstvá	12 643,73	12 329,00
633 - Výnosy z poplatkov z toho:	300 028,22	282 107,70
- správne poplatky	17 925,00	18 107,70
- KO a DSO	202 022,41	200 423,00
- poplatky z hracích automatov a lotérií	36 138,03	36 400,00
<b>e) finančné výnosy</b>	0,00	0,00
661 - Tržby z predaja CP		
662 - Úroky		
668 - Ostatné finančné výnosy		
<b>f) mimoriadne výnosy</b>	0,00	0,00
672 - Náhrady škôd		
<b>g) výnosy z transferov a rozpočtových príjmov v obciach, VÚC a v RO a PO zriadených obcou alebo VÚC</b>	<b>1 144 009,36</b>	<b>1 147 837,31</b>
691 - Výnosy z bežných transferov z rozpočtu obce, VÚC z toho:		
- bežný transfer na školský klub		
- bežný transfer na školskú jedáleň		
692 - Výnosy z kapitálových transferov z rozpočtu obce, VÚC z toho:		
- zúčtovanie kapitálového transferu zriaďovateľa		
693 - Výnosy samosprávy z bežných transferov zo ŠR z toho:	413 684,60	402 697,13
- bežný transfer na matriku	13 463,60	14 217,00
- bežný transfer na sčítanie obyvateľstva	-	9 932,00
- bežný transfer na stavebný poriadok	9 451,78	9 218,00
- bežný transfer na AČ	6 398,40	28 094,00
- bežný transfer z environmentálneho fondu	75 638,08	63 206,32
- bežný transfer na refundáciu nákladov COVID-19	8 877,38	14 600,00
- bežný transfer na úhradu sociálnych dávok, TSP	32 187,93	85 103,00
- bežný transfer na detské prídavky		19 186,00
- bežný transfer na projekt PK a IK	36 187,36	39 838,86
- bežný transfer na voľby	15 328,89	
- transfer na obnovu krytu vozoviek v meste Tornaľa	162 004,98	
694 - Výnosy samosprávy z kapitálových transferov zo ŠR z toho:	605 063,15	642 369,37
- odpisy HIM z cudzích zdrojov ZŠ	88 234,50	86 283,36
- odpisy HIM z cudzích zdrojov MSM	155 480,40	278 389,69
- odpisy HIM z cudzích zdrojov MsKS	4 260,00	4 632,28
- odpisy HIM z cudzích zdrojov Mesto Tornaľa	357 088,25	273 064,04
695 - Výnosy samosprávy z bežných transferov od EÚ		
696 - Výnosy samosprávy z kapitálových transferov od EÚ z toho:		
- zúčtovanie kapitálového transferu od EÚ		
697 - Výnosy samosprávy z bežných transferov od ostatných subjektov mimo verejnej správy z toho:		8 538,47
- odpisy dlhodobého nájomného		8 538,47

Mesto Tornaľa  
Poznámky individuálnej účtovnej závierky zostavenej k 31. decembru 2022

698 - Výnosy samosprávy z kapitálových transferov od ostatných subjektov mimo verejnej správy z toho: - zúčtovanie kapitálového transferu od ostatných subjektov mimo verejnej správy – odpisy HIM	1 132,00	1 129,00
699 - Výnosy samosprávy z odvodu rozpočtových príjmov z toho: - zinkasované príjmy RO – vlastné príjmy RO	124 129,61	93 103,34
<b>h) ostatné výnosy</b>	<b>337 463,25</b>	<b>392 327,70</b>
641 - Tržby z predaja DNM a DHM z toho: - tržby z predaja pozemku	49 103,87	70 707,07
642 - Tržby z predaja materiálu		
644 - Zmluvné pokuty, penále a úroky z omeškania		
645 - Ostatné pokuty, penále a úroky z omeškania		
646 - Výnosy z odpísaných pohľadávok		
648 - Ostatné výnosy z toho: - nájomné za nebytových priestorov - nájomné za pozemky - nájomné za byty - zápočet nájomného BRANTNER	288 253,52 171 024,72 6 101,08 26 653,84 20 004,00	320 664,26 174 661,00 4 393,00 28 572,00 21 671,00
<b>i) zúčtovanie rezerv, opravných položiek, časového rozlíšenia</b>	<b>99 737,44</b>	<b>22 749,95</b>
653 - Zúčtovanie ostatných rezerv z prevádzkovej činnosti z toho: - čerpanie rezervy	74 057,00	16 941,50
658 - Zúčtovanie ostatných opravných položiek z prevádzkovej činnosti z toho: - odpisy daňových a nedaňových pohľadávok	25 680,44	5 808,45

Celková výška výnosov k 31.12.2022 bola vykázaná vo výške 5 521 288,10 €, čo predstavuje nárast výnosov o 308 685,30 € oproti roku 2021, keď bola celková výška výnosov vykázaná vo výške 5 212 602,80 €.

Najväčší podiel na výnosoch tvorili výnosy:

- podielové dane vo výške 3 284 470,48 €
- daň z nehnuteľnosti vo výške 325 511,15 €
- poplatok za komunálny odpad a drobný stavebný odpad vo výške 202 022,41 €
- výnosy z bežných transferov zo ŠR, subjektov verejnej správy vo výške 413 684,60 € (účet 693)
- výnosy z kapitálových transferov zo ŠR, subjektov verejnej správy o výške 605 063,15 € (účet 694)

## 2. Náklady - popis a výška významných položiek nákladov

Opis /číslo účtu a názov/	Suma k 31.12.2022	Suma k 31.12.2021
<b>a) spotrebované nákupy</b>	114 563,67	243 708,47
501 - Spotreba materiálu z toho:	59 250,63	191 164,34
- výpočtový materiál	23 057,82	20 203,00
- kancelárske potreby	14 378,61	9 650,00
- odborná literatúra	4 591,25	3 847,00
- údržba budovy MsÚ	9 191,36	10 155,00
- všeobecný materiál – COVID	3 000,00	16 592,00
- drobný hmotný materiál pre MsÚ	5 031,59	9 086,00
502 - Spotreba energie z toho:	55 313,04	52 544,13
- elektrická energia	36 919,22	34 287,57
- voda	3 172,88	3 349,75
- plyn	15 220,94	14 906,81
507 - Predaná nehnuteľnosť :		
<b>b) služby</b>	668 568,18	466 650,19
511 - Opravy a udržiavanie z toho:	195 917,95	25 255,32
- oprava budovy MsÚ		

Mesto Tornaľa  
Poznámky individuálnej účtovnej závierky zostavenej k 31. decembru 2022

512 – Cestovné	3 359,21	391,69
513 - Náklady na reprezentáciu z toho: - reprezentačné náklady MsÚ	17 948,83	11 929,25
518 - Ostatné služby z toho	451 342,19	429 073,93
- výpočtová technika	19 231,52	19 622,00
- údržba budovy MsÚ	23 740,81	10 155,00
- zvoz a odvoz odpadu	178 197,42	148 970,00
- strážna služba	34 435,31	29 456,00
- právne, exekučné, auditorské služby	16 364,00	10 487,00
- propagácia a prezentácia	12 323,16	9 585,00
<b>c) osobné náklady</b>	1 004 451,47	955 612,50
521 - Mzdové náklady	712 200,49	677 051,18
524 - Záonné sociálne náklady	236 095,52	234 246,70
525 - Ostatné sociálne náklady	10 996,07	11 573,44
527 - Záonné sociálne náklady	45 159,39	32 741,18
<b>d) dane a poplatky</b>	49 499,42	50 970,60
532 - Daň z nehnuteľností		
538 - Ostatné dane a poplatky z toho: - správne poplatky	49 499,42	50 970,60
<b>e) odpisy, rezervy a opravné položky</b>	650 686,52	599 081,27
551 - Odpisy DNM a DHM z toho:	461 579,23	485 733,10
- odpisy z vlastných zdrojov	104 490,98	113 663,37
- odpisy z cudzích zdrojov	357 088,25	372 069,73
553 - Tvorba ostatných rezerv z toho:	33 187,50	74 057,00
- odchodné, jubilejné	22 892,00	68 737,00
- nevyfakturované dod.faktúry	10 295,50	5 320,00
558 - Tvorba ostatných opravných položiek z toho:	155 919,79	39 291,17
- k daňovým pohľadávkam	120 047,20	1 135,68
- k nedaňovým pohľadávkam	35 872,59	24 856,00
<b>f) finančné náklady</b>	48 417,30	49 722,18
561 - Predané CP a podiely		
562 - Úroky z toho:	24 002,94	23 110,77
- úroky z úverov OTP	21 963,80	20 829,27
- úroky z úveru ŠFRB	1382,14	1 418,01
- úroky z úveru EF	657,00	
568 - Ostatné finančné náklady z toho:	24 414,36	26 611,41
- poisťné	19 600,16	19 177,20
- bankové poplatky	4 814,20	7 434,21
<b>g) mimoriadne náklady</b>		0,00
572 - Škody		
<b>h) náklady na transfery a náklady z odvodov príjmov</b>	2 701 635,63	2 410 402,28
584 - Náklady na transfery z rozpočtu obce, VÚC do RO, PO zriadených obcou alebo VÚC z toho:	2 562 201,80	2 289 868,60
- bežný transfer - školstvo	1 666 805,79	1 490 999,20
- bežný transfer PO	895 396,01	798 869,40
585 - Náklady na transfery z rozpočtu obce, VÚC ostatným subjektom verejnej správy z toho:		11 613,84
- bežný transfer – členský príspevok		
586 - Náklady na transfery z rozpočtu obce, VÚC subjektov mimo verejnej správy z toho:	138 833,83	107 919,84
- bežný transfer pre cirkevnú materskú školu	99 500,04	73 269,84
- bežný transfer na základe VZN	39 333,79	34 650,00
587 - Náklady na ostatné transfery z toho:	600,00	1 000,00
- bežný transfer		
588 - Náklady z odvodu príjmov z toho:		
- predpis odvodu príjmov RO		
589 - Náklady z budúceho odvodu príjmov z toho:		

Mesto Tornaľa  
Poznámky individuálnej účtovnej závierky zostavenej k 31. decembru 2022

- predpis budúceho odvodu príjmov RO		
<b>i) ostatné náklady</b>	63 943,30	37 105,56
541 - ZC predaného DNM a DHM z toho:	17 641,86	12 533,20
- vyradenie majetku		
542 - Predaný materiál		
544 - Zmluvné pokuty, penále a úroky z omeškania		
545 - Ostatné pokuty, penále a úroky z omeškania, z toho:	5,50	1 064,13
-		
546 - Odpis pohľadávky z toho:	10 645,98	7 424,26
- nevymožiteľné pohľadávky – daňové	7 119,29	0,00
- nevymožiteľné pohľadávky - nedaňové	3 526,69	7 424,26
548 - Ostatné náklady na prevádzkovú činnosť z toho:	35 649,96	16 083,97
- jednorázové sociálne dávky	1 452,00	958,00
- odmena za testovanie COVID		15 120,00
- členstvo v samospr. org. a združ.	11 870,37	
- nedoplatky	22 327,59	
549 - Manká a škody		
<b>j) dane z príjmov</b>		0,00
591 - Splatná daň z príjmov		

Celková výška nákladov k 31.12.2022 bola vykázaná vo výške 5 301 765,49 €, čo predstavuje nárast nákladov o 488 512,44 € oproti roku 2021, keď bola celková výška nákladov vykázaná vo výške 4 813 253,05 €.

Najväčší podiel na nákladoch tvorili náklady:

- tvorba ostatných opravných položiek: 155 919,79 €
- mzdové náklady vo výške 712 200,49 €
- sociálne náklady vo výške 236 095,52. €
- služby vo výške 668 568,18 €
- odpisy vo výške 461 579,23 €
- náklady na transfery RO/PO vo výške 2 562 201,80 € (účet 584)
- náklady na transfery subjektom mimo verejnej správy vo výške 138 833,83 € (účet 586)

Výška nákladov bola ovplyvnená v dôsledku pandémie ochorenia COVID – 19, spotreba ochranných prostriedkov a dezinfekčných prostriedkov, výdavky na testovanie a bežný transfer príspevkovej organizácii Mestské služby mesta Tornaľa v súvislosti s opatreniami na riešenie mimoriadnej situácie COVID-19 boli spolu v roku 2022 vo výške 15 000 €.

## Čl. VI

### Informácie o údajoch na podsúvahových účtoch

Drobný hmotný majetok od 0,00 € do 1 700,00 € v celkovej hodnote 192 116,18 € evidujeme na podsúvahových účtoch 753,799.

Odpísané pohľadávky z roku 2018-2022 v celkovej sume 63 748,91 € evidujeme na podsúvahovom účte 781,799.

## Čl. VII

### Informácie o iných aktívach a iných pasívach

#### 1. Iné aktíva a iné pasíva

- a) **opis a hodnota iných aktív**, ktorými sa rozumie možný majetok, ktorý vznikol v dôsledku minulých udalostí a ktorého existencia alebo vlastníctvo závisí od toho, či nastane alebo nenastane jedna alebo viac neistých udalostí v budúcnosti, ktorých vznik nezávisí od účtovnej jednotky - tabuľka č.10.

b) **opis a hodnota iných pasív**, vyplývajúcich zo súdnych rozhodnutí, z poskytnutých záruk, zo všeobecne záväzných právnych predpisov, z ručenia podľa jednotlivých druhov ručenia, takýmito inými pasívami sú:

1. **možná povinnosť**, ktorá vznikla ako dôsledok minulej udalosti a ktorej existencia závisí od toho, či nastane alebo nenastane jedna alebo viac neistých udalostí v budúcnosti, ktorých vznik nezávisí od účtovnej jednotky, alebo
2. **povinnosť**, ktorá vznikla ako dôsledok minulej udalosti, ale ktorá sa nevykazuje v súvahe, pretože nie je pravdepodobné, že na splnenie tejto povinnosti bude potrebný úbytok ekonomických úžitkov, alebo výška tejto povinnosti sa nedá spoľahlivo oceniť

- tabuľka č.10

Záväzky z existujúcich alebo hroziacich súdnych sporov neevidujeme.

### Čl. VIII

#### **Informácie o spriaznených osobách a o ekonomických vzťahoch účtovnej jednotky a spriaznených osôb**

Vzhľadom na skutočnosť, že mesto Tornaľa v rámci konsolidovaného celku nemá založené obchodné spoločnosti, k takémuto plneniu nedošlo v sledovanom účtovnom období.

### Čl. IX

#### **Informácie o rozpočte a hodnotenie plnenia rozpočtu**

##### **Informácie o rozpočte a hodnotenie plnenia rozpočtu - tabuľka č.12-14**

Rozpočet mesta Tornaľa bol schválený mestským zastupiteľstvom dňa 16.12.2021 uznesením č. 200-205/2021. V priebehu roka došlo k zmenám na základe rozpočtových opatrení schválených v MsZ a primátorom mesta.

Zmeny rozpočtu:

- prvá zmena schválená dňa 03.03.2022 uznesením č. 15/2022
- druhá zmena schválená dňa 28.04.2022 uznesením č. 64/2022
- tretia zmena schválená dňa 23.06.2022 uznesením č. 119/2022
- štvrtá zmena schválená dňa 25.07.2022 uznesením č. 158/2022
- piata zmena schválená dňa 20.09.2022 uznesením č. 188/2022

Rozpočtovými opatreniami primátora v zmysle zásad rozpočtového hospodárenia mesta bol rozpočet zmenený celkovo 18 krát.

**Výška dlhu** podľa § 17 ods. 7 zákona č.583/2004 Z.z. o rozpočtových pravidlách územnej samosprávy a o zmene a doplnení niektorých zákonov v z.n.p. za bežné účtovné obdobie a bezprostredne predchádzajúce účtovné obdobie - tabuľka č.15.

Mesto eviduje záväzky podľa § 17 ods. 8 zákona č. 583/2004 Z.z. o rozpočtových pravidlách územnej samosprávy v znení neskorších predpisov, ktoré sa nezapočítavajú do celkovej sumy dlhu mesta:

- suma záväzkov z úveru poskytnutého zo ŠFRB na obstaranie nájomného bytového domu:  
134 378,66 €

- suma záväzkov z úveru poskytnutého z Environmentálneho fondu na financovanie investičného projektu „Zvýšenie energetickej účinnosti budovy kultúrneho domu v Tornaľi: 111 089,98 €

Celková suma dlhu mesta k 31.12.2022 je 1 517 986,41 €, oproti minulému obdobiu to predstavuje zníženie o 145 032,00 €.

Dňa 24.11.2022 hlavná kontrolórka mesta sa vzdala funkcie hlavného kontrolóra, z dôvodu že bola zvolená za primátorku mesta. Nový hlavný kontrolór do dátumu zostavenia účtovnej závierky nebol zvolený.

### **Čl. X**

#### **Informácie o skutočnostiach, ktoré nastali po dni, ku ktorému sa zostavuje účtovná závierka do dňa zostavenia účtovnej závierky**

Po 31. decembri 2022 nenastali také udalosti, ktoré by si vyžadovali zverejnenie alebo vykázanie v účtovnej závierke za rok 2022. Upozorňujeme ale na skutočnosť pokračovania šírenia ochorenia COVID-19, vysokú mieru inflácie, zvýšené ceny energií a komodít, ako aj na vojnovú a humanitárnu krízu v súvislosti s vojnovým konfliktom na Ukrajine, čo môže mať negatívny vplyv na fungovanie mesta.

## SPRÁVA NEZÁVISLÉHO AUDÍTORA

mestskému zastupiteľstvu a primátorovi konsolidujúcej účtovnej jednotky  
mesto Tornaľa

### I. Správa z auditu konsolidovanej účtovnej závierky

#### *Názor*

Uskutočnili sme audit konsolidovanej účtovnej závierky účtovnej jednotky verejnej správy, ktorú za konsolidovaný celok zostavila konsolidujúca účtovná jednotka mesto Tornaľa, a ktorá obsahuje konsolidovanú súvahu k 31.decembru 2022, konsolidovaný výkaz ziskov a strát za rok končiaci sa k uvedenému dátumu, a poznámky konsolidovanej účtovnej závierky, ktoré obsahujú súhrn významných účtovných zásad a účtovných metód.

Podľa nášho názoru, priložená konsolidovaná účtovná závierka poskytuje pravdivý a verný obraz konsolidovanej finančnej situácie konsolidovaného celku k 31. decembru 2022 a konsolidovaného výsledku hospodárenia za rok končiaci sa k uvedenému dátumu podľa zákona č. 431/2002 Z. z. o účtovníctve v znení neskorších predpisov (ďalej len „zákon o účtovníctve“).

#### *Základ pre názor*

Audit sme vykonali podľa medzinárodných audítorských štandardov (International Standards on Auditing, ISA). Naša zodpovednosť podľa týchto štandardov je uvedená v odseku Zodpovednosť audítora za audit konsolidovanej účtovnej závierky. Od konsolidovaného celku sme nezávislí podľa ustanovení zákona č. 423/2015 o štatutárnom audite a o zmene a doplnení zákona č. 431/2002 Z. z. o účtovníctve v znení neskorších predpisov (ďalej len „zákon o štatutárnom audite“) týkajúcich sa etiky, vrátane Etického kódexu audítora, relevantných pre náš audit účtovnej závierky a splnili sme aj ostatné požiadavky týchto ustanovení týkajúcich sa etiky. Sme presvedčení, že audítorské dôkazy, ktoré sme získali, poskytujú dostatočný a vhodný základ pre náš názor.

#### *Zodpovednosť štatutárneho orgánu za konsolidovanú účtovnú závierku*

Primátor konsolidujúcej účtovnej jednotky mesta Tornaľa, je zodpovedný za zostavenie konsolidovanej účtovnej závierky, tak aby poskytovala pravdivý a verný obraz podľa zákona o účtovníctve a za tie interné kontroly, ktoré považuje za potrebné na zostavenie konsolidovanej účtovnej závierky, ktorá neobsahuje významné nesprávnosti, či už v dôsledku podvodu alebo chyby.

Pri zostavovaní konsolidovanej účtovnej závierky je štatutárny orgán zodpovedný za zhodnotenie schopnosti konsolidovaného celku nepretržite pokračovať vo svojej činnosti, za opísanie skutočností týkajúcich sa nepretržitého pokračovania v činnosti, ak je to potrebné, a za použitie predpokladu nepretržitého pokračovania v činnosti v účtovníctve.

## Zodpovednosť audítora za audit konsolidovanej účtovnej závierky

Našou zodpovednosťou je získať primerané uistenie, či konsolidovaná účtovná závierka ako celok neobsahuje významné nesprávnosti, či už v dôsledku podvodu alebo chyby, a vydať správu audítora, vrátane názoru. Primerané uistenie je uistenie vysokého stupňa, ale nie je zárukou toho, že audit vykonaný podľa medzinárodných audítorských štandardov vždy odhalí významné nesprávnosti, ak také existujú. Nesprávnosti môžu vzniknúť v dôsledku podvodu alebo chyby a za významné sa považujú vtedy, ak by sa dalo odôvodnene očakávať, že jednotlivo alebo v súhrne by mohli ovplyvniť ekonomické rozhodnutia používateľov, uskutočnené na základe tejto konsolidovanej účtovnej závierky.

V rámci auditu uskutočneného podľa medzinárodných audítorských štandardov, počas celého auditu uplatňujeme odborný úsudok a zachováваме profesionálny skepticizmus. Okrem toho:

- Identifikujeme a posudzujeme riziká významnej nesprávnosti konsolidovanej účtovnej závierky, či už v dôsledku podvodu alebo chyby, navrhujeme a uskutočňujeme audítorské postupy reagujúce na tieto riziká a získavame audítorské dôkazy, ktoré sú dostatočné a vhodné na poskytnutie základu pre náš názor. Riziko neodhalenia významnej nesprávnosti v dôsledku podvodu je vyššie ako toto riziko v dôsledku chyby, pretože podvod môže zahŕňať tajnú dohodu, falšovanie, úmyselné vynechanie, nepravdivé vyhlásenie alebo obídenie internej kontroly.
- Oboznamujeme sa s internými kontrolami relevantnými pre audit, aby sme mohli navrhnúť audítorské postupy vhodné za daných okolností, ale nie za účelom vyjadrenia názoru na efektívnosť interných kontrol konsolidovaného celku.
- Hodnotíme vhodnosť použitých účtovných zásad a účtovných metód a primeranosť účtovných odhadov a uvedenie s nimi súvisiacich informácií, uskutočnené štatutárnym orgánom.
- Robíme záver o tom, či štatutárny orgán vhodne v účtovníctve používa predpoklad nepretržitého pokračovania v činnosti a na základe získaných audítorských dôkazov záver o tom, či existuje významná neistota v súvislosti s udalosťami alebo okolnosťami, ktoré by mohli významne spochybníť schopnosť konsolidovaného celku nepretržite pokračovať v činnosti. Ak dospejeme k záveru, že významná neistota existuje, sme povinní upozorniť v našej správe audítora na súvisiace informácie uvedené v účtovnej závierke alebo, ak sú tieto informácie nedostatočné, modifikovať náš názor. Naše závery vychádzajú z audítorských dôkazov získaných do dátumu vydania našej správy audítora.
- Hodnotíme celkovú prezentáciu, štruktúru a obsah konsolidovanej účtovnej závierky vrátane informácií v nej uvedených ako aj to, či konsolidovaná účtovná závierka zachytáva uskutočnené transakcie a udalosti spôsobom, ktorý vedie k ich vernému zobrazeniu.
- Získavame dostatočné a vhodné audítorské dôkazy o finančných údajoch účtovných jednotiek alebo ich obchodných aktivitách v rámci konsolidovaného celku pre účely vyjadrenia názoru na konsolidovanú účtovnú závierku. Zodpovedáme za vedenie, kontrolu a realizáciu auditu konsolidovaného celku. Ostávame výhradne zodpovední za náš názor audítora.

## II. Správa k ďalším požiadavkám zákonov a iných právnych predpisov

### **Správa k informáciám, ktoré sa uvádzajú v konsolidovanej výročnej správe**

Primátor mesta je zodpovedný za informácie uvedené v konsolidovanej výročnej správe, zostavenej podľa požiadaviek zákona o účtovníctve. Náš vyššie uvedený názor na konsolidovanú účtovnú závierku sa nevzťahuje na iné informácie v konsolidovanej výročnej správe.

V súvislosti s auditom konsolidovanej účtovnej závierky je našou zodpovednosťou oboznámenie sa s informáciami uvedenými v konsolidovanej výročnej správe a posúdenie, či tieto informácie nie sú vo významnom nesúlade s auditovanou konsolidovanou účtovnou závierkou alebo našimi poznatkami, ktoré sme získali počas auditu konsolidovanej účtovnej závierky, alebo sa inak zdajú byť významne nesprávne.

Posúdili sme, či konsolidovaná výročná správa účtovnej jednotky verejnej správy, ktorú za konsolidovaný celok zostavila konsolidujúca účtovná jednotka mesto Tornaľa, obsahuje informácie, ktorých uvedenie vyžaduje zákon o účtovníctve.

Na základe prác vykonaných počas auditu konsolidovanej účtovnej závierky, podľa nášho názoru:

- informácie uvedené v konsolidovanej výročnej správe zostavenej za rok 2022 sú v súlade s konsolidovanou účtovnou závierkou za daný rok,
- konsolidovaná výročná správa obsahuje informácie podľa zákona o účtovníctve.

Okrem toho, na základe našich poznatkov o účtovnej jednotke a situácii v nej, ktoré sme získali počas auditu konsolidovanej účtovnej závierky, sme povinní uviesť, či sme zistili významné nesprávnosti v konsolidovanej výročnej správe, ktorú sme obdržali pred dátumom vydania tejto správy audítora. V tejto súvislosti neexistujú zistenia, ktoré by sme mali uviesť.

Rožňava, 30. mája 2023



Gemeraudit, spol. s r. o.  
Šafárikova ul. č. 65  
048 01 Rožňava  
Licencia UDVA č.195

  
Ing. Vladimír Burkovský  
Zodpovedný audítor  
Licencia UDVA č. 1021

**KONSOLIDOVANÁ ÚČTOVNÁ ZÁVIERKA  
ÚČTOVNEJ JEDNOTKY VEREJNEJ SPRÁVY**

k 31.12.2022

Priložené súčasti:

- |                                     |   |                           |
|-------------------------------------|---|---------------------------|
| <input checked="" type="checkbox"/> | Konsolidovaná súvaha účtovnej jednotky verejnej správy                      | Kons S UJ VS Úč 1 - 01    |
| <input checked="" type="checkbox"/> | Konsolidovaný výkaz ziskov a strát účtovnej jednotky verejnej správy        | Kons VZaS UJ VS Úč 2 - 01 |
| <input checked="" type="checkbox"/> | Poznámky konsolidovanej účtovnej závierky účtovnej jednotky verejnej správy |                           |

Za obdobie:

od      Mesiac      Rok                      Mesiac      Rok  
         0 1        2 0 2 2                      1 2        2 0 2 2

IČO

0 0 3 1 9 0 9 1

Názov účtovnej jednotky

M e s t o   T o r n a ľ a

Sídlo účtovnej jednotky

Ulica a číslo

M i e r o v á   2 5 9 / 1 4

PSČ

9 8 2 0 1

Názov obce

T o r n a ľ a

Telefónne číslo

0 4 7 / 5 5 1 1 1 0 0

Faxové číslo

E-mailová adresa

p o d a t e ľ n a @ m e s t o t o r n a ľ a . s k

Zostavená dňa:

3 0   0 5   2 0 2 3

Podpisový záznam štatutárneho orgánu alebo člena štatutárneho orgánu účtovnej jednotky:



*Gruš*

Označenie	STRANA AKTÍV	Číslo riadku	2022	2021
			Netto	Netto
a	b	c	1	2
	<b>SPOLU MAJETOK r. 002 + r. 035 + r. 113 + r. 117</b>	<b>001</b>	21 710 776,66	21 859 151,17
<b>A.</b>	<b>Neobežný majetok r. 003 + r. 012 + r. 025</b>	<b>002</b>	18 873 007,63	18 669 125,59
<b>A.I.</b>	<b>Dlhodobý nehmotný majetok súčet (r. 004 až 011)</b>	<b>003</b>	21 622,00	18 466,00
A.I.1.	Aktivované náklady na vývoj (012) - (072+091AÚ)	004		
2.	Softvér (013) - (073+091AÚ)	005	5 956,00	2 800,00
3.	Oceniťelné práva (014) - (074+091AÚ)	006		
4.	Goodwill z konsolidácie kapitálu alebo záporný goodwill z konsolidácie kapitálu (+/-)	007		
5.	Drobný dlhodobý nehmotný majetok (018) - (078+091AÚ)	008	0,00	0,00
6.	Ostatný dlhodobý nehmotný majetok (019) - (079+091AÚ)	009		
7.	Obstaranie dlhodobého nehmotného majetku (041) - (093)	010	15 666,00	15 666,00
8.	Poskytnuté preddavky na dlhodobý nehmotný majetok (051) - (095AÚ)	011		
<b>A.II.</b>	<b>Dlhodobý hmotný majetok súčet (r. 013 až 024)</b>	<b>012</b>	17 286 507,63	17 085 781,59
A.II.1.	Pozemky (031) - (092AÚ)	013	4 952 984,86	4 966 726,72
2.	Umelecké diela a zbierky (032) - (092AÚ)	014	35 818,71	35 818,71
3.	Predmety z drahých kovov (033) - (092AÚ)	015		
4.	Stavby (021) - (081+092AÚ)	016	11 082 023,87	11 044 057,49
5.	Samostatné hnutelné veci a súbory hnutelných vecí (022) - (082+092AÚ)	017	397 213,45	151 217,63
6.	Dopravné prostriedky (023) - (083+092AÚ)	018	44 236,00	80 884,68
7.	Pestovateľské celky trvalých porastov (025) - (085+092AÚ)	019	0,00	0,00
8.	Základné stádo a ťažné zvieratá (026) - (086+092AÚ)	020		
9.	Drobný dlhodobý hmotný majetok (028) - (088+092AÚ)	021	0,00	0,00
10.	Ostatný dlhodobý hmotný majetok (029) - (089+092AÚ)	022		
11.	Obstaranie dlhodobého hmotného majetku (042) - (094)	023	774 230,74	807 076,36
12.	Poskytnuté preddavky na dlhodobý hmotný majetok (052) - (095AÚ)	024		
<b>A.III.</b>	<b>Dlhodobý finančný majetok súčet (r.026 + r.027 + r.029 až 034)</b>	<b>025</b>	1 564 878,00	1 564 878,00
A.III.1.	Podielové cenné papiere a podiely v dcérskej účtovnej jednotke (061) - (096AÚ)	026		
2.	Podielové cenné papiere a podiely v spoločnosti s podstatným vplyvom (062) - (096AÚ)	027		
	z toho: goodwill	028		
3.	Realizovateľné cenné papiere a podiely (063) - (096AÚ)	029	1 564 878,00	1 564 878,00
4.	Dlhové cenné papiere držané do splatnosti (065) - (096AÚ)	030		
5.	Pôžičky účtovnej jednotke v konsolidovanom celku (066) - (096AÚ)	031		
6.	Ostatné pôžičky (067) - (096AÚ)	032		
7.	Ostatný dlhodobý finančný majetok (069) - (096AÚ)	033		
8.	Obstaranie dlhodobého finančného majetku (043) - (096AÚ)	034		
<b>B.</b>	<b>Obežný majetok r. 036 + r. 042 + r. 050 + r. 063 + r. 088+ r. 101 + r. 107</b>	<b>035</b>	2 820 720,44	3 177 707,64
<b>B.I.</b>	<b>Zásoby súčet (r. 037 až 041)</b>	<b>036</b>	35 464,17	14 727,12
B.I.1.	Materiál (112 + 119) - (191)	037	34 703,41	14 010,64
2.	Nedokončená výroba a polotovary (121 + 122) - (192 + 193)	038		
3.	Výrobky (123) - (194)	039		
4.	Zvieratá (124) - (195)	040	150,00	150,00
5.	Tovar (132 + 133 + 139) - (196)	041	610,76	566,48
<b>B.II.</b>	<b>Zúčtovanie medzi subjektami verejnej správy súčet (r. 043 až r. 049)</b>	<b>042</b>	36,19	
B.II.1.	Zúčtovanie odvodov príjmov rozpočtových organizácií do rozpočtu zriaďovateľa (351)	043	0,00	
2.	Zúčtovanie transferov štátneho rozpočtu (353)	044		
3.	Zúčtovanie transferov rozpočtu obce a vyššieho územného celku (355)	045	0,00	
4.	Zúčtovanie transferov zo štátneho rozpočtu v rámci konsolidovaného celku (356)	046		
5.	Ostatné zúčtovanie rozpočtu obce a vyššieho územného celku (357)	047		
6.	Zúčtovanie transferov zo štátneho rozpočtu iným subjektom (358)	048		

Označenie	STRANA AKTÍV	Číslo riadku	2022	2021
			Netto	Netto
a	b	c	1	2
7.	Zúčtovanie transferov medzi subjektami verejnej správy a iné zúčtovania (359)	049	36,19	
<b>B.III.</b>	<b>Dlhodobé pohľadávky súčet (r. 051 až 061)</b>	<b>050</b>	18,24	1 282,08
B.III.1.	Odberatelia (311AÚ) - (391AÚ)	051		
2.	Zmenky na inkaso (312AÚ) - (391AÚ)	052		
3.	Pohľadávky za eskontované cenné papiere (313AÚ) - (391AÚ)	053		
4.	Ostatné pohľadávky (315AÚ) - (391AÚ)	054		815,69
5.	Pohľadávky voči zamestnancom (335AÚ) - (391AÚ)	055		
6.	Pohľadávky voči združeniu (369AÚ) - (391AÚ)	056		
7.	Pohľadávky a záväzky z pevných termínových operácií (373AÚ) - (391AÚ)	057		
8.	Pohľadávky z nájmu (374AÚ) - (391AÚ)	058		
9.	Pohľadávky z vydaných dlhopisov (375AÚ) - (391AÚ)	059		
10.	Nakúpené opcie (376AÚ) - (391AÚ)	060		
11.	Iné pohľadávky (378AÚ) - (391AÚ)	061	18,24	466,39
	z toho: odložená daňová pohľadávka	062		
<b>B.IV.</b>	<b>Krátkodobé pohľadávky súčet (r. 064 až 087)</b>	<b>063</b>	125 334,30	110 381,28
B.IV.1.	Odberatelia (311AÚ) - (391AÚ)	064	4 919,48	4 649,28
2.	Zmenky na inkaso (312AÚ) - (391AÚ)	065		
3.	Pohľadávky za eskontované cenné papiere (313AÚ) - (391AÚ)	066		
4.	Poskytnuté prevádzkové preddavky (314) - (391AÚ)	067	2 826,84	
5.	Ostatné pohľadávky (315AÚ) - (391AÚ)	068	15 793,03	7 353,32
6.	Pohľadávky z nedaňových rozpočtových príjmov (316) - (391AÚ)	069		
7.	Pohľadávky z daňových a colných rozpočtových príjmov (317) - (391AÚ)	070		
8.	Pohľadávky z nedaňových príjmov obcí a vyšších územných celkov a rozpočtových organizácií zriadených obcou a vyšším územným celkom (318) - (391AÚ)	071	80 712,56	82 108,61
9.	Pohľadávky z daňových príjmov obcí a vyšších územných celkov (319) - (391AÚ)	072	16 635,92	7 205,82
10.	Pohľadávky voči zamestnancom (335AÚ) - (391AÚ)	073	1 818,66	
11.	Zúčtovanie s orgánmi sociálneho poistenia a zdravotného poistenia (336) - (391AÚ)	074		
12.	Daň z príjmov (341) - (391AÚ)	075		
13.	Ostatné priame dane (342) - (391AÚ)	076		
14.	Daň z pridanej hodnoty (343) - (391AÚ)	077		
15.	Ostatné dane a poplatky (345) - (391AÚ)	078		
16.	Pohľadávky voči združeniu (369AÚ) - (391AÚ)	079		
17.	Pohľadávky a záväzky z pevných termínovaných operácií (373AÚ) - (391AÚ)	080		
18.	Pohľadávky z nájmu (374AÚ) - (391AÚ)	081		
19.	Pohľadávky z vydaných dlhopisov (375AÚ) - (391AÚ)	082		
20.	Nakúpené opcie (376AÚ) - (391AÚ)	083		
21.	Iné pohľadávky (378AÚ) - (391AÚ)	084	2 627,81	9 064,25
22.	Spojovací účet pri združení (396AÚ)	085		
23.	Zúčtovanie s Európskou úniou (371AÚ)- (391AÚ)	086		
24.	Transfery a ostatné zúčtovanie so subjektami mimo verejnej správy (372AÚ) - (391AÚ)	087		
<b>B.V.</b>	<b>Finančné účty súčet (r. 089 až 100)</b>	<b>088</b>	2 659 867,54	3 051 317,16
B.V.1.	Pokladnica (211)	089	5 853,97	6 066,70
2.	Ceniny (213)	090	2 778,60	3 966,56
3.	Bankové účty (221AÚ +/- 261)	091	2 651 011,87	3 041 007,06
4.	Účty v bankách s dobou viazanosti dlhšou ako jeden rok (221AÚ)	092		
5.	Výdavkový rozpočtový účet (222)	093	203,10	240,84
6.	Príjmový rozpočtový účet (223)	094	20,00	36,00
7.	Majetkové cenné papiere na obchodovanie (251) - (291AÚ)	095		
8.	Dlhové cenné papiere na obchodovanie (253) - (291AÚ)	096		

Označenie	STRANA AKTÍV	Číslo riadku	2022	2021
			Netto	Netto
a	b	c	1	2
9.	Dlhové cenné papiere so splatnosťou do jedného roka držané do splatnosti (256) - (291AÚ)	097		
10.	Ostatné realizovateľné cenné papiere (257) - (291AÚ)	098		
11.	Obstaranie krátkodobého finančného majetku (259) - (291AÚ)	099		
12.	Účty Štátnej pokladnice (účtová skupina 28)	100		
<b>B.VI.</b>	<b>Poskytnuté návratné finančné výpomoci dlhodobé súčet (r. 102 až r. 106)</b>	<b>101</b>		
B.VI.1.	Poskytnuté návratné finančné výpomoci subjektom v rámci konsolidovaného celku (271AÚ) - (291AÚ)	102		
2.	Poskytnuté návratné finančné výpomoci ostatným subjektom verejnej správy (272AÚ) - (291AÚ)	103		
3.	Poskytnuté návratné finančné výpomoci podnikateľským subjektom (274AÚ) - (291AÚ)	104		
4.	Poskytnuté návratné finančné výpomoci ostatným organizáciám (275AÚ) - (291AÚ)	105		
5.	Poskytnuté návratné finančné výpomoci fyzickým osobám (277AÚ) - (291AÚ)	106		
<b>B.VII.</b>	<b>Poskytnuté návratné finančné výpomoci krátkodobé súčet (r. 108 až r. 112)</b>	<b>107</b>		
B.VII.1.	Poskytnuté návratné finančné výpomoci subjektom v rámci konsolidovaného celku (271AÚ) - (291AÚ)	108		
2.	Poskytnuté návratné finančné výpomoci ostatným subjektom verejnej správy (272AÚ) - (291AÚ)	109		
3.	Poskytnuté návratné finančné výpomoci podnikateľským subjektom (274AÚ) - (291AÚ)	110		
4.	Poskytnuté návratné finančné výpomoci ostatným organizáciám (275AÚ) - (291AÚ)	111		
5.	Poskytnuté návratné finančné výpomoci fyzickým osobám (277AÚ) - (291AÚ)	112		
<b>C.</b>	<b>Časové rozlíšenie súčet (r. 114 až r. 116)</b>	<b>113</b>	17 048,59	12 317,94
C.1.	Náklady budúcich období (381)	114	14 877,09	8 986,94
2.	Komplexné náklady budúcich období (382)	115	2 041,50	3 331,00
3.	Príjmy budúcich období (385)	116	130,00	
<b>D.</b>	<b>Vzťahy k účtom klientov Štátnej pokladnice (účtová skupina 20)</b>	<b>117</b>		

Označenie	STRANA PASÍV	Číslo riadku	2022	2021
a	b	c	3	4
	<b>VLASTNÉ IMANIE A ZÁVÄZKY r. 119 + r. 130 + r. 185 + r. 188</b>	<b>118</b>	21 710 776,66	21 859 151,17
<b>A.</b>	<b>Vlastné imanie r. 120 + r. 123 + r. 126 + r. 129</b>	<b>119</b>	10 718 797,16	10 466 429,97
<b>A.I.</b>	<b>Oceňovacie rozdiely súčet (r. 121 + r. 122)</b>	<b>120</b>		
A.I.1.	Oceňovacie rozdiely z precenenia majetku a záväzkov (+/- 414)	121		
2.	Oceňovacie rozdiely z kapitálových účastín (+/- 415)	122		
<b>A.II.</b>	<b>Fondy súčet (r. 124 + r. 125)</b>	<b>123</b>		
A.II.1.	Zákonný rezervný fond (421)	124		
2.	Ostatné fondy (427)	125		
<b>A.III.</b>	<b>Výsledok hospodárenia (+/-) súčet (r. 127 až 128)</b>	<b>126</b>	10 718 797,16	10 466 429,97
A.III.1.	Nevysporiadaný výsledok hospodárenia minulých rokov (+/- 428)	127	10 466 039,56	10 068 989,12
2.	Výsledok hospodárenia za účtovné obdobie (+/-) r. 001 - (r.120 + r. 123 + r.127 + r.129 + r. 130 + r. 185 + r. 188)	128	252 757,60	397 440,85
<b>A.IV.</b>	<b>Podiely iných účtovných jednotiek</b>	<b>129</b>		
<b>B.</b>	<b>Závazky súčet (r. 131 + r. 136 + r. 144 + r. 156 + r. 178)</b>	<b>130</b>	3 173 995,58	3 350 698,72
<b>B.I.</b>	<b>Rezervy súčet (r. 132 až 135)</b>	<b>131</b>	40 115,97	82 046,91
B.I.1.	Rezervy zákonné dlhodobé (451AÚ)	132		
2.	Ostatné rezervy (459AÚ)	133		
3.	Rezervy zákonné krátkodobé (323AÚ, 451AÚ)	134	810,17	1 415,73
4.	Ostatné krátkodobé rezervy (323AÚ, 459AÚ)	135	39 305,80	80 631,18
<b>B.II.</b>	<b>Zúčtovanie medzi subjektami verejnej správy súčet (r. 137 až r. 143)</b>	<b>136</b>	353 112,57	615 004,72
B.II.1.	Zúčtovanie odvodov príjmov rozpočtových organizácií do rozpočtu zriaďovateľa (351)	137	0,00	
2.	Zúčtovanie transferov štátneho rozpočtu (353)	138		
3.	Zúčtovanie transferov rozpočtu obce a vyššieho územného celku (355)	139	0,00	
4.	Zúčtovanie transferov zo štátneho rozpočtu v rámci konsolidovaného celku (356)	140		
5.	Ostatné zúčtovanie rozpočtu obce a vyššieho územného celku (357)	141	166 046,77	536 097,40
6.	Zúčtovanie transferov zo štátneho rozpočtu iným subjektom (358)	142		
7.	Zúčtovanie transferov medzi subjektami verejnej správy a iné zúčtovania (359)	143	187 065,80	78 907,32
<b>B.III.</b>	<b>Dlhodobé záväzky súčet (r. 145 až 153 + r. 155)</b>	<b>144</b>	245 523,36	291 193,32
B.III.1.	Ostatné dlhodobé záväzky (479AÚ)	145	225 000,18	263 077,63
2.	Dlhodobé prijaté preddavky (475AÚ)	146		
3.	Dlhodobé zmenky na úhradu (478AÚ)	147		
4.	Záväzky zo sociálneho fondu (472)	148	20 523,18	25 762,18
5.	Záväzky z nájmu (474AÚ)	149		
6.	Dlhodobé nevyfakturované dodávky (476AÚ)	150		
7.	Pohľadávky a záväzky z pevných termínových operácií (373AÚ)	151		
8.	Predané opcie (377AÚ)	152		
9.	Iné záväzky (379AÚ)	153		2 353,51
	z toho: odložený daňový záväzok	154		
10.	Vydané dlhopisy dlhodobé (473AÚ) - (255AÚ)	155		
<b>B.IV.</b>	<b>Krátkodobé záväzky súčet (r. 157 až 177)</b>	<b>156</b>	1 017 257,27	699 435,36
B.IV.1.	Dodávatelia (321)	157	524 182,09	106 796,42
2.	Zmenky na úhradu (322, 478AÚ)	158		
3.	Prijaté preddavky (324, 475AÚ)	159	12 444,41	23 681,39
4.	Ostatné záväzky (325, 479AÚ)	160	43 080,70	43 059,90
5.	Nevyfakturované dodávky (326, 476AÚ)	161		
6.	Záväzky z nájmu (474AÚ)	162		3 949,60
7.	Pohľadávky a záväzky z pevných termínových operácií (373AÚ)	163		
8.	Predané opcie (377AÚ)	164		
9.	Iné záväzky (379AÚ)	165	22 970,29	24 427,11
10.	Záväzky z upísaných nesplatených cenných papierov a vkladov (367)	166		
11.	Záväzky voči združeniu (368)	167		

Označenie	STRANA PASÍV	Číslo riadku	2022	2021
a	b	c	3	4
12.	Zamestnanci (331)	168	223 771,51	267 281,39
13.	Ostatné záväzky voči zamestnancom (333)	169		70,14
14.	Zúčtovanie s orgánmi sociálneho poistenia a zdravotného poistenia (336)	170	154 150,01	179 779,35
15.	Daň z príjmov (341)	171	532,08	263,44
16.	Ostatné priame dane (342)	172	34 035,04	44 769,89
17.	Daň z pridanej hodnoty (343)	173	1 191,14	1 336,86
18.	Ostatné dane a poplatky (345)	174		2,91
19.	Spojovací účet pri združení (396AÚ)	175		
20.	Zúčtovanie s Európskou úniou (371AÚ)	176		10,00
21.	Transfery a ostatné zúčtovanie so subjektami mimo verejnej správy (372AÚ)	177	900,00	4 006,96
<b>B.V.</b>	<b>Bankové úvery a výpomoci súčet (r. 179 až 184)</b>	<b>178</b>	<b>1 517 986,41</b>	<b>1 663 018,41</b>
B.V.1.	Bankové úvery dlhodobé (461AÚ)	179	1 212 954,41	1 357 986,41
2.	Bežné bankové úvery (461AÚ, 221AÚ, 231, 232)	180	145 032,00	145 032,00
3.	Vydané dlhopisy krátkodobé (473AÚ, 241) - (255AÚ)	181		
4.	Ostatné krátkodobé finančné výpomoci (249)	182		
5.	Prijaté návratné finančné výpomoci od subjektov verejnej správy dlhodobé (273AÚ)	183	160 000,00	160 000,00
6.	Prijaté návratné finančné výpomoci od subjektov verejnej správy krátkodobé (273AÚ)	184		
<b>C.</b>	<b>Časové rozlíšenie súčet (r. 186 + r. 187)</b>	<b>185</b>	<b>7 817 983,92</b>	<b>8 042 022,48</b>
C.1.	Výdavky budúcich období (383)	186	15 892,17	13 966,90
2.	Výnosy budúcich období (384)	187	7 802 091,75	8 028 055,58
<b>D.</b>	<b>Vzťahy k účtom klientov Štátnej pokladnice (účtová skupina 20)</b>	<b>188</b>		

Číslo účtu alebo skupiny	Náklady	Číslo riadku	2022			2021
			Hlavná činnosť	Podnikateľská činnosť	Spolu	
a	b	c	1	2	3	4
<b>50</b>	<b>Spotrebované nákupy (r. 002 až r. 005)</b>	<b>001</b>	788 035,32	38 251,62	826 286,94	937 271,82
501	Spotreba materiálu	002	464 666,76	34 261,63	498 928,39	629 296,45
502	Spotreba energie	003	323 368,56		323 368,56	305 926,65
503	Spotreba ostatných neskladovateľných dodávok	004				
504, 507	Predaný tovar, Predaná nehnuteľnosť	005		3 989,99	3 989,99	2 048,72
<b>51</b>	<b>Služby (r. 007 až r. 010)</b>	<b>006</b>	891 649,67	10 393,70	902 043,37	679 382,69
511	Opravy a udržiavanie	007	248 549,31	2 969,96	251 519,27	107 773,45
512	Cestovné	008	6 574,45		6 574,45	1 364,49
513	Náklady na reprezentáciu	009	18 375,77		18 375,77	12 319,74
518	Ostatné služby	010	618 150,14	7 423,74	625 573,88	557 925,01
<b>52</b>	<b>Osobné náklady (r. 012 až r. 016)</b>	<b>011</b>	5 517 298,14	27 154,19	5 544 452,33	5 257 040,81
521	Mzdové náklady	012	3 922 881,51	18 025,42	3 940 906,93	3 762 455,38
524	Zákonné sociálne poistenie	013	1 362 917,71	6 299,10	1 369 216,81	1 310 734,16
525	Ostatné sociálne poistenie	014	29 841,33		29 841,33	29 450,35
527	Zákonné sociálne náklady	015	201 430,33	2 671,47	204 101,80	154 232,88
528	Ostatné sociálne náklady	016	227,26	158,20	385,46	168,04
<b>53</b>	<b>Dane a poplatky (r. 018 až r. 020)</b>	<b>017</b>	50 995,14	4 200,33	55 195,47	55 570,40
531	Daň z motorových vozidiel	018		2 713,80	2 713,80	2 695,51
532	Daň z nehnuteľnosti	019				
538	Ostatné dane a poplatky	020	50 995,14	1 486,53	52 481,67	52 874,89
<b>54</b>	<b>Ostatné náklady na prevádzkovú činnosť (r. 022 až r. 028)</b>	<b>021</b>	106 865,23	0,05	106 865,28	61 844,35
541	Zostatková cena predaného dlhodobého nehmotného majetku a dlhodobého hmotného majetku	022	17 641,86		17 641,86	12 533,20
542	Predaný materiál	023				
544	Zmluvné pokuty, penále a úroky z omeškania	024	2,50		2,50	
545	Ostatné pokuty, penále a úroky z omeškania	025	45,50		45,50	1 114,13
546	Odpis pohľadávky	026	13 142,00		13 142,00	7 424,26
548	Ostatné náklady na prevádzkovú činnosť	027	76 033,37	0,05	76 033,42	40 532,36
549	Manká a škody	028				240,40
<b>55</b>	<b>Odpisy, rezervy a opravné položky z prevádzkovej činnosti a finančnej činnosti a zúčtovanie časového rozlíšenia (r. 030 + r. 031 + r. 036 + r. 039)</b>	<b>029</b>	1 115 044,00	23 423,26	1 138 467,26	1 057 000,25
551	Odpisy dlhodobého nehmotného majetku a dlhodobého hmotného majetku	030	916 729,65	22 337,68	939 067,33	935 042,86
	<b>Rezervy a opravné položky z prevádzkovej činnosti (r. 032 až r. 035)</b>	<b>031</b>	194 983,35	1 085,58	196 068,93	121 957,39
552	Tvorba zákonných rezerv z prevádzkovej činnosti	032		810,17	810,17	1 633,50
553	Tvorba ostatných rezerv z prevádzkovej činnosti	033	38 693,30	240,00	38 933,30	80 258,68
557	Tvorba zákonných opravných položiek z prevádzkovej činnosti	034		35,41	35,41	
558	Tvorba ostatných opravných položiek z prevádzkovej činnosti	035	156 290,05		156 290,05	40 065,21
	<b>Rezervy a opravné položky z finančnej činnosti (r. 037+ r. 038)</b>	<b>036</b>				
554	Tvorba rezerv z finančnej činnosti	037				
559	Tvorba opravných položiek z finančnej činnosti	038				
555	Zúčtovanie komplexných nákladov budúcich období	039	3 331,00		3 331,00	
<b>56</b>	<b>Finančné náklady (r. 041 až r. 049)</b>	<b>040</b>	59 215,91	3 994,27	63 210,18	65 026,24
561	Predané cenné papiere a podiely	041				
562	Úroky	042	24 002,96	31,53	24 034,49	23 697,70
563	Kurzové straty	043		17,29	17,29	24,94
564	Náklady na precenenie cenných papierov	044				
566	Náklady na krátkodobý finančný majetok	045				
567	Náklady na derivátové operácie	046				

Číslo účtu alebo skupiny	Náklady	Číslo riadku	2022			2021
			Hlavná činnosť	Podnikateľská činnosť	Spolu	
a	b	c	1	2	3	4
568	Ostatné finančné náklady	047	35 212,95	3 945,45	39 158,40	41 303,60
569	Manká a škody na finančnom majetku	048				
	Podiel konsolidujúcej účtovnej jednotky na výsledku hospodárenia pridružených účtovných jednotiek verejnej správy	049				
<b>57</b>	<b>Mimoriadne náklady (r. 051 až r. 054)</b>	<b>050</b>				
572	Škody	051				
574	Tvorba rezerv	052				
578	Ostatné mimoriadne náklady	053				
579	Tvorba opravných položiek	054				
<b>58</b>	<b>Náklady na transfery a náklady z odvodu príjmov (r. 056 až r. 064)</b>	<b>055</b>	190 627,83		190 627,83	120 533,68
581	Náklady na transfery zo štátneho rozpočtu do štátnych rozpočtových organizácií a príspevkových organizácií	056				
582	Náklady na transfery zo štátneho rozpočtu ostatným subjektom verejnej správy	057				
583	Náklady na transfery zo štátneho rozpočtu subjektom mimo verejnej správy	058				
584	Náklady na transfery z rozpočtu obce alebo z rozpočtu vyššieho územného celku do rozpočtových organizácií a príspevkových organizácií zriadených obcou alebo vyšším územným celkom	059	0,00		0,00	
585	Náklady na transfery z rozpočtu obce alebo z rozpočtu vyššieho územného celku ostatným subjektom verejnej správy	060				11 613,84
586	Náklady na transfery z rozpočtu obce alebo z rozpočtu vyššieho územného celku subjektom mimo verejnej správy	061	138 833,83		138 833,83	107 919,84
587	Náklady na ostatné transfery	062	51 794,00		51 794,00	1 000,00
588	Náklady z odvodu príjmov	063	0,00		0,00	
589	Náklady z budúceho odvodu príjmov	064	0,00		0,00	
<b>Účtové skupiny 50 - 58 celkom súčet (r.001 + r.006 + r.011 + r.017 + r.021 + r.029 + r.040 + r.050 + r.055)</b>		<b>065</b>	8 719 731,24	107 417,42	8 827 148,66	8 233 670,24

Číslo účtu alebo skupiny	Výnosy, daň z príjmov a výsledok hospodárenia	Číslo riadku	2022			2021
			Hlavná činnosť	Podnikateľská činnosť	Spolu	
a	b	c	1	2	3	4
<b>60</b>	<b>Tržby za vlastné výkony a tovar (r. 067 až r. 069)</b>	<b>066</b>	242 345,02	100 768,55	343 113,57	233 836,41
601	Tržby za vlastné výrobky	067				
602	Tržby z predaja služieb	068	242 345,02	93 452,99	335 798,01	230 027,58
604, 607	Tržby za tovar, Výnosy z nehnuteľnosti na predaj	069		7 315,56	7 315,56	3 808,83
<b>61</b>	<b>Zmena stavu vnútroorganizačných zásob (r. 071 až r. 074)</b>	<b>070</b>				
611	Zmena stavu nedokončenej výroby	071				
612	Zmena stavu polotovarov	072				
613	Zmena stavu výrobkov	073				
614	Zmena stavu zvierat	074				
<b>62</b>	<b>Aktivácia (r. 076 až r. 079)</b>	<b>075</b>				
621	Aktivácia materiálu a tovaru	076				
622	Aktivácia vnútroorganizačných služieb	077				
623	Aktivácia dlhodobého nehmotného majetku	078				
624	Aktivácia dlhodobého hmotného majetku	079				
<b>63</b>	<b>Daňové a colné výnosy a výnosy z poplatkov (r. 081 až r. 083)</b>	<b>080</b>	3 934 206,61		3 934 206,61	3 644 046,40
631	Daňové a colné výnosy štátu	081				
632	Daňové výnosy samosprávy	082	3 639 129,83		3 639 129,83	3 366 890,14
633	Výnosy z poplatkov	083	295 076,78		295 076,78	277 156,26
<b>64</b>	<b>Ostatné výnosy z prevádzkovej činnosti (r. 085 až r. 090)</b>	<b>084</b>	409 036,80	1 101,63	410 138,43	466 418,23
641	Tržby z predaja dlhodobého nehmotného majetku a dlhodobého hmotného majetku	085	49 103,87		49 103,87	70 707,07
642	Tržby z predaja materiálu	086				
644	Zmluvné pokuty, penále a úroky z omeškania	087	75,86		75,86	556,98
645	Ostatné pokuty, penále a úroky z omeškania	088	30,00		30,00	431,00
646	Výnosy z odpísaných pohľadávok	089				
648	Ostatné výnosy z prevádzkovej činnosti	090	359 827,07	1 101,63	360 928,70	394 723,18
<b>65</b>	<b>Zúčtovanie rezerv a opravných položiek z prevádzkovej činnosti a finančnej činnosti a zúčtovanie časového rozlíšenia (r. 092 + r. 097 + r. 100)</b>	<b>091</b>	108 842,08	1 655,73	110 497,81	26 962,33
	<b>Zúčtovanie rezerv a opravných položiek z prevádzkovej činnosti (r. 093 až r. 096)</b>	<b>092</b>	106 800,58	1 655,73	108 456,31	26 962,33
652	Zúčtovanie zákonných rezerv z prevádzkovej činnosti	093		1 415,73	1 415,73	1 509,30
653	Zúčtovanie ostatných rezerv z prevádzkovej činnosti	094	77 858,68	240,00	78 098,68	19 171,53
657	Zúčtovanie zákonných opravných položiek z prevádzkovej činnosti	095				
658	Zúčtovanie ostatných opravných položiek z prevádzkovej činnosti	096	28 941,90		28 941,90	6 281,50
	<b>Zúčtovanie rezerv a opravných položiek z finančnej činnosti (r. 098 + r. 099)</b>	<b>097</b>				
654	Zúčtovanie rezerv z finančnej činnosti	098				
659	Zúčtovanie opravných položiek z finančnej činnosti	099				
655	Zúčtovanie komplexných nákladov budúcich období	100	2 041,50		2 041,50	
<b>66</b>	<b>Finančné výnosy (r. 102 až r. 110)</b>	<b>101</b>	2,54		2,54	
661	Tržby z predaja cenných papierov a podielov	102				
662	Úroky	103				
663	Kurzové zisky	104	2,54		2,54	
664	Výnosy z precenenia cenných papierov	105				
665	Výnosy z dlhodobého finančného majetku	106				
666	Výnosy z krátkodobého finančného majetku	107				
667	Výnosy z derivátových operácií	108				
668	Ostatné finančné výnosy	109				

Číslo účtu alebo skupiny	Výnosy, daň z príjmov a výsledok hospodárenia	Číslo riadku	2022			2021
			Hlavná činnosť	Podnikateľská činnosť	Spolu	
a	b	c	1	2	3	4
	Podiel konsolidujúcej účtovnej jednotky na výsledku hospodárenia pridružených účtovných jednotiek verejnej správy	110				
<b>67</b>	<b>Mimoriadne výnosy (r. 112 až r. 115)</b>	<b>111</b>				
672	Náhrady škôd	112				
674	Zúčtovanie rezerv	113				
678	Ostatné mimoriadne výnosy	114				
679	Zúčtovanie opravných položiek	115				
<b>68</b>	<b>Výnosy z transferov a rozpočtových príjmov v štátnych rozpočtových organizáciách a príspevkových organizáciách (r. 117 až r. 125)</b>	<b>116</b>				
681	Výnosy z bežných transferov zo štátneho rozpočtu	117				
682	Výnosy z kapitálových transferov zo štátneho rozpočtu	118				
683	Výnosy z bežných transferov od ostatných subjektov verejnej správy	119				
684	Výnosy z kapitálových transferov od ostatných subjektov verejnej správy	120				
685	Výnosy z bežných transferov od Európskej únie	121				
686	Výnosy z kapitálových transferov od Európskej únie	122				
687	Výnosy z bežných transferov od ostatných subjektov mimo verejnej správy	123				
688	Výnosy z kapitálových transferov od ostatných subjektov mimo verejnej správy	124				
689	Výnosy z odvodu rozpočtových príjmov	125				
<b>69</b>	<b>Výnosy z transferov a rozpočtových príjmov v obciach, vyšších územných celkoch a v rozpočtových organizáciách a príspevkových organizáciách zriadených obcou alebo vyšším územným celkom (r. 127 až r. 135)</b>	<b>126</b>	4 282 479,38		4 282 479,38	4 260 111,16
691	Výnosy z bežných transferov z rozpočtu obce alebo z rozpočtu vyššieho územného celku v rozpočtových organizáciách a príspevkových organizáciách zriadených obcou alebo vyšším územným celkom	127	0,00		0,00	
692	Výnosy z kapitálových transferov z rozpočtu obce alebo z rozpočtu vyššieho územného celku v rozpočtových organizáciách a príspevkových organizáciách zriadených obcou alebo vyšším územným celkom	128	0,00		0,00	
693	Výnosy samosprávy z bežných transferov zo štátneho rozpočtu a od iných subjektov verejnej správy	129	3 670 064,23		3 670 064,23	3 601 099,92
694	Výnosy samosprávy z kapitálových transferov zo štátneho rozpočtu a od iných subjektov verejnej správy	130	605 063,15		605 063,15	642 369,37
695	Výnosy samosprávy z bežných transferov od Európskej únie	131				552,89
696	Výnosy samosprávy z kapitálových transferov od Európskej únie	132				
697	Výnosy samosprávy z bežných transferov od ostatných subjektov mimo verejnej správy	133	2 470,00		2 470,00	12 703,98
698	Výnosy samosprávy z kapitálových transferov od ostatných subjektov mimo verejnej správy	134	4 882,00		4 882,00	3 385,00
699	Výnosy samosprávy z odvodu rozpočtových príjmov	135	0,00		0,00	
<b>Účtovná trieda 6 celkom súčet (r. 066 + r. 070 + r. 075 + r. 080 + r. 084 + r. 091 + r. 101 + r. 111 + r. 116 + r. 126)</b>		<b>136</b>	8 976 912,43	103 525,91	9 080 438,34	8 631 374,53
<b>Výsledok hospodárenia pred zdanením (r. 136 mínus r. 065) (+/-)</b>		<b>137</b>	257 181,19	-3 891,51	253 289,68	397 704,29
591	Splatná daň z príjmov	138		532,08	532,08	263,44
595	Dodatčne platená daň z príjmov	139				
<b>Výsledok hospodárenia po zdanení r. 137 mínus (r. 138, r. 139) (+/-)</b>		<b>140</b>	257 181,19	-4 423,59	252 757,60	397 440,85
<b>z toho: pripadajúci na podiely iných účtovných jednotiek</b>		<b>141</b>				

Tabuľka č.1 - Údaje o konsolidovanom celku

Názov účtovnej jednotky	IČO	Druh vzťahu	Právna forma	Konsolidovaný podiel (%)	Súčasťou súhrnného celku		Sídlo		
					odo dňa	do dňa	Ulica a číslo	PSČ	Názov obce
Centrum voľného času	45024464	D	321	100,000000	01.01.2022	31.12.2022	Mierová 83	98201	Tornaľa
Materská škola - Óvoda	50650238	D	321	100,000000	01.01.2022	31.12.2022	Školská 1260/4	98201	Tornaľa
Mesto Tornaľa	00319091	M	801	100,000000	01.01.2022	31.12.2022	Mierová 259/14	98201	Tornaľa
Mestské kultúrne stredisko Mihály Tompu v Tornaľi - Tornaľjai Tompa Mihály Városi Művelődési Központ	42187656	D	331	100,000000	01.01.2022	31.12.2022	Hlavné námestie 6	98201	Tornaľa
Mestské služby mesta	42193591	D	331	100,000000	01.01.2022	31.12.2022	Mierová 14	98201	Tornaľa
Základná škola Ferenc Kazinczyho s vyučovacím jazykom maďarským, Kazinczy Ferenc Magyar Tanítási Nyelvű Alapiskola	37833693	D	321	100,000000	01.01.2022	31.12.2022	Mierová	98201	Tornaľa
Základná škola Pavla Jozefa Šafárika	37833685	D	321	100,000000	01.01.2022	31.12.2022	Škultétyho 11	98201	Tornaľa
Základná umelecká škola	37897110	D	321	100,000000	01.01.2022	31.12.2022	Štúrova 6	98201	Tornaľa

Tabuľka č. 2 - Prehľad DNM a DHM

Položka majetku	Č. r.	Obstarávacia cena					Oprávk				
		2021	Prírastky	Úbytky	Presuny	2022	2021	Prírastky	Úbytky	Presuny	2022
a	b	1	2	3	4	5	6	7	8	9	10
Aktivované náklady na vývoj	01										
Softvér	02	22 480,55	3 960,00			26 440,55	19 680,55	804,00			20 484,55
Oceniteľné práva	03										
Goodwill alebo záporný goodwill z konsolidácie kapitálu	04										
Drobný dlhodobý nehmotný majetok	05	810,14				810,14	810,14				810,14
Ostatný dlhodobý nehmotný majetok	06										
Obstaranie dlhodobého nehmotného majetku	07	15 666,00	3 960,00	3 960,00		15 666,00					
Poskytnuté preddavky na dlhodobý nehmotný majetok	08										
<b>Dlhodobý nehmotný majetok spolu (súčet r. 01 až 08)</b>	<b>09</b>	<b>38 956,69</b>	<b>7 920,00</b>	<b>3 960,00</b>		<b>42 916,69</b>	<b>20 490,69</b>	<b>804,00</b>			<b>21 294,69</b>

Položka majetku	Č. r.	Opravné položky					Zostatková hodnota	
		2021	Prírastky	Úbytky	Presuny	2022	2021	2022
a	b	11	12	13	14	15	16	17
Aktivované náklady na vývoj	01							
Softvér	02						2 800,00	5 956,00
Oceniteľné práva	03							
Goodwill alebo záporný goodwill z konsolidácie kapitálu	04							
Drobný dlhodobý nehmotný majetok	05						0,00	0,00
Ostatný dlhodobý nehmotný majetok	06							
Obstaranie dlhodobého nehmotného majetku	07						15 666,00	15 666,00
Poskytnuté preddavky na dlhodobý nehmotný majetok	08							
<b>Dlhodobý nehmotný majetok spolu (súčet r. 01 až 08)</b>	<b>09</b>						<b>18 466,00</b>	<b>21 622,00</b>

Položka majetku	Č. r.	Obstarávacia cena					Oprávk				
		2021	Prírastky	Úbytky	Presuny	2022	2021	Prírastky	Úbytky	Presuny	2022
a	b	1	2	3	4	5	6	7	8	9	10
Pozemky	10	4 966 726,72	3 900,00	17 641,86		4 952 984,86					
Umelecké diela a zbierky	11	35 818,71				35 818,71					
Predmety z drahých kovov	12										
Stavby	13	26 439 625,12	1 335 159,47	448 606,63		27 326 177,96	15 395 567,63	1 297 193,09	448 606,63		16 244 154,09
Samostatné hnuteľné veci a súbory hnuteľných vecí	14	367 277,53	292 963,94	14 868,51		645 372,96	216 059,90	50 445,12	18 345,51		248 159,51
Dopravné prostriedky	15	331 356,22		8 949,41		322 406,81	250 471,54	36 648,68	8 949,41		278 170,81
Pestovateľské celky trv.porast.	16	2 489,54				2 489,54	2 489,54				2 489,54
Základné stádo a ťaž.zvieratá	17										
Drobný dlhodobý hm.majetok	18	176 363,56		98 386,79		77 976,77	176 363,56		98 386,79		77 976,77
Ostatný dlhodobý hm.majetok	19										
Obstaranie dlhodobého hmotného majetku	20	824 251,32	1 276 106,43	1 201 904,35		898 453,40					
Poskytnuté preddavky na dlhodobý hmotný majetok	21		5 764,28	5 764,28							
<b>Dlhodobý hmotný majetok spolu (súčet r. 10 až 21)</b>	<b>22</b>	<b>33 143 908,72</b>	<b>2 913 894,12</b>	<b>1 796 121,83</b>		<b>34 261 681,01</b>	<b>16 040 952,17</b>	<b>1 384 286,89</b>	<b>574 288,34</b>		<b>16 850 950,72</b>

Položka majetku	Č. r.	Opravné položky					Zostatková hodnota	
		2021	Prírastky	Úbytky	Presuny	2022	2021	2022
a	b	11	12	13	14	15	16	17
Pozemky	10						4 966 726,72	4 952 984,86
Umelecké diela a zbierky	11						35 818,71	35 818,71
Predmety z drahých kovov	12							
Stavby	13						11 044 057,49	11 082 023,87
Samostatné hnuteľné veci a súbory hnuteľných vecí	14						151 217,63	397 213,45
Dopravné prostriedky	15						80 884,68	44 236,00
Pestovateľské celky trv.porast.	16						0,00	0,00
Základné stádo a ťaž.zvieratá	17							
Drobný dlhodobý hm.majetok	18						0,00	0,00
Ostatný dlhodobý hm.majetok	19							
Obstaranie dlhodobého hmotného majetku	20	17 174,96	120 047,20	12 999,50		124 222,66	807 076,36	774 230,74
Poskytnuté preddavky na dlhodobý hmotný majetok	21							
<b>Dlhodobý hmotný majetok spolu (súčet r. 10 až 21)</b>	<b>22</b>	<b>17 174,96</b>	<b>120 047,20</b>	<b>12 999,50</b>		<b>124 222,66</b>	<b>17 085 781,59</b>	<b>17 286 507,63</b>

Položka majetku	Č. r.	Obstarávacia cena					Oprávk				
		2021	Prírastky	Úbytky	Presuny	2022	2021	Prírastky	Úbytky	Presuny	2022
a	b	1	2	3	4	5	6	7	8	9	10
Podielové cenné papiere a podiely v dcérskej účtovnej jednotke	23										
Podielové cenné papiere a podiely v spoločnosti s podstatným vplyvom	24										
Realizovateľné cenné papiere a podiely	25	1 564 878,00				1 564 878,00					
Dlhové cenné papiere držané do splatnosti	26										
Pôžičky účtovnej jednotke v konsolidovanom celku	27										
Ostatné pôžičky	28										
Ostatný dlhodobý finančný majetok	29										
Obstaranie dlhodobého finančného majetku	30										
<b>Dlhodobý finančný majetok spolu (súčet r. 22 až 30)</b>	<b>31</b>	<b>1 564 878,00</b>				<b>1 564 878,00</b>					
<b>Neobežný majetok spolu ( r. 09 + r. 22 + r. 31)</b>	<b>32</b>	<b>34 747 743,41</b>	<b>2 921 814,12</b>	<b>1 800 081,83</b>		<b>35 869 475,70</b>	<b>16 061 442,86</b>	<b>1 385 090,89</b>	<b>574 288,34</b>		<b>16 872 245,41</b>

Položka majetku	Č. r.	Opravné položky					Zostatková hodnota	
		2021	Prírastky	Úbytky	Presuny	2022	2021	2022
a	b	11	12	13	14	15	16	17
Podielové cenné papiere a podiely v dcérskej účtovnej jednotke	23							
Podielové cenné papiere a podiely v spoločnosti s podstatným vplyvom	24							
Realizovateľné cenné papiere a podiely	25						1 564 878,00	1 564 878,00
Dlhové cenné papiere držané do splatnosti	26							
Pôžičky účtovnej jednotke v konsolidovanom celku	27							
Ostatné pôžičky	28							
Ostatný dlhodobý finančný majetok	29							
Obstaranie dlhodobého finančného majetku	30							
<b>Dlhodobý finančný majetok spolu (súčet r. 22 až 30)</b>	<b>31</b>						<b>1 564 878,00</b>	<b>1 564 878,00</b>
<b>Neobežný majetok spolu ( r. 09 + r. 22 + r. 31)</b>	<b>32</b>	<b>17 174,96</b>	<b>120 047,20</b>	<b>12 999,50</b>		<b>124 222,66</b>	<b>18 669 125,59</b>	<b>18 873 007,63</b>

Tabuľka č. 4 - Realizovateľné CP

Druh cenného papiera	Názov účtovnej jednotky	Právna forma	Hodnota podielu 2022	Hodnota podielu 2021
a	1	2	3	4
K	Stredoslovenská vodárenská spoločnosť	121	1 563 218,00	1 563 218,00
P	Gemerské žriedla	112	1 660,00	1 660,00
<b>Spolu</b>	<b>x</b>	<b>x</b>	<b>1 564 878,00</b>	<b>1 564 878,00</b>

Tabuľka č.8 - Opravné položky k pohľadávkam

Číslo účtu	Názov účtu	Zostatok opravnej položky 2021	Tvorba	Zníženie	Zrušenie	Zostatok opravnej položky 2022
a	b	1	2	3	4	5
311	Odberatelia	5 305,91	380,88		3 261,46	2 425,33
315	Ostatné pohľadávky		24,79			24,79
318	Pohľadávky z nedaňových príjmov obcí a vyšších územných celkov a rozpočtových organizácií zriadených obcou a vyšším územným celkom	268 689,00	35 872,59		2 825,62	301 735,97
319	Pohľadávky z daňových príjmov obcí a vyšších územných celkov	26 149,88			9 855,32	16 294,56
378	Iné pohľadávky	5 678,62				5 678,62
<b>Spolu</b>	<b>x</b>	<b>305 823,41</b>	<b>36 278,26</b>		<b>15 942,40</b>	<b>326 159,27</b>

**Tabuľka č. 9 - Pohľadávky podľa doby splatnosti**

Pohľadávky podľa doby splatnosti	Číslo riadku	Zostatok 2022	Zostatok 2021
a	b	1	2
Pohľadávky v lehote splatnosti v tom:	01	30 233,68	28 413,81
Pohľadávky so zostatkovou dobou splatnosti do jedného roka vrátane	02	29 494,52	26 410,81
Pohľadávky so zostatkovou dobou splatnosti od jedného do piatich rokov vrátane	03	739,16	2 003,00
Pohľadávky so zostatkovou dobou splatnosti dlhšou ako päť rokov	04		
Pohľadávky po lehote splatnosti	05	421 278,13	389 072,96
<b>Spolu (r. 01 + r. 05)</b>	<b>06</b>	<b>451 511,81</b>	<b>417 486,77</b>

**Tabuľka č. 10 - Náklady budúcich období**

Náklady budúcich období	Zostatok 2022	Zostatok 2021
Nájomné		
Náklady z budúceho odvodu príjmov RO	985,00	
Nájomné reklamných plôch, vysielacieho času, inzertného priestoru		
Predplatné	2 858,77	1 625,06
Predplatné poisťné	7 666,22	6 671,71
Ostatné	3 367,10	690,17
<b>Spolu</b>	<b>14 877,09</b>	<b>8 986,94</b>

**Tabuľka č. 11 - Príjmy budúcich období**

<b>Príjmy budúcich období</b>	<b>Zostatok 2022</b>	<b>Zostatok 2021</b>
Nájomné	100,00	
Poistné plnenie		
Ostatné	30,00	
<b>Spolu</b>	<b>130,00</b>	

Tabuľka č. 12 - Vlastné imanie

Názov položky	Oceňovacie rozdiely z precenenia majetku a záväzkov	Oceňovacie rozdiely z kapitálových účastín	Zákonný rezervný fond	Ostatné fondy	Nevysporiadaný výsledok hospodárenia minulých rokov	Výsledok hospodárenia	Podiely iných účtovných jednotiek
a	1	2	3	4	5	6	7
Zostatok 2021					10 068 989,12	397 440,85	
Prírastky						252 757,60	
Úbytky					390,41		
Presun					397 440,85	-397 440,85	
<b>Zostatok 2022</b>					<b>10 466 039,56</b>	<b>252 757,60</b>	

Tabuľka č. 13 - Rezervy zákonné

Položka rezerv	Číslo riadku	Zostatok 2021	Presun	Tvorba	Použitie	Zrušenie	Zostatok 2022
a	b	1	2	3	4	5	6
<b>Rezervy zákonné dlhodobé</b>							
Rekultivácia pozemku; uzavretie, rekultivácia a monitorovanie skládky odpadov po jej uzatvorení	01						
Náklady súvisiace s odstránením znečistenia životného prostredia, odpadov a obalov	02						
Iné	03						
<b>Spolu rezervy zákonné dlhodobé (súčet r. 01 až r. 03)</b>	<b>04</b>						
<b>Rezervy zákonné krátkodobé</b>							
Rekultivácia pozemku; uzavretie, rekultivácia a monitorovanie skládky odpadov po jej uzatvorení	05						
Náklady súvisiace s odstránením znečistenia životného prostredia, odpadov a obalov	06						
Iné	07	1 415,73		810,17	1 415,73		810,17
<b>Spolu rezervy zákonné krátkodobé (súčet r. 05 až r. 07)</b>	<b>08</b>	<b>1 415,73</b>		<b>810,17</b>	<b>1 415,73</b>		<b>810,17</b>

Tabuľka č. 14 - Rezervy ostatné

Položka rezerv	Číslo riadku	Zostatok 2021	Presun	Tvorba	Použitie	Zrušenie	Zostatok 2022
a	b	1	2	3	4	5	6
<b>Rezervy ostatné dlhodobé</b>							
Rekultivácia pozemku; uzavretie, rekultivácia a monitorovanie skládky odpadov po jej uzatvorení	01						
Zamestnanecké požitky	02						
Náklady súvisiace s odstránením znečistenia životného prostredia, odpadov a obalov	03						
Prebiehajúce a hroziace súdne spory	04						
Iné	05						
<b>Spolu rezervy ostatné dlhodobé (súčet r. 01 až r. 05)</b>	<b>06</b>						
<b>Rezervy ostatné krátkodobé</b>							
Rekultivácia pozemku; uzavretie, rekultivácia a monitorovanie skládky odpadov po jej uzatvorení	07						
Zamestnanecké požitky	08	68 737,00		22 892,00	24 647,00	44 090,00	22 892,00
Náklady súvisiace s odstránením znečistenia životného prostredia, odpadov a obalov	09						
Nevyfakturované dodávky a služby	10	2 947,22		7 389,80	2 875,22	72,00	7 389,80
Náklady na zostavenie, overenie, zverejnenie účtovnej závierky a výročnej správy týkajúcej sa vykazovaného účtovného obdobia	11	8 040,00		9 024,00	8 040,00		9 024,00
Prebiehajúce a hroziace súdne spory	12						
Iné	13	906,96			906,96		
<b>Spolu rezervy ostatné krátkodobé (súčet r. 7 až r. 13)</b>	<b>14</b>	<b>80 631,18</b>		<b>39 305,80</b>	<b>36 469,18</b>	<b>44 162,00</b>	<b>39 305,80</b>

Tabuľka č. 15 - Záväzky podľa doby splatnosti

Záväzky podľa doby splatnosti	Číslo riadku	Zostatok 2022	Zostatok 2021
a	b	1	2
Záväzky v lehote splatnosti v tom:	01	1 262 780,63	990 628,68
Záväzky so zostatkovou dobou splatnosti do jedného roka vrátane	02	1 017 257,27	699 435,36
Záväzky so zostatkovou dobou splatnosti od jedného do piatich rokov vrátane	03	118 329,88	159 644,22
Záväzky so zostatkovou dobou splatnosti dlhšou ako päť rokov	04	127 193,48	131 549,10
Záväzky po lehote splatnosti	05		
<b>Spolu (r. 01 + r. 05)</b>	<b>06</b>	<b>1 262 780,63</b>	<b>990 628,68</b>

Tabuľka č. 16 - Bankové úvery

Charakter bankového úveru	Poskytovateľ bankového úveru	Mena	Úroková sadzba v %	Dátum splatnosti	Krátkodobá časť		Dlhodobá časť		Výška istiny 2022	Nákladový úrok za rok 2022
					Zostatok 2022	Zostatok 2021	Zostatok 2022	Zostatok 2021		
a	b	1	2	3	4	5	6	7	8	9
I	OTP Banka Slovensko, a.s., pobočka Tornaľa	EUR	1,050000	28.03.2033	49 620,00	49 620,00	449 499,59	499 119,59	49 620,00	8 061,23
I	OTP Banka Slovensko, a.s., pobočka Tornaľa	EUR	1,050000	28.12.2031	95 412,00	95 412,00	763 454,82	858 866,82	95 412,00	13 902,57
<b>Spolu</b>	<b>x</b>	<b>x</b>	<b>x</b>	<b>x</b>	<b>145 032,00</b>	<b>145 032,00</b>	<b>1 212 954,41</b>	<b>1 357 986,41</b>	<b>145 032,00</b>	<b>21 963,80</b>

Tabuľka č. 17 - Časové rozlíšenie na strane pasív - Výdavky budúcich období

Výdavky budúcich období	číslo riadku	Zostatok 2022	Zostatok 2021
a	b	1	2
Nájomné	01		
Ostatné	02	15 892,17	13 966,90
<b>Spolu</b>	<b>03</b>	<b>15 892,17</b>	<b>13 966,90</b>

**Tabuľka č. 18 - Časové rozlíšenie na strane pasív - Výnosy budúcich období**

Výnosy budúcich období	číslo riadku	Zostatok 2022	Zostatok 2021
a	b	1	2
Nájomné	01	232 760,81	232 548,69
Predplatné	02	783,18	815,06
Výnosy z budúceho odvodu príjmov RO	03		
Zaplatené paušály	04		
Zostatky v súvislosti s emisnými kvótami	05		
Transfery	06	7 519 844,67	7 746 032,08
Ostatné	07	48 703,09	48 659,75
<b>Spolu</b>	<b>08</b>	<b>7 802 091,75</b>	<b>8 028 055,58</b>

## Tabuľka č. 19 - Náklady na služby

Náklady na služby	Číslo riadku	Hlavná činnosť	Podnikateľská činnosť	Spolu 2022	Spolu 2021
a	b	1	2	3	4
Nákup licencií a licenčné poplatky	01	3 115,43		3 115,43	2 821,32
Doprava, preprava	02				105,00
Prenájom (lízing)	03				
Nájomné - budovy, objekty alebo ich časti	04	165,90		165,90	94,80
Nájomné - dopravné prostriedky	05	345,24		345,24	263,04
Nájomné - iné	06	3 370,31		3 370,31	1 125,91
Právne, ekonomické a iné poradenstvo	07	22 222,82		22 222,82	19 807,36
Poradenstvo - hardware, software	08	1 354,27		1 354,27	1 097,51
Propagácia, reklama, inzercia	09	12 683,16		12 683,16	20 303,00
Školenia, kurzy, semináre, porady, konferencie, sympózia	10	6 314,91		6 314,91	14 721,92
Administratívne a režijné náklady	11	71 978,45	3 600,00	75 578,45	62 964,10
Strážna služba	12	50 318,39		50 318,39	49 136,28
Telekomunikačné služby	13	39 431,55	374,72	39 806,27	37 116,15
Štúdie, expertízy, posudky	14	832,00		832,00	6 069,72
Konkurzy a súťaže	15	21 025,93		21 025,93	1 124,59
Spotreba poštových známok a poštové služby hrazené hotovostne	16	6 724,93	453,00	7 177,93	4 262,19
Ostatné poštové služby	17	11 512,71		11 512,71	10 029,29
Náklady na overenie účtovnej závierky	18	6 758,00	200,00	6 958,00	6 375,67
Náklady na uisťovacie audítorské služby s výnimkou overenia účtovnej závierky	19				
Náklady na súvisiace audítorské služby	20				
Náklady na daňové poradenstvo poskytnuté audítorom alebo audítorskou spoločnosťou	21				
Náklady na ostatné neaudítorské služby poskytnuté audítorom alebo audítorskou spoločnosťou	22				
Iné služby	23	359 996,14	2 796,02	362 792,16	320 507,16
<b>Spolu</b>	<b>24</b>	<b>618 150,14</b>	<b>7 423,74</b>	<b>625 573,88</b>	<b>557 925,01</b>

## Tabuľka č. 20 - Ostatné náklady na prevádzkovú činnosť

Ostatné náklady na prevádzkovú činnosť	číslo riadku	Hlavná činnosť	Podnikateľská činnosť	Spolu 2022	Spolu 2021
a	b	1	2	3	4
Náhrady zo zodpovednosti za spôsobené škody	01				224,70
Náhrady cestovných nákladov iným než vlastným zamestnancom	02	40 104,58		40 104,58	23 481,44
Náhrada mzdy a plátov iným než vlastným zamestnancom	03				
Odmeny a príspevky iným než vlastným zamestnancom (poslancom, členom komisií a podobne)	04	22 779,59		22 779,59	10 433,00
Členské príspevky	05	12 910,37		12 910,37	5 650,97
Iné	06	238,83	0,05	238,88	742,25
<b>Spolu</b>	<b>07</b>	<b>76 033,37</b>	<b>0,05</b>	<b>76 033,42</b>	<b>40 532,36</b>

Tabuľka č. 21 - Ostatné finančné náklady

Ostatné finančné náklady	číslo riadku	Hlavná činnosť	Podnikateľská činnosť	Spolu 2022	Spolu 2021
a	b	1	2	3	4
Poistenie nehnuteľností	01	16 731,81		16 731,81	15 724,95
Poistenie dopravných prostriedkov	02	4 803,72	3 814,55	8 618,27	8 917,14
Ostatné poistenie	03	4 955,34		4 955,34	5 161,43
Bankové poplatky	04	8 372,17	130,90	8 503,07	10 916,33
Ostatné finančné náklady	05	349,91		349,91	583,75
<b>Spolu</b>	<b>06</b>	<b>35 212,95</b>	<b>3 945,45</b>	<b>39 158,40</b>	<b>41 303,60</b>

## Tabuľka č. 22 - Ostatné výnosy z prevádzkovej činnosti

Ostatné výnosy z prevádzkovej činnosti	číslo riadku	Hlavná činnosť	Podnikateľská činnosť	Spolu 2022	Spolu 2021
a	b	1	2	3	4
Dobropisy, refundácie nákladov minulého účtovného obdobia	01	145 073,83		145 073,83	114 010,66
Výnosy z prenájmu	02	178 475,19	1 101,63	179 576,82	249 905,96
Poistné plnenia	03				
Inventúrne prebytky	04				
Náhrada za škodu	05				
Ostatné	06	36 278,05		36 278,05	30 806,56
<b>Spolu</b>	<b>07</b>	<b>359 827,07</b>	<b>1 101,63</b>	<b>360 928,70</b>	<b>394 723,18</b>

## Tabuľka č. 23 - Informácie o iných aktívach a iných pasívach

Iné aktíva a iné pasíva	Číslo riadku	Zostatok 2022	Zostatok 2021
a	b	1	2
Budúce právo zo servisných zmlúv, poisťných zmlúv, koncesionárskych zmlúv, licenčných zmlúv	01	0,00	0,00
Aktívne súdne spory	02	0,00	0,00
Ostatné iné aktíva	03	0,00	0,00
Záväzky z poskytnutých záruk	04	0,00	0,00
Záväzky z existujúcich alebo hroziacich súdnych sporov	05	0,00	0,00
Záväzky zo všeobecne záväzných právnych predpisov	06	0,00	0,00
Záväzky z ručenia	07	0,00	0,00
Záväzky súvisiace s odstránením znečistenia životného prostredia a environmentálnych záťaží	08	0,00	0,00
Ostatné iné pasíva	09	0,00	0,00
Povinnosti z devízových termínovaných obchodov a iných finančných derivátov	10	0,00	0,00
Povinnosti z opčných obchodov	11	0,00	0,00
Zákonná alebo zmluvná povinnosť odobrať určité produkty, napríklad z dodávateľských zmlúv alebo odberateľských zmlúv	12	0,00	0,00
Povinnosti z finančného prenájmu, nájomných zmlúv, servisných zmlúv, poisťných zmlúv, koncesionárskych zmlúv, licenčných zmlúv a podobných zmlúv	13	0,00	0,00
Iné povinnosti	14	0,00	0,00

# Poznámky ku konsolidovanej účtovnej závierke mesta Tornaľa

zostavenej k 31.12.2022

## Čl. I Všeobecné údaje

### 1. Účtovné jednotky

#### Konsolidujúca účtovná jednotka

Názov konsolidujúcej účtovnej jednotky	Mesto Tornaľa
Sídlo konsolidujúcej účtovnej jednotky	Mierová 14, 982 01 Tornaľa
Dátum vzniku	07.12.1990
IČO	00319091
DIČ	2021132586

#### Konsolidované účtovné jednotky

p. č.	Obchodné meno	Sídlo	IČO	Vplyv
1.	Mesto Tornaľa	Mierová 14, 982 01 Tornaľa	00319091	Materská účtovná jednotka
2.	Základná škola Ferenca Kazinczyho s VJM	Mierová 1369/45, 982 01 Tornaľa	37833693	Rozpočtová organizácia
3.	Základná škola Pavla Jozefa Šafárika	Štúrova 1030/6, 982 01 Tornaľa	37833685	Rozpočtová organizácia
4.	Materská škola-Óvoda	Školská 4, 982 01 Tornaľa	50650238	Rozpočtová organizácia
5.	Základná umelecká škola	Škultétyho 492/11, 982 01 Tornaľa	37897110	Rozpočtová organizácia
6.	Centrum voľného času	Mierová 41/83, 982 01 Tornaľa	45024464	Rozpočtová organizácia
7.	Mestské služby mesta	Mierová 259/14, 982 01 Tornaľa	42193591	Príspevková organizácia
8.	Mestské kultúrne stredisko Mihály Tompu v Tornali – Tornaljai Tompa Mihály Városi Művelődési Központ	Hlavné námestie 6, 982 01 Tornaľa	42187656	Príspevková organizácia

### 2. Informácie o vedúcich predstaviteľoch a o zamestnancoch konsolidovaného celku:

Primátorka mesta: Ing. Erika Györfiová  
Zástupca primátora: Mgr. Peter Tóth  
Prednosta mestského úradu: Ing. Mgr. Milena Helembaiová, MBA

Zamestnanci:

priemerný počet zamestnancov počas účtovného obdobia konsolidovaného celku verejnej správy ku dňu, ku ktorému sa zostavuje konsolidovaná účtovná závierka účtovnej jednotky verejnej správy	246,6
---	-------

3.

Názvy a sídla účtovných jednotiek, v ktorých má konsolidujúca účtovná jednotka podiely, ktoré nespĺňajú podmienky na zahrnutie do konsolidovaného celku s odôvodnením tohto nezahrnutia	
---	--

Do konsolidovaného celku nebola zahrnutá spoločnosť Gemerské žriedla spol. s r. o., so sídlom Cesta gemerských žriediel, 982 01 Tornaľa, podiel mesta 0,094% - nepodstatný vplyv.

4.

Výška podielov na výsledku hospodárenia konsolidovaných účtovných jednotiek, ktoré konsolidujúca účtovná jednotka ovláda alebo vykonáva v nich podstatný vplyv, ktoré boli nadobudnuté konsolidujúcou účtovnou jednotkou v priebehu účtovného obdobia	neboli nadobudnuté
---	--------------------

5.

Dosiahnutý kladný alebo záporný výsledok hospodárenia z dôvodu predaja majetku medzi účtovnými jednotkami konsolidovaného celku verejnej správy osobitne za jednotlivé účtovné jednotky,	nebol
--	-------

6. Metódy oceňovania použité pri ocenení jednotlivých položiek konsolidovanej účtovnej závierky účtovnej jednotky verejnej správy.

1. Účtovná závierka je zostavená za predpokladu nepretržitého pokračovania účtovnej jednotky vo svojej činnosti  áno  nie

2. Zmeny účtovných metód a účtovných zásad

Účtovná jednotka zmenila účtovné metódy, účtovné zásady oproti predchádzajúcemu účtovnému obdobiu  áno  nie

3. Spôsob ocenenia jednotlivých položiek

a) Dlhodobý nehmotný a dlhodobý hmotný majetok

Dlhodobý majetok nakupovaný sa oceňuje obstarávacou cenou.

Obstarávacia cena zahŕňa cenu, za ktorú sa majetok obstaral a náklady súvisiace s jeho obstaraním. Vyskytujúce sa náklady súvisiace s obstaraním v účtovnej jednotke:

- dopravné
- montáž

Súčasťou obstarávacej ceny nie sú:

- úroky
- realizované kurzové rozdiely,

ktoré vznikli do momentu uvedenia dlhodobého majetku do užívania.

Dlhodobý majetok vytvorený vlastnou činnosťou sa oceňuje vlastnými nákladmi.

Vlastné náklady obsahujú:

- priame náklady vynaložené na výrobu alebo inú činnosť
- časť nepriamych nákladov, ktoré sa vzťahujú na výrobu alebo inú činnosť

Dlhodobý majetok získaný darovaním alebo delimitáciou sa oceňuje reálnou hodnotou.

Dlhodobý majetok nadobudnutý bezodplatným prevodom pri splynutí, zlúčení, rozdelení alebo pri prevode správy sa oceňuje cenou, v ktorej sa doteraz viedol v účtovníctve.

Ak cenu nie je možné zistiť, oceňuje sa reálnou hodnotou.

Dlhodobý finančný majetok sa oceňuje obstarávacou cenou.

## b) Zásoby

Nakupované zásoby sa oceňujú obstarávacou cenou.

Obstarávacia cena zahŕňa cenu, za ktorú sa zásoby obstarali a náklady súvisiace s ich obstaraním. Vyskytujúce sa náklady súvisiace s obstaraním v účtovnej jednotke:

- dopravné
- montáž
- iné

Zásoby vytvorené vlastnou činnosťou sa oceňujú vlastnými nákladmi.

Vlastné náklady obsahujú:

- priame náklady vynaložené na výrobu alebo inú činnosť
- časť nepriamych nákladov, ktoré sa vzťahujú na výrobu alebo inú činnosť

Zásoby získané darovaním alebo delimitáciou sa oceňujú reálnou hodnotou (napr. určenou v darovacej zmluve alebo určenou komisiou pre oceňovanie).

## c) Pohľadávky

Pohľadávky pri ich vzniku sa oceňujú ich menovitou hodnotou.

## d) Peňažné prostriedky a ceniny

Peňažné prostriedky a ceniny sa oceňujú ich menovitou hodnotou.

## e) Náklady budúcich období a príjmy budúcich období

Pri účtovaní nákladov a výnosov uplatňuje zásada časového rozlíšenia. Náklady budúcich období a príjmy budúcich období sa vykazujú vo výške, ktorá je potrebná na dodržanie zásady vecnej a časovej súvislosti s účtovným obdobím.

## f) Závazky

Závazky pri ich vzniku sa oceňujú menovitou hodnotou. Ak sa pri inventarizácii zistí, že suma záväzkov je iná ako ich výška v účtovníctve, uvedú sa záväzky v účtovníctve a v účtovnej závierke v tomto zistenom ocenení.

## g) Rezervy

Rezervy sú záväzky s neistým časovým vymedzením alebo výškou. Tvoria sa na základe zásady opatrnosti t.z. tvoria sa na krytie známych rizík alebo strát. Oceňujú sa v očakávanej výške záväzku.

## h) Výdavky budúcich období a výnosy budúcich období

Pri účtovaní nákladov a výnosov uplatňuje zásada časového rozlíšenia. Výdavky budúcich období a výnosy budúcich období sa vykazujú vo výške, ktorá je potrebná na dodržanie zásady vecnej a časovej súvislosti s účtovným obdobím.

- i) Majetok obstaraný z transferov sa oceňuje obstarávacou cenou.
- j) Majetok obstaraný formou finančného a operatívneho leasingu sa oceňuje obstarávacou cenou.
- k) Cudzia mena  
Majetok a záväzky vyjadrené v cudzej mene sa prepočítavajú na eurá referenčným výmenným kurzom určeným a vyhláseným Európskou centrálnou bankou alebo Národnou bankou Slovenska v deň predchádzajúci dňu uskutočnenia účtovného prípadu alebo v iný deň, ak to ustanovuje osobitný predpis a v deň, ku ktorému sa zostavuje účtovná závierka. V účtovnej závierke sú vykázané s prepočtom podľa kurzu platného ku dňu, ku ktorému sa zostavuje.
- l) Účtovná jednotka nie je platiteľom dane z pridanej hodnoty. V prípadoch, keď dodávatelia sú platiteľmi DPH, fakturovaná DPH je súčasťou ocenenia dlhodobého majetku, zásob, nákladov.

#### 4. Podstata odpisovania dlhodobého nehmotného a dlhodobého hmotného majetku

Odpisy dlhodobého nehmotného majetku a dlhodobého hmotného majetku sú stanovené tak, že sa vychádza z predpokladanej doby jeho užívania a predpokladaného priebehu jeho opotrebenia. Odpisovať sa začína odo dňa jeho zaradenia do používania. Účtovné odpisy sa nezaokrúhľujú na celé eurá. Metóda odpisovania sa používa lineárna. Predpokladaná doba užívania a odpisové sadzby sú stanovené takto:

Odpisová skupina	Doba odpisovania v rokoch	Ročná odpisová sadzba v %
1	4	25,00
2	6	16,66
3	12	12,50
4	20	8,33
5	30	5,00
6	40	2,50

Drobný nehmotný majetok od 0,00 € do 2 400,00 €, ktorý podľa rozhodnutia účtovnej jednotky nie je dlhodobým nehmotným majetkom sa účtuje pri obstaraní do nákladov na účet 518 – ostatné služby.

Drobný hmotný majetok od 0,00 € do 1 700,00 €, ktorý podľa rozhodnutia účtovnej jednotky nie je dlhodobým hmotným majetkom sa účtuje ako zásoby resp. priamo do spotreby a zároveň sa eviduje v operatívnej evidencii resp. na podsúvahových účtoch podľa interného predpisu.

## Čl. II

### Informácie o metódach a postupoch konsolidácie

- (1) Postup zahrňovania účtovných jednotiek do konsolidovaného celku.

Mesto ovláda 5 rozpočtových organizácií a 2 príspevkové organizácie vo svojej zriaďovateľskej pôsobnosti. Do konsolidovanej účtovnej závierky zahrnula dve základné školy, CVČ, ZUŠ, materskú školu, mestské služby mesta a mestské kultúrne stredisko.

- (2) Metódy a postupy konsolidácie

Metóda úplnej konsolidácie		
1	použitá metóda konsolidácie	Mesto má 5 rozpočtových a 2 príspevkové organizácie – použilo metódu úplnej konsolidácie.
2	odôvodnenie súčasného použitia oboch metód konsolidácie kapitálu	V súlade s opatrením bola použitá metóda úplnej konsolidácie.

3	deň, ku ktorému sa vykonáva prvá konsolidácia kapitálu,	01.01.2009
4	informácia o aktivácii goodwillu, jeho odpisovaní, vysporiadaní s kapitálovými fondmi alebo fondmi tvorenými zo ziskov alebo o vzájomnom vysporiadaní goodwillu a záporného goodwillu	Pri prvej konsolidácii nevznikol goodwill, ani záporný goodwill.
5	informácia o vysporiadaní záporného goodwillu s nepriaznivými výsledkami hospodárenia dcérskej spoločnosti, s kapitálovými fondmi alebo fondmi tvorenými zo zisku alebo o vzájomnom vysporiadaní goodwillu a záporného goodwillu,	Pri prvej konsolidácii goodwill ani záporný goodwill nevznikol.
6	odôvodnenie neuskutočnenia konsolidácie medzivýsledku	V konsolidačnom poli medzivýsledok nevznikol.
7	členenie podielov iných účtovných jednotiek	V konsolidačnom poli nemajú podiely iné účtovné jednotky.

#### METÓDA PODIELOVEJ KONSOLIDÁCIE

1	použitá metóda konsolidácie	Mesto nemá obchodné podiely v spoločnej účtovnej jednotke.
---	-----------------------------	--

#### METÓDA VLASTNÉHO IMANIA

1	použitá metóda konsolidácie	Mesto nemá obchodné podiely pridruženej účtovnej jednotke.
---	-----------------------------	--

### Čl. III

#### Informácie o údajoch aktív a pasív

a) Konsolidovaný celok verejnej správy

Informácie o konsolidovanom celku sú súčasťou prílohy k poznámkam v tabuľke č. 1.

b) Prehľad o pohybe vlastného imania

Prehľad o pohybe vlastného imania konsolidovaného celku od 1. januára 2022 do 31. decembra 2022 je uvedený v prílohe k poznámkam v tabuľke č. 12.

c) Prehľad o pohybe rezerv

Prehľad rezerv konsolidovaného celku v členení na zákonné a ostatné, dlhodobé a krátkodobé od 1. januára 2022 do 31. decembra 2022 je uvedený v prílohe k poznámkam v tabuľke č. 13. a 14.

d) Prehľad o pohybe dlhodobého majetku

Prehľad o pohybe dlhodobého nehmotného a dlhodobého hmotného majetku od 1. januára 2022 do 31. decembra 2022 je uvedený v prílohe k poznámkam v tabuľke č. 2.

e) Dlhodobý finančný majetok

Detailnejšie informácie o dlhodobom finančnom majetku vykázanom v konsolidovanej účtovnej závierke k 31. decembru 2022 sú uvedené v prílohe k poznámkam v tabuľke č. 3 a č. 4 .

- tab. 3 : Gemerské žriedla – majetkový podiel s nepodstatným vplyvom 1 660,00 €

- tab. 4 : Stredoslovenská vodárenská spoločnosť – realizovateľné cenné papiere 1 563 218,00 €

f) Zásoby

Opravné položky k zásobám neboli vytvorené.

g) Vzájomné pohľadávky a záväzky voči účtovným jednotkám konsolidovaného celku verejnej správy

Vzájomné pohľadávky a záväzky voči účtovným jednotkám konsolidovaného celku sú uvedené v prílohe k poznámkam v tabuľke č. 9 a 15.

h) Dlhodobé pohľadávky

K pochybným a nedobytným pohľadávkam, kde existuje riziko nevymožiteľnosti, bola vytvorená opravná položka. Vývoj opravnej položky ako aj prehľad pohľadávok z hľadiska ich vekovej štruktúry a z hľadiska splatnosti je uvedený v prílohe k poznámkam v tabuľke č. 8 a č. 9.

i) Krátkodobé pohľadávky

K pochybným a nedobytným pohľadávkam, kde existuje riziko nevymožiteľnosti, bola vytvorená opravná položka. Vývoj opravnej položky ako aj prehľad pohľadávok z hľadiska ich vekovej štruktúry a z hľadiska splatnosti je uvedený v prílohe k poznámkam v tabuľke č. 8, tabuľke č. 9.

j) Časové rozlíšenie na strane aktív

V tabuľke č. 10 a č. 11 prílohy k poznámkam sú uvedené významné položky časového rozlíšenia aktív.

k) Dlhodobé záväzky

Prehľad záväzkov z hľadiska ich vekovej štruktúry a z hľadiska splatnosti je uvedený v prílohe k poznámkam v tabuľke č. 15.

Významnou položkou záväzkov mesta je zostatok prijatého úveru zo ŠFRB na obstaranie nájomného bytového domu vo výške 134 378,66 € a suma záväzkov z úveru poskytnutého z Environmentálneho fondu k 31.12.2022 v sume 111 089,98 € na financovanie investičného projektu „Zvýšenie energetickej účinnosti budovy kultúrneho domu v Tornali, ďalej bezúročná návratná výpomoc od MF SR vo výške 160 000 € na výkon samosprávnych pôsobností mesta do výšky výpadku dane z príjmov fyzických osôb za rok 2020 v dôsledku pandémie ochorenia COVID-19, ktorú mesto použilo na kompenzáciu kapitálových výdavkov vynaložených mestom Tornaľa v roku 2020 na realizáciu investičnej akcie „IBV Starňa - rozšírenie infraštruktúry“.

l) Krátkodobé záväzky

Prehľad záväzkov z hľadiska ich vekovej štruktúry a z hľadiska splatnosti je uvedený v prílohe k poznámkam v tabuľke č. 15.

m) Vydané dlhopisy

Mesto nemá vydané dlhopisy.

n) Bankové úvery a výpomoci

Bližšie informácie o bankových úveroch konsolidovaného celku vykázaných k 31. decembru 2022 sú uvedené v prílohe k poznámkam v tabuľke č. 16.

o) Časové rozlíšenie na strane pasív

V prílohe k poznámkam v tabuľke č.17,18 sú uvedené významné položky časového rozlíšenia pasív.

p) Náklady

V tabuľke č. 19, tabuľke č. 20, tabuľke č. 21 prílohy k poznámkam je uvedené detailné členenie vybraných položiek nákladov konsolidovaného celku účtovného obdobia roku 2022.

r) Výnosy

V tabuľke č. 22 prílohy k poznámkam je uvedené detailné členenie vybraných položiek výnosov konsolidovaného celku účtovného obdobia roku 2022.

**Čl. IV.**  
**SKUTOČNOSTI, KTORÉ NASTALI PO DNI,**  
**KU KTORÉMU SA ZOSTAVUJE ÚČTOVNÁ ZÁVIERKA, DO DŇA JEJ ZOSTAVENIA**

Po 31. decembri 2022 nenastali také udalosti, ktoré by si vyžadovali zverejnenie alebo vykázanie v konsolidovanej účtovnej závierke za rok 2022. Upozorňujeme ale na vysokú mieru inflácie, zvýšené ceny energií, služieb a komodít, vojnový konflikt na Ukrajine, ďalej legislatívne zmeny zhoršujúce finančnú situáciu územných samospráv, čo môže mať negatívny vplyv na fungovanie konsolidovaného celku mesta.

V Tornali, dňa 30.05.2023

-----  
Zodpovedná osoba za vypracovanie:

Mária Magyarová  
referentka pre hlavné účtovníctvo a rozpočet

-----  
Štatutárny orgán:

Ing. Erika Györfiová  
primátorka mesta Tornal'a