

Poznámky k 31.12.2024

Čl. I

Všeobecné údaje

1. Identifikačné údaje účtovnej jednotky

a)	
Názov účtovnej jednotky	Zariadenie pre seniorov Dubina, m. r. o.
Sídlo účtovnej jednotky	Pod hájom 1291/119, Dubnica nad Váhom
IČO	00632333
Dátum zriadenia	01.07.1988
Spôsob zriadenia	Rozhodnutím zriaďovateľa v súlade so zákonom o rozpočtových pravidlách verejnej správy
Názov zriaďovateľa	Mesto Dubnica nad Váhom
Sídlo zriaďovateľa	Bratislavská 434/9, Dubnica nad Váhom
b) Právny dôvod na zostavenie účtovnej závierky	<input checked="" type="checkbox"/> riadna <input type="checkbox"/> mimoriadna
c) Účtovná jednotka je súčasťou konsolidovaného celku	<input checked="" type="checkbox"/> áno <input type="checkbox"/> nie
d) Účtovná jednotka je súčasťou súhrnného celku verejnej správy	<input checked="" type="checkbox"/> áno <input type="checkbox"/> nie

2. Opis činnosti účtovnej jednotky

Hlavná činnosť účtovnej jednotky	Sociálne služby
----------------------------------	-----------------

3. Informácie o štatutárnych zástupcoch a o organizačnej štruktúre účtovnej jednotky

Štatutárny zástupca (meno a priezvisko)	Mgr. Iveta Kollmanová
Funkcia	riaditeľka
Priemerný počet zamestnancov počas účtovného obdobia	145
Počet zamestnancov ku dňu, ku ktorému sa zostavuje účtovná závierka účtovnej jednotky z toho:	148
počet vedúcich zamestnancov	12

ORGANIZAČNÁ ŠTRUKTÚRA

Organizačné schéma
Zariadenia pre seniorov Dubina, m.r.o. Dubnica nad Váhom

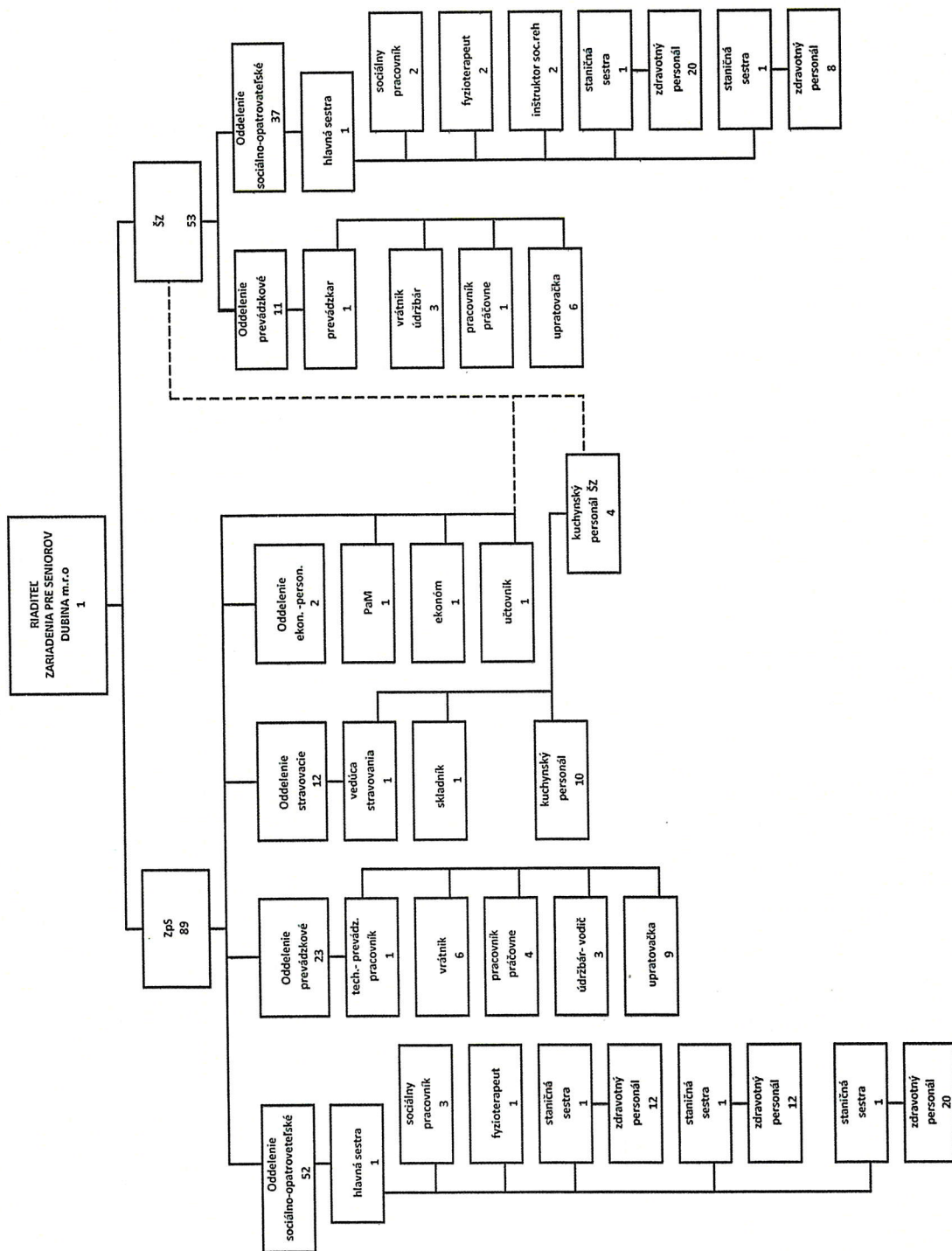

Spolu zamestnancov : 143

Čl. II**Informácie o účtovných zásadách a účtovných metódach**

1. Účtovná závierka je zostavená za splnenia predpokladu nepretržitého pokračovania účtovnej jednotky vo svojej činnosti áno nie

2. Zmeny účtovných metód a účtovných zásad

Účtovná jednotka zmenila účtovné metódy, účtovné zásady oproti predchádzajúcemu účtovnému obdobiu áno nie

3. Spôsob ocenenia jednotlivých položiek

Položky	Spôsob oceňovania
a) dlhodobý hmotný majetok nakupovaný	obstarávacou cenou
b) zásoby nakupované	obstarávacou cenou
c) zásoby získané bezodplatne	reálnou hodnotou
d) pohľadávky	menovitou hodnotou
e) časové rozlíšenie na strane aktív	náklady budúcich období a príjmy budúcich období sa vykazujú vo výške, ktorá je potrebná na dodržanie zásady vecnej a časovej súvislosti s účtovným obdobím.
f) časové rozlíšenie na strane pasív	výdavky budúcich období a výnosy budúcich období sa vykazujú vo výške, ktorá je potrebná na dodržanie zásady vecnej a časovej súvislosti s účtovným obdobím.

4. Spôsob zostavenia odpisového plánu pre dlhodobý majetok, doba odpisovania, sadzby odpisov a odpisové metódy pri stanovení účtovných odpisov

Odpisy dlhodobého nehmotného majetku a dlhodobého hmotného majetku sú stanovené tak, že sa vychádza z predpokladanej doby jeho užívania a predpokladaného priebehu jeho opotrebenia. Odpisovať sa začína:

odo dňa jeho zaradenia do používania

prvým dňom mesiaca nasledujúceho po uvedení dlhodobého majetku do používania

Metóda odpisovania sa používa lineárna. Predpokladaná doba užívania a odpisové sadzby sú stanovené takto:

Odpisová skupina	Predpokladaná doba používania v rokoch	Ročná odpisová sadzba v %
1	4	1/4
2	6	1/6
3	8	1/8
4	12	1/12
5	20	1/20
6	40	1/40

Drobný nehmotný majetok od 35,00 Eur do 2400,00 €, ktorý podľa rozhodnutia účtovnej jednotky nie je dlhodobým nehmotným majetkom sa účtuje pri obstaraní do nákladov.

Drobný hmotný majetok od 35,00 Eur do 1700,00 €, ktorý podľa rozhodnutia účtovnej jednotky nie je dlhodobým hmotným majetkom sa účtuje ako zásoby.

5. Zásady pre zohľadnenie zníženia hodnoty majetku.

Prechodné zníženie hodnoty majetku sa vyjadruje opravnou položkou.

Účtovná jednotka tvorila opravné položky k

- | | | |
|-------------------------------------|------------------------------|---|
| - odpisovanému dlhodobému majetku | <input type="checkbox"/> áno | <input checked="" type="checkbox"/> nie |
| - neodpisovanému dlhodobému majetku | <input type="checkbox"/> áno | <input checked="" type="checkbox"/> nie |
| - nedokončeným investíciám | <input type="checkbox"/> áno | <input checked="" type="checkbox"/> nie |
| - dlhodobému finančnému majetku | <input type="checkbox"/> áno | <input checked="" type="checkbox"/> nie |
| - zásobám | <input type="checkbox"/> áno | <input checked="" type="checkbox"/> nie |
| - pohľadávkam | <input type="checkbox"/> áno | <input checked="" type="checkbox"/> nie |

6. Zásady pre vykazovanie transferov.

O nároku na dotácie zo štátneho rozpočtu sa účtuje, ak je takmer isté, že sa splnia všetky podmienky súvisiace s dotáciou a súčasne, že sa dotácia poskytne.

Bežný transfer

- prijatý od iných subjektov ako od zriaďovateľa - sa zúčtuje do výnosov vo vecnej a časovej súvislosti s nákladmi hradenými z tohto transferu
- prijatý od zriaďovateľa - sa zúčtuje do výnosov vo vecnej a časovej súvislosti s výdavkami z tohto transferu

Kapitálový transfer

- prijatý od iných subjektov ako od zriaďovateľa - sa zúčtuje do výnosov vo vecnej a časovej súvislosti s nákladmi z majetku obstaraného z tohto kapitálového transferu (napr. s odpismi, s opravnou položkou, so zostatkovou hodnotou vyradeného dlhodobého majetku).
- prijatý od zriaďovateľa - sa zúčtuje do výnosov vo vecnej a časovej súvislosti s nákladmi z majetku obstaraného z tohto kapitálového transferu (napr. s odpismi, s opravnou položkou, so zostatkovou hodnotou vyradeného dlhodobého majetku).

Čl. III

Informácie o údajoch na strane aktív súvahy

A Neobežný majetok

1. Dlhodobý nehmotný majetok a dlhodobý hmotný majetok

a) prehľad o pohybe dlhodobého majetku (tabuľka č.1)

Textová časť k tabuľke č.1 :

Prírastok:

zaradenie do užívania: rekonštrukcia a modernizácia 1.budovy, kuchyne, pracovne, sprchovacie hydraulické lôžka, priemyselná práčka, priemyselná sušička, korytový žehlič, rozšírenie TV signálu

Úbytok:

vyradenie z užívania: automatické práčky, krájač zeleniny, balneologická vaňa, defibrilátor

Účet	Opis významnej položky prírastkov a úbytkov dlhodobého majetku	Prírastok	Úbytok
021	Rekonštrukcia a modernizácia 1.budovy, kuchyne, pracovne	3 248 347,14 €	
022	Zaradenie do užívania – SHV pracovné stroje a zariadenia	26 536 €	
022	Vyradenie z užívania – SHV pracovné stroje a zariadenia		10 583,92 €

b) spôsob a výška poistenia dlhodobého nehmotného majetku a dlhodobého hmotného majetku

Spôsob poistenia	Výška poistenia
havarijné , zákonné poistenie – dopravné prostriedky	3 201,66 €
poistenie malých a stredných podnikateľov	163,08 €
krádeže, živelné pohromy, havárie a ostatné	zriadať

c) opis a hodnota dlhodobého majetku vo vlastníctve účtovnej jednotky alebo v správe účtovnej jednotky

Majetok, ku ktorému má účtovná jednotka vlastnícke právo	Suma
Majetok v správe účtovnej jednotky	8 326 776,57 €

B Obežný majetok**1. Zásoby**

Výška zásob

Druh zásob	Zostatok k 31.12.2023	Zostatok k 31.12.2024
Všeobecný materiál, kancelárske potreby, čistiace potreby, pracovné potreby, PHM, potraviny	53 722,52	55 982,28

2. Pohľadávky**a) Pohľadávky podľa doby splatnosti**

Pohľadávky	Zostatok k 31.12.24	Popis
s dobou splatnosti do 1roka	16 415,91 €	Dobropisy za energie
s dobou splatnosti do 1roka	47 431,98 €	OF za ošetrovateľstvo 11,12/2024
s dobou splatnosti do 1roka	16 057,26 €	OF za refundáciu energií pri rekonštrukcii
s dobou splatnosti do 1roka	40 000,00 €	Preddavok na TaTUV 1,2/2025
po lehote splatnosti	10 320,43 €	Neuhradené platby za poskytnuté sociálne služby

b) pohľadávky podľa doby splatnosti (riadky 048 a 060 súvahy) - tabuľka č.4

Textová časť k tabuľke č.4

Prijaté dobropisy od dodávateľov vo výške 16 415,91 € za dodávku elektrickej energie a plynu.

Odberateľské faktúry vystavené zdravotným poisťovniam za vykonané ošetrovateľské úkony v sume 47 431,98 €.

Poskytnutý preddavok na TaTUV na mesiac január a február 2025.

Neuhradené platby za poskytnutie sociálnych služieb nakoľko klienti nemajú k dispozícii finančné prostriedky ani rodinných príslušníkov na pokrytie nedoplatku za poskytovanú sociálnu službu vo výške 10 320,43 €.

3. Ceniny

Nominálna hodnota cenín

Druh cenín	Zostatok k 31.12.2023	Zostatok k 31.12.2024
Poštové známky	46,80 €	45,40 €

4. Bankové účty

Bankové účty

Názov účtu	Zostatok k 31.12.2024
Prijmový účet	0,00 €
Výdavkový účet	0,00 €
Sociálny fond	7 346,31 €
Depozitný účet	289 982,85 €
Spravovaný účet – depozit – dedičské, úspory	11 594,07 €

5. Časové rozlíšenie

Významné položky časového rozlíšenia nákladov budúcich období a príjmov budúcich období

Opis jednotlivých významných položiek časového rozlíšenia	Zostatok k 31.12.2023	Zostatok k 31.12.2024
Náklady budúcich období spolu z toho:	54 130,68 €	4 721,72 €
Kooperatíva – PZP – Iveco	132,54 €	137,91 €
Kooperatíva – ÚP – Fiat	4,42 €	4,42 €
Kooperatíva – HP – Fiat	81,58 €	85,66 €
Kooperatíva – PZP – Fiat	27,54 €	34,97 €
Allianz – HP – Iveco Daily	307,85 €	307,85 €
Kooperatíva – poisť. mal. a stred. podnik.	121,53 €	121,53 €
ČSOB – PZP – Citroen	69,01 €	79,46 €
Uniq – PZP – Nissan	134,55 €	137,23 €
Kooperatíva – HP – Nissan	210,28 €	220,83 €
Kooperatíva – čelné sklo – Nissan	63,00 €	62,91 €
ČSOB - HP – Citroen	117,58 €	117,58 €
Kooperatíva – PZP – Škoda Roomster	90,36 €	93,73 €
Komunálna poisťovňa – HP – Škoda Roomster	195,87 €	195,87 €
Kooperatíva – PZP – Renault Trafic	59,87 €	71,69 €
Kooperatíva – HP – Renault Trafic	286,36 €	309,17 €
Webhosting Easy pre doménu	25,17 €	25,17 €
Práva za užívanie programu Cygnus	2 194,85 €	2 425,25 €
Prístup k online evidencii - Espik	11,02 €	11,02 €
Aktivácia certifikátu pre doménu		8,90 €
Predplatné časopisu		40,00 €
Predplatné online kniha - účtovníctvo		230,57 €

Čl. IV**Informácie o údajoch na strane pasív súvahy****A Vlastné imanie - tabuľka č.5**

Názov položky	Zostatok k 31.12.2023	Zvýšenie	Zníženie	Presun	Zostatok k 31.12.2024	Opis jednotlivých položiek a opis zmien jednotlivých položiek vlastného imania, najmä zmeny oceňovacích rozdielov, opravy významných chýb minulých rokov
428 - Nevysporiadaný výsledok hospodárenia minulých rokov	84 256,59 €			35 741,04 €	119 997,63 €	
431 - Výsledok hospodárenia	35 741,04 €	- 49 338,53 €		-35 741,04 €	- 49 338,53 €	

B Závazky podľa doby splatnosti

a) záväzky podľa doby splatnosti (riadky 140 a 151 súvahy) – tabuľka č.8

Závazky	Zostatok k 31.12.2023	Zostatok k 31.12.2024
Dlhodobé záväzky z toho:		
- záväzky zo sociálne ho fondu	10 005,46 €	7 630,19 €
Krátkodobé záväzky z toho:		
- záväzky voči dodávateľom	10 014,19 €	21 950,69 €
- záväzky voči zamestnancom	154 498,53 €	164 618,95 €
- záväzky voči poisťovniam	95 492,80 €	104 492,77 €
- záväzky voči daňovému úradu	19 028,80 €	20 100,27 €
- ostatné záväzky	11 406,43 €	8 626,59 €

Čl. V**Informácie o výnosoch a nákladoch****1. Výnosy - popis a výška významných položiek výnosov**

Popis /číslo účtu a názov/	Suma
a) tržby za vlastné výkony a tovar	
602 - Tržby z predaja služieb	
- Poskytovanie sociálnych služieb	1 653 559,24 €
- Poskytovanie ošetrovateľských služieb	324 232,74 €
- Služby	16 057,27 €
648 – Ostatné výnosy z prevádzkovej činnosti	19 883,02 €
658 – Zúčtovanie ostatných opravných položiek	
b) výnosy z transferov a rozpočtových príjmov v obciach, VÚC a v RO a PO zriadených obcou alebo VÚC	
691 - Výnosy z bežných transferov z rozpočtu obce, VÚC	2 163 231,15 €
692 - Výnosy z kapitálových transferov z rozpočtu obce, VÚC - zúčtovanie kapitálového transferu zriaďovateľa	181 896,09 €
693 - Výnosy samosprávy z bežných transferov zo ŠR	1 947 635,55 €
694 - Výnosy samosprávy z kapitálových transferov zo ŠR - zúčtovanie kapitálového transferu zo ŠR	6 459,13 €
697 - Výnosy samosprávy z bežných transferov od ostatných subjektov mimo verejnej správy	4 600,00 €
698 - Výnosy samosprávy z kapitálových transferov od ostatných subjektov mimo verejnej správy - zúčtovanie kapitálového transferu od ostatných subjektov mimo verejnej správy	1 156,36 €

2. Náklady - popis a výška významných položiek nákladov

Popis /číslo účtu a názov/	Suma
a) spotrebované nákupy	
501- Spotreba materiálu	582 667,42 €
502- Spotreba energie (elektrická energia, voda, plyn, TUV)	241 434,72 €
z toho	
TUV	125 442,30 €
plyn	28 430,52 €
Voda	10 879,22 €
Elektrika	76 682,68 €

b) služby	
511- Opravy a udržiavanie	91 092,95 €
z toho	
interiérového vybavenia	450,00 €
oprava elektrospotrebičov a výtáhov	8 206,45 €
oprava a údržba budov	77 509,89 €
oprava a údržba automobilov	2 326,60 €
výpočtovej techniky	2 600,01 €
512 - Cestovné	410,24 €
513 - Náklady na reprezentáciu	200,00 €
518 - Ostatné služby	138 130,57 €
z toho	
Stočné + dažďová voda	17 098,01 €
Poštovné+ telefónne poplatky	4 743,68 €
Internet	947,39 €
Školenia	1 522,00 €
Propagácia a reklama	184,57 €
Vývoz odpadu mimo komunálneho odpadu	2 874,15 €
Dezinfekcia a deratizácia	3 022,00 €
Všeobecné služby	92 739,58 €
Nájomné	14 999,19 €
c) osobné náklady	
521 - Mzdové náklady	2 183 786,94 €
524 - Zákonné sociálne náklady	772 336,01 €
525- Ostatné sociálne poistenie	18 506,80 €
527 - Zákonné sociálne náklady	95 005,60 €
d) dane a poplatky	
532 - Daň z nehnuteľností	
538- Ostatné dane a poplatky – vyvoz komunálneho odpadu	13 659,09 €
e) ostatné náklady na prevádzkovú činnosť	
546 – odpis pohľadávky	
548 - ostatné náklady na prevádzkovú činnosť	3 430,91 €
f) odpisy, rezervy a opravné položky	
551 - Odpisy DNM a DHM	
- odpisy z vlastných zdrojov	117 335,59 €
- odpisy z cudzích zdrojov	72 175,99 €
g) finančné náklady	
562- Úroky	
568- Ostatné finančné náklady	1 930,69 €
h) náklady na transfery a náklady z odvodov príjmov	
588 - Náklady z odvodu príjmov	1 952 354,35 €
- predpis odvodu príjmov RO	
589 - Náklady z budúceho odvodu príjmov	83 591,20 €
- predpis budúceho odvodu príjmov RO	
i) ostatné náklady	
545 - Ostatné pokuty, penále a úroky z omeškania	
546 - Odpis pohľadávky	

Čl. VI Informácie o údajoch na podsúvahových účtoch

Významné položky	Hodnota k 31.12.2024	účet
Odpísané pohľadávky	22 791,70 €	751*
Drobný hmotný majetok a majetok v operatívnej evidencii	1 046 754,94 €	771*
Majetok prijatý do úschovy (evidencia vkladných knižiek)	969,51 €	794*
Preplatky po nebohých klientoch vedené na depozite	5 043,22 €	751*
Zostatky dôchodkov a vreckové aktuálnych klientov vedené na depozitnom účte	6 550,85 €	751*

Čl. VII Informácie o iných aktívach a iných pasívach

1. Iné aktíva a iné pasíva – tabuľka č.10

a) Opis a hodnota iných aktív a iných pasív:

Pohľadávky vznikli u našich nebohých klientov počas pobytu v zariadení, ktorým nepostačoval príjem na úhrady za služby. Po úmrtí a ukončení dedičského konania bol podaný zriaďovateľovi návrh na odpísanie, ktorý prostredníctvom mestského zastupiteľstva jednotlivé pohľadávky schválil a odporučil evidovať na podsúvahových účtoch v hodnote 22 791,70 eur.

Drobný hmotný majetok a majetok v operatívnej evidencii zaradený do používania a užívaný počas fungovania zariadenia v hodnote 1 046 754,94 eur.

Preplatky za služby po nebohých klientoch vedené na depozite, ktoré nastali po úmrtí klientov a dedičské konania nenadobudli právoplatnosť v hodnote 6 550,85 eur.

Zostatky dôchodkov a vreckové aktuálnych klientov vedené na depozitnom účte sú ich nasparené finančné prostriedky. Vzhľadom na ich zdravotný stav a skutočnosť, že nedisponujú žiadnym účtom ich máme vedené na depozitnom účte v hodnote 5 043,22 eur.

Čl. VIII Informácie o rozpočte a hodnotenie plnenia rozpočtu

Informácie o rozpočte a hodnotenie plnenia rozpočtu - tabuľka č.12-14

Textová časť k tabuľke č.12-14:

Rozpočet rozpočtovej organizácie bol schválený 14.12.2023 MZS č.139/2023

Zmeny rozpočtu:

- prvá zmena ku dňu 29.2.2024	schválená ekonómom mesta
- druhá zmena ku dňu 31.3.2024	schválená ekonómom mesta
- tretia zmena ku dňu 31.5.2024	schválená ekonómom mesta
- štvrtá zmena ku dňu 30.6.2024	schválená ekonómom mesta
- piata zmena ku dňu 31.7.2024	schválená ekonómom mesta
- šiesta zmena ku dňu 30.9.2024	schválená ekonómom mesta
- siedma zmena ku dňu 31.10.2024	schválená ekonómom mesta
- ôsma zmena ku dňu 31.12.2024	schválená ekonómom mesta
-	

Prvá zmena rozpočtu nastala navýšením príjmovej strany z dôvodu úpravy platieb od zdravotných poisťovní, navýšenie platby za lôžkoden. Navýšenie rozpočtu o dobropis za dodávku tepla, TUV, elektrickej energie, o vratku zo zdravotnej poisťovne UNION a grant občianske združenie Dubinka o.z.. Vo výške zmeny na príjmovej strane bola upravená aj výdavková strana rozpočtu na položkách mzdy, odvody, energie, služby, materiál a transfer jednotlivcom. Zároveň boli vykonané presuny medzi položkami v rámci schváleného rozpočtu.

Druhá zmena rozpočtu nastala navýšením príjmov o dobropis za dodávku tepla a TÚV, o vratku zo zdravotnej poisťovne UNION. Úprava výdavkovej strany rozpočtu nastala rozpustením príjmov z roku 2023 vo viacerých položkách, znížením miezd a odvodov o vrátenie časti FP MPSVR.

Tretia zmena rozpočtu nastala navýšením rozpočtu o poistné plnenie Kooperatíva, grant Henkel, grant EPH. Navýšenie výdavkovej časti o čerpanie grantu HENKEL, o poistné plnenie a tvorbu novej kapitálovej položky z grantu EPH. Zároveň boli vykonané presuny medzi položkami v rámci schváleného rozpočtu.

Štvrtá zmena rozpočtu nastala navýšením príjmovej strany o grant občianske združenie Dubinka o.z. Vo výdavkovej časti bola úprava v znížení o vratku FP MPSVR, znížením miezd a odvodov a zvýšením o grant.

Piata zmena rozpočtu nastala presunom rozpočtových prostriedkov v rámci schváleného rozpočtu.

Šiesta zmena rozpočtu nastala presunom rozpočtových prostriedkov v rámci schváleného rozpočtu. Vo výdavkovej časti bola úprava v znížení o vratku FP MPSVR, znížením miezd a odvodov

Siedma zmena rozpočtu nastala navýšením príjmov o finančný dar od spoločnosti ESSITY. Zníženie výdavkov rozpočtu o nedočerpaný schválený transfer od zriaďovateľa, navýšenie o čerpanie sponzorstva ESSITY a presunom rozpočtových prostriedkov v rámci schváleného rozpočtu.

Ôsma zmena rozpočtu nastala presunom rozpočtových prostriedkov v rámci schváleného rozpočtu. Úprava výdavkov rozpočtu o finančné prostriedky na skutočné čerpanie príjmov a na transfery. Úprava príjmov na skutočné príjmy a transfery.

Schválený rozpočet k 1.1.2024	
bežné výdavky	4 097 186 €
kapitálové výdavky	28 200 €
vlastné príjmy	1 767 960 €

Upravený rozpočet k 31.12. 2024	
bežné výdavky	4 106 949 €
kapitálové výdavky	29 342 €
vlastné príjmy	2 023 669 €

Zariadenie pre seniorov Dubina m.r.o. hospodáril s pridelenými finančnými prostriedkami efektívne v zmysle zákona o rozpočtových pravidlách. Finančné prostriedky boli použité na zabezpečenie chodu zariadení a skvalitnenie sociálnych služieb našich klientov.

V roku 2023 začala rekonštrukcia ZPS Dubina, ktorá prebiehala v dvoch etapách. V mesiaci august 2024 boli všetci klienti ubytovaní v novo zrekonštruovanej budove. Posunom termínu sťahovania klientov a uvoľnením prenajatých priestorov v neskoršom termíne došlo k navýšeniu čerpania rozpočtu o nájomné vo výške 14 999,- €. Mimo uvedené náklady na prenájom vznikli náklady na zakúpenie nového interiérového vybavenia v objeme 144 679,- €.

V uvedenom roku boli zakúpené niektoré nové technológie do zrekonštruovanej pracovne v budove I. V rozpočte na rok 2024 bol odsúhlasený transfer od zriaďovateľa vo výške 394 346,- € pre obe zariadenia, celkové čerpanie transferu od zriaďovateľa bolo vo výške 197 245,- €. Z dôvodu navýšenia platieb od zdravotných poisťovní, vysokých dobropisov, lepšieho výberu platieb od klientov a hospodárnym nakupovaním interiérového vybavenia budovy po rekonštrukcii, došlo k výraznej úspore vlastných príjmov a nebol potrebný schválený transfer od zriaďovateľa v plnej výške.

ZPS Dubina m. r. o., Pod hájom 1291/119, Dubnica nad Váhom

Poznámky individuálnej účtovnej zvierky zostavenej k 31.decembru 2024

Názov	Operatívna evidencia zmien rozpočtu ZPS Dubina m.r.o. za rok 2024										Rozdiel po 8.zmene					
	Zmena €./2024	Zmena €./2024	Zmena €./2024	Zmena €./2024	Zmena €./2024	Zmena €./2024	Zmena €./2024	Zmena €./2024	Zmena €./2024	Zmena €./2024						
1.1.2024	Upravený rozpočet	Rozdiel po 1.zmene	Upravený rozpočet	Rozdiel po 2.zmene	Upravený rozpočet	Rozdiel po 3.zmene	Upravený rozpočet	Rozdiel po 4.zmene	Upravený rozpočet	Rozdiel po 5.zmene	Upravený rozpočet	Rozdiel po 6.zmene	Upravený rozpočet	Rozdiel po 7.zmene	Upravený rozpočet	Rozdiel po 8.zmene
MSZ č. 139/2023	k 29.2.2024	schválená ekonomom mesta 20.3.2024	k 31.3.2024	schválená ekonomom mesta 17.4.2024	k 31.5.2024	schválená ekonomom mesta 7.6.2024	k 30.6.2024	schválená ekonomom mesta 17.7.2024	k 31.7.2024	schválená ekonomom mesta 20.8.2024	k 30.9.2024	schválená ekonomom mesta 18.10.2024	k 31.10.2024	schválená ekonomom mesta 19.11.2024	31.12.2024	
Bežné príjmy celkom	1 767 960,00	1 967 763,00	199 803,00	1 983 041,00	1 988 023,00	4 982,00	1 990 023,00	2 000,00	1 990 023,00	0,00	4 342 534,00	4 218 488,00	4 218 488,00	4 106 949,00	2 019 669,00	28 646,00
z toho:																
ZPS Dubina	987 000,00	1 015 579,00	28 579,00	1 031 757,00	1 035 139,00	3 382,00	1 035 139,00	0,00	1 035 139,00	0,00	1 035 139,00	0,00	1 035 139,00	0,00	1 070 163,00	35 024,00
SZ Prejta	780 960,00	951 284,00	170 324,00	951 284,00	951 284,00	0,00	951 284,00	0,00	951 284,00	0,00	3 600,00	3 600,00	4 600,00	4 600,00	944 906,00	-6 378,00
KZ72c: 72a		900,00	900,00	1 600,00	1 600,00	0,00	1 600,00	0,00	1 600,00	0,00	4 342 534,00	4 218 488,00	4 218 488,00	4 106 949,00	2 019 669,00	28 646,00
Bežné výdavky celkom	4 097 186,00	4 296 989,00	199 803,00	4 354 307,00	4 358 389,00	4 082,00	4 348 674,00	-9 715,00	4 348 674,00	0,00	2 675 784,00	2 669 644,00	2 614 863,00	2 537 944,00	4 106 949,00	-111 539,00
z toho:																
ZPS Dubina	2 606 641,00	2 635 720,00	29 079,00	2 682 117,00	2 686 199,00	4 082,00	2 675 784,00	-10 415,00	2 675 784,00	0,00	2 669 644,00	2 614 863,00	2 614 863,00	2 537 944,00	4 106 949,00	-76 919,00
SZ Prejta	1 490 545,00	1 661 269,00	170 724,00	1 672 190,00	1 672 190,00	0,00	1 672 890,00	700,00	1 672 890,00	0,00	1 672 890,00	1 603 625,00	1 603 625,00	1 569 005,00	4 106 949,00	-34 620,00
Saldo bežného rozpočtu	2 329 226,00	-2 329 226,00	0,00	-2 371 266,00	-2 370 366,00	-900,00	-2 358 651,00	11 715,00	-2 358 651,00	0,00	-2 352 511,00	-2 227 465,00	-2 227 465,00	-124 046,00	-2 087 280,00	140 185,00
Kapitálové príjmy celkom	0,00	0,00	0,00	0,00	4 000,00	4 000,00	4 000,00	4 000,00	4 000,00	0,00	4 000,00	4 000,00	4 000,00	4 000,00	4 000,00	4 000,00
z toho:																
ZPS Dubina	0,00	0,00	0,00	0,00	4 000,00	4 000,00	4 000,00	4 000,00	4 000,00	0,00	4 000,00	4 000,00	4 000,00	4 000,00	4 000,00	4 000,00
SZ Prejta	0,00	0,00	0,00	0,00	0,00	0,00	0,00	0,00	0,00	0,00	0,00	0,00	0,00	0,00	0,00	0,00
Kapitálové výdavky celkom	28 200,00	28 200,00	0,00	28 200,00	32 200,00	4 000,00	32 200,00	4 000,00	32 200,00	0,00	32 200,00	32 200,00	32 200,00	29 342,00	29 342,00	-2 858,00
z toho:																
ZPS Dubina	28 200,00	28 200,00	0,00	28 200,00	32 200,00	4 000,00	32 200,00	4 000,00	32 200,00	0,00	32 200,00	32 200,00	32 200,00	29 342,00	29 342,00	-2 858,00
SZ Prejta	0,00	0,00	0,00	0,00	0,00	0,00	0,00	0,00	0,00	0,00	0,00	0,00	0,00	0,00	0,00	0,00
Saldo kapitálového rozpočtu	28 200,00	28 200,00	0,00	28 200,00	-28 200,00	0,00	-28 200,00	0,00	-28 200,00	0,00	-28 200,00	-28 200,00	-28 200,00	-25 342,00	-25 342,00	0,00
Mimorozpočtové príjmy																
ZPS Dubina															20 600,00	20 600,00
Mimorozpočtové výdavky																
ZPS Dubina																
Prenos z roku 2023	47 300,00	47 300,00	0,00	47 300,00	47 300,00	0,00	47 300,00	0,00	47 300,00	0,00	47 300,00	47 300,00	47 300,00	47 300,00	47 300,00	0,00
z toho:																
ZPS Dubina	36 379,00	36 379,00	0,00	36 379,00	36 379,00	0,00	36 379,00	0,00	36 379,00	0,00	36 379,00	36 379,00	36 379,00	36 379,00	36 379,00	0,00
SZ Prejta	10 921,00	10 921,00	0,00	10 921,00	10 921,00	0,00	10 921,00	0,00	10 921,00	0,00	10 921,00	10 921,00	10 921,00	10 921,00	10 921,00	0,00
Výdavky prenos rok 2025	0,00	0,00	0,00	0,00	47 300,00	47 300,00	0,00	47 300,00	47 300,00	0,00	47 300,00	47 300,00	47 300,00	47 300,00	47 300,00	-71 035,00
z toho:																
ZPS Dubina	0,00	0,00	0,00	0,00	36 379,00	36 379,00	0,00	36 379,00	36 379,00	0,00	36 379,00	36 379,00	36 379,00	36 379,00	36 379,00	-42 840,00
SZ Prejta	0,00	0,00	0,00	0,00	10 921,00	10 921,00	0,00	10 921,00	10 921,00	0,00	10 921,00	10 921,00	10 921,00	10 921,00	10 921,00	-28 195,00
Saldo finančných operácií	47 300,00	47 300,00	0,00	47 300,00	47 300,00	0,00	47 300,00	0,00	47 300,00	0,00	47 300,00	47 300,00	47 300,00	47 300,00	47 300,00	71 035,00

Čl. IX

Informácie o skutočnostiach, ktoré nastali po dni, ku ktorému sa zostavuje účtovná závierka do dňa zostavenia účtovnej závierky

Popis skutočností:

Po 31. decembri 2024 nenastali také udalosti, ktoré by si vyžadovali zverejnenie alebo vykázanie v účtovnej závierke za rok 2024.

Vypracoval : Lenka Melišová

Ing. Eva Porubská

Mgr. Iveta Kollmanová
riaditeľka ZpS Dubina

V Dubnici nad Váhom 25.03.2025