

VÝROČNÁ SPRÁVA

2014

podľa § 40 Obchodného zákonníka č. 513/1991 Zb.
a v zmysle § 20 Zákona o účtovníctve č. 431/2002 Z.z.



Schválené Valným zhromaždením dňa : 26.5.2015



Ing. Marián Tkáč
predseda predstavenstva

Obsah

1. Základné informácie	3
1.1 Na trhu výrobkov predávať vlastné produkty, výrobu na zákazku a výrobné kooperácie	3
1.2 Na trhu služieb predávať inžinierske poradenstvo a vývojové služby	3
2. Ľudské zdroje a technické prostriedky	4
2.1 Výskum a vývoj	4
2.2 Služby.....	4
2.3 Obchod a výroba.....	4
2.4 Štruktúra zamestnancov.....	5
2.5 Certifikácia systému riadenia spoločnosti	6
3. Štatutárne a výkonné orgány spoločnosti a organizačná štruktúra	7
3.1 Štatutárne orgány v roku 2014.....	7
3.2 Výkonný manažment spoločnosti v roku 2014.....	7
3.3 Organizačná schéma spoločnosti	7
4. Vývoj činnosti účtovnej jednotky	8
4.1 CASH FLOW.....	8
4.2 Realizácia obchodného plánu 2014	8
4.3 Analýza režijných nákladov.....	9
5. Výdavky na činnosť v oblasti inžinieringu a vývoja	10
6. Hospodársky výsledok za účtovné obdobie	12
7. Majetková štruktúra.....	13
8. Environmentálne správanie	13
9. Udalosti osobitného významu, ktoré nastali po skončení účtovného obdobia.....	14
10. Obstarávanie vlastných akcií, dočasných listov, obchodných podielov a akcií	14
11. Predpokladaný budúci vývoj spoločnosti	14
11.1 Orientácia na zákazníka	14
11.2 Vedenie VÝVOJ Martin, a.s.	14
11.3 Zapojenie zamestnancov	14
11.4 Procesne orientovaný prístup	14
11.5 Integrovaný prístup k riadeniu	15
11.6 Neustále zlepšovanie	15
11.7 Rozhodovanie na základe faktov	15
11.8 Vzájomne výhodné dodávateľské vzťahy	15
12. Návrh na rozdelenie zisku roku 2014	15
13. Dodatok k správe audítora o overení VS.....	16

1. Základné informácie

Obchodné meno	VÝVOJ Martin, a.s.
Adresa, sídlo	Komenského 19, 036 01 Martin
Registrácia	Obchodný register Okresného súdu v Žiline, oddiel Sa, vložka č. 10119/L
IČO	36 381 829
IČ DPH	SK2020119475
Dátum vzniku	17.7.1998
Právna forma	akciová spoločnosť
Internet	mail : info@vyvoj.sk s WEB stránkami : www.vyvoj.sk a www.vyvojmt.eu

VÝVOJ Martin, a.s. so základným imaním 2 652 000 € a s počtom 96 zamestnancov ku koncu roku 2014 patrí medzi stredne veľké subjekty aplikovaného výskumu, vývoja a strojárnej výroby. VÝVOJ Martin, a.s. ako inžinierska, výrobná, ale i servisná organizácia s vysokým podielom výskumných, vývojových a kontrolných činností sa zameriava na špecializované činnosti v strojárstve v celom reťazci výskum – vývoj – projekt – inžiniering – výroba – servis – obchod s hlavnými cieľmi :

1.1 Na trhu výrobkov predávať vlastné produkty, výrobu na zákazku a výrobné kooperácie

- Vojské kontajner pre zástavbu C2/C3 systémov a iných účelových zariadení,
- Nosič kontajnerov TATRAPAN 8x8CC,
- Operačné manipulátory štandardnej produktovej rady - OM I až OM III s nosnosťou 2 - 10 t,
- Špeciálne operačné manipulátory - OM I s nosnosťou 100 t,
- Progresívne riešenia prevodov a pohonov,
- Skúšobné zariadenia pre železničný priemysel,
- Zvárané konštrukcie a prípravky pre ich ustavovanie,
- Zmluvná výroba a výrobné kooperácie podľa zákazníkovej dokumentácie,
- Údržba a servis sypačov.

1.2 Na trhu služieb predávať inžinierske poradenstvo a vývojové služby

- Projektčné a konštrukčné služby v oblasti obrannej a civilnej techniky,
- Modernizácia a opravy vojenskej mobilnej techniky,
- Predaj produktov Českej zbrojovky a.s. a Rheinmetall Waffe Munition GmbH.



Obr. č. 1 / Pohľad na administratívnu budovu

2. Ľudské zdroje a technické prostriedky

Najväčšou hodnotou organizácie VÝVOJ Martin, a.s. je jej vysokokvalifikovaný personál so 60 ročnou tradíciou projekčno-konštrukčných prác, keď sa v Martine zavádzala výroba tankovej techniky a neskôr aj výroba lokomotív, motorov, traktorov, kolesovej a pásovej špeciálnej techniky, stavebných a zemných strojov a aj agregátov. Kvalifikačná štruktúra zodpovedá vysokej náročnosti prác, kde 40 % má univerzitné alebo vyššie vzdelanie a 60 % stredoškolské vzdelanie. Úplná kvalifikačná štruktúra pracovníkov je znázornená na obr. č. 2.

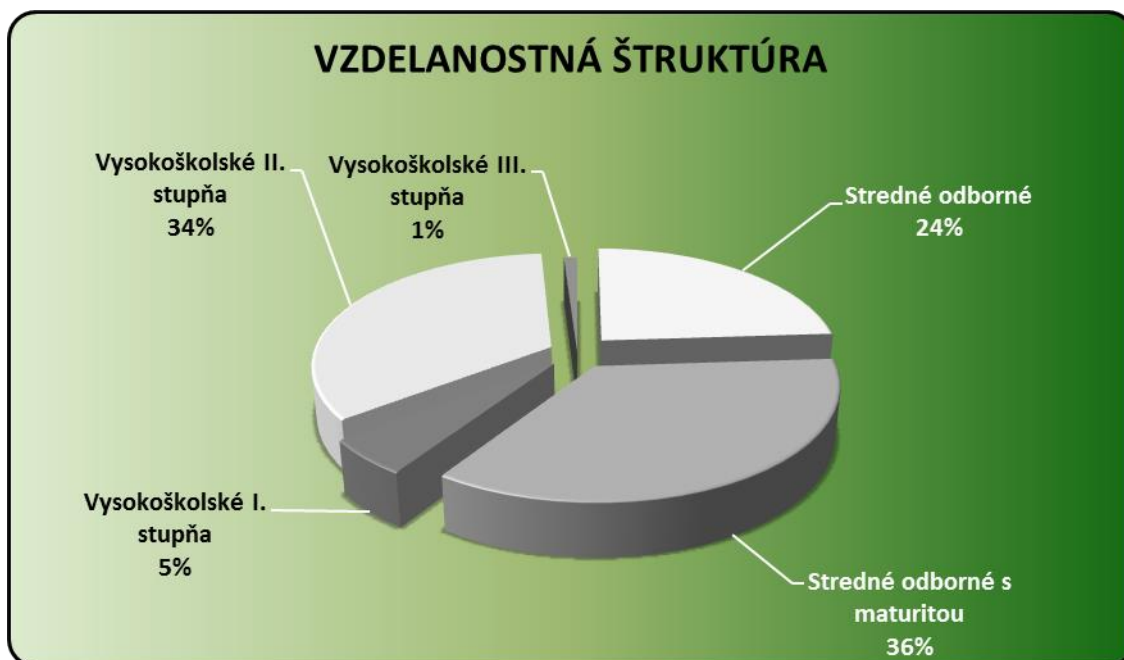

Obr. č. 2 / Vzdelanostná štruktúra

VÝVOJ Martin, a.s. a jeho zamestnanci majú živnostenské oprávnenia a osvedčenia na profesionálny výkon činností :

2.1 Výskum a vývoj

- výskum a vývoj obecne v zmysle certifikačného osvedčenia Ministerstva školstva Slovenskej republiky,
- výskum a vývoj strojov a techniky pre poľnohospodárstvo a lesníctvo,
- výskum a vývoj cestných strojov a dopravných zariadení,
- výskum a vývoj koľajových vozidiel,
- výskum a vývoj vojenských zbraní a náhradných dielov na vojenské zbrane,
- elektrotechnik špecialista - projektant elektrických zariadení,
- vývoj, výroba, rekonštrukcie, predaj a servis agregátov a technologických zariadení spracovateľského priemyslu s dôrazom na strojárstvo v rozsahu voľných živností,
- vývoj, výroba, rekonštrukcie, predaj a servis priemyselných polohovadiel, technologických prípravkov a robotických systémov v rozsahu voľných živností.

2.2 Služby

- prenájom poľnohospodárskych a lesníckych strojov a zariadení pre údržbu ciest a diaľnic,
- poradenská a expertná činnosť v oblasti riadenia kvality, normotvornej činnosti, revitalizačných procesov v rozsahu voľných živností,
- prenájom nehnuteľností vrátane odstavných plôch pre motorové vozidlá a prenájom strojov a prístrojov,
- obchodovanie s vojenským materiálom v rozsahu uvedenom v špecifikácii vojenského materiálu udeleného Povolenia Ministerstva hospodárstva Slovenskej republiky,
- montáž a opravy meracej a regulačnej techniky,
- poradenská a expertná činnosť, inžiniering, projektové riadenie,
- pridelovanie kodifikačného skladového čísla NATO v zmysle oprávnenia Ministerstva obrany Slovenskej republiky,
- organizovanie kurzov, školení, prednášok.

2.3 Obchod a výroba

- veľkoobchod v rozsahu voľných živností,
- výroba, opravy, úpravy, nákup a predaj strojov a techniky pre poľnohospodárstvo a lesníctvo,
- výroba, opravy a úpravy cestných strojov a dopravných zariadení,
- výroba strojov a zariadení pre všeobecné účely,
- sprostredkovanie obchodu a služieb.

2.4 Štruktúra zamestnancov

Do začiatku roka 2014 vstupovala spoločnosť so 94 zamestnancami v hlavnom pracovnom pomere, na konci roku ich bolo 96. Zamestnanosť spoločnosti sa v priebehu roka 2014 pohybovala v rozmedzí od 90 do 96 zamestnancov. Počet zmluvných zamestnancov (dohody a živnosti) sa pohyboval v priebehu roka mesačne od 19 do 42 zamestnancov. Počet všetkých zamestnancov spoločnosti je znázornený na obr. č. 3.

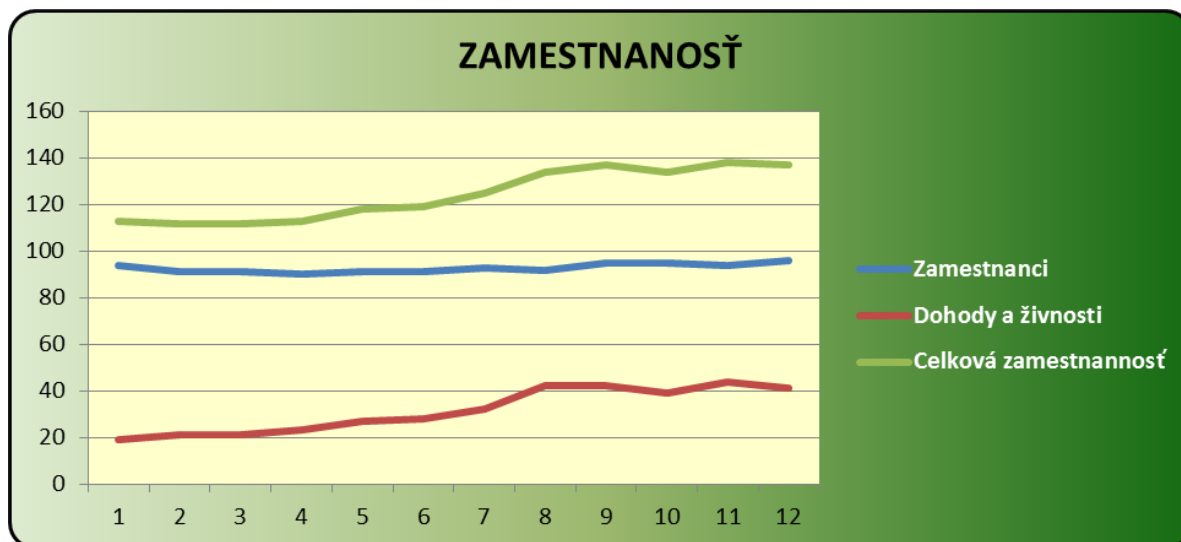

Obr. č. 3 / Vývoj zamestnanosti

Štruktúra kmeňových zamestnancov podľa kategórií je znázornená na obr. č. 4 :

- ITP-J jednicoví konštruktéri a technici
- THP-R administratíva a obslužné činnosti v réžii
- R-J jednicoví výrobní robotníci
- R-R pomocní robotníci v réžii

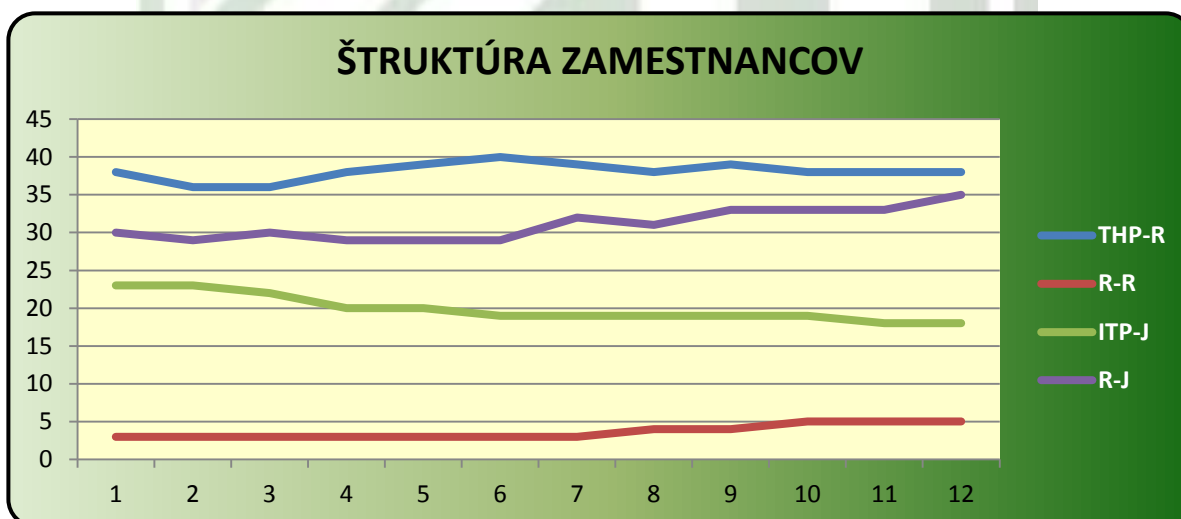

Obr. č. 4 / Vývoj štruktúry zamestnancov

Z priemerného počtu 96 zamestnancov v roku 2014 bolo 17 % žien, priemerný vek zamestnancov bol 45,80 rokov, čo je „mierny pokles“ oproti predchádzajúcemu roku o 0,10 %. Priemerná mzda v roku 2014 bola 917 EUR, oproti priemeru 2013 narástla o 3,15 %.

V súvislosti s podnikateľskou činnosťou spoločnosti v oblasti obrannej techniky a platnosťou licencie na predaj vojenského materiálu má spoločnosť preverených Národným bezpečnostným úradom SR (NBÚ SR) na úrovni „tajné“ 19 zamestnancov a "dôverné" 1 zamestnanca na ochranu utajovaných skutočností (personálna bezpečnosť), čo predstavuje 21 % všetkých zamestnancov. Spoločnosť v roku 2014 získala potvrdenie o priemyselnej bezpečnosti na úrovni "dôverné" vydané dňa 10.3.2014 NBÚ SR.

2.5 Certifikácia systému riadenia spoločnosti

V spoločnosti v roku 2014 vykonala akreditovaná spoločnosť QSCERT, Zvolen audit spoločnosti s nasledovnými výsledkami opakovaného získania a obhajoby certifikátov :

- 2. kontrolným auditom ponechaný certifikát podľa ISO 9001:2008 (systém riadenia kvality),
- 2. kontrolným auditom ponechaný certifikát podľa BS OHSAS 18001:2007 (bezpečnosť práce a ochrana zdravia pri práci),
- 2. kontrolným auditom ponechaný certifikát podľa ISO 9001:2008 v spojení s ISO 3834-2:2005 (systém manažérstva kvality tavného zvrárania kovových materiálov),
- certifikačným auditom získaný certifikát podľa ISO 14001:2004 (environmentálne správanie spoločnosti).

Integrovaný manažérsky systém riadenia bol dobudovaný na úrovni 20 riadených procesov podľa ISO 9001.

V roku 2014 bol zahájený audit Úradom pre obrannú štandardizáciu, kodifikáciu a štátne overovanie kvality MO SR, na základe ktorého získala spoločnosť dňa 10.3.2015 Certifikát o zhode systému zabezpečenia kvality s požiadavkami SOŠ AQAP 2110.

Spoločnosť dňa 10.3.2014 opätovne získala Potvrdenie o priemyselnej bezpečnosti na stupeň utajenia "Dôverné".

Certifikácie potvrdzujúce odbornú spôsobilosť



Obr. č. 5 / Certifikáty

Spoločnosť má Ministerstvom školstva SR vykonaný audit spôsobilosti vykonávať výskum a vývoj v zmysle zákona č.233/2008 Z.z. s platnosťou do októbra 2015, čím má spoločnosť potvrdenú nielen profesionalitu, ale aj systémovú a technologickú vybavenosť pre výkon výskumu aj vývoja.

3. Štatutárne a výkonné orgány spoločnosti a organizačná štruktúra

V priebehu roka 2014 nedošlo k zmene vlastníkov akcií spoločnosti.

Jediným 100 % vlastníkom akcií spoločnosti je SITNO Holding a.s. Kremnica.

Rozhodnutím jediného akcionára dňa 2.12.2014 došlo k zmene podoby akcií nasledovne :

- pôvodné akcie - 156 000 ks zaknihovaných kmeňových akcií na meno s menovitou hodnotou 17,00 EUR / ks a s menovitou hodnotou všetkých akcií 2 652 000,00 EUR
- nová akcia - 1 ks hromadná listinná kmeňová akcia na meno s menovitou hodnotou 2 652 000,00 EUR, ktorej hodnota tvorí 100 % základného imania spoločnosti VÝVOJ Martin, a.s.

3.1 Štatutárne orgány v roku 2014

Štatutárne orgány - Predstavenstvo spoločnosti	
Meno a priezvisko	Názov orgánu
Ing. Ľudovít ČERNÁK, CSc.	predseda predstavenstva
Ing. Tomáš MAGYARICS	člen predstavenstva
Ing. Marián TKÁČ	člen predstavenstva

Dozorné orgány - Dozorná rada	
Meno a priezvisko	Názov orgánu
Ing. Jana RAKICKÁ	predseda dozornej rady
Mgr. Filip ČERNÁK	člen dozornej rady
Ing. Milan LACA	člen dozornej rady

3.2 Výkonný manažment spoločnosti v roku 2014

Meno a priezvisko	
Ing. Ján BALHÁREK, PhD.	generálny riaditeľ
Ing. Milan LACA	riaditeľ Ekonomického úseku
Ing. Karol CHRENO	riaditeľ Obchodného úseku
Ing. Jozef KOŽÁR	riaditeľ Úseku vývoja
Ing. Romana ŠOŠKOVÁ	riaditeľka Úseku riadenia kontroly a kvality predstaviteľ manažmentu pre kvalitu
Ing. Anna ŽIAČIKOVÁ	manažérka úseku Konštrukcií
František CAPEK	manažér úseku Technická príprava výroby
Ing. Milan JANÍK	manažér úseku Výroba

3.3 Organizačná schéma spoločnosti

Na obr. č. 6 je znázornené organizačná schéma spoločnosti platná od 1.6.2014 po vykonaných organizačných zmenách. Cieľom organizačných zmien bola stabilizácia spoločnosti a optimalizácia kapacít zameraných na plnenie obchodného plánu.

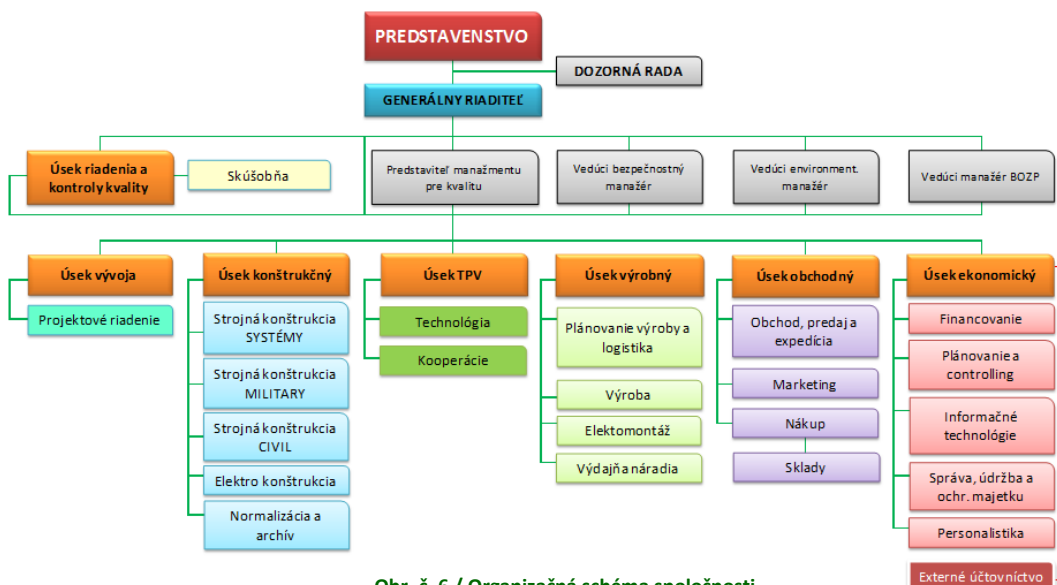

Obr. č. 6 / Organizačná schéma spoločnosti

4. Vývoj činnosti účtovnej jednotky

4.1 CASH FLOW

Z grafu na obr. č. 7 je vidieť, že spoločnosť v priebehu roka 2014 čerpala revolvingový úver 1 500 - 3 000 tis. EUR na krytie výdavkov (materiál a kooperácie) pri výrobe 48 ks kontajnerov SHELTERS a ich modifikácií.

Spoločnosť taktiež čerpala kontokorentný úver na krytie bežných výdavkov do 340 tis. EUR počas celého roka 2014.

Okrem týchto úverov spoločnosť v roku 2014 splácala spotrebný úver (TATRAPAN 8x8) v objeme 74,7 tis. EUR a splatila pôžičku Inovačnému fondu v objeme 141 tis. EUR.

Čerpanie úverov z TATRABANKY k 31.12.2014	hodnota (tis. EUR)
Revolvingový úver	2 606
Kontokorentný úver	101
Spotrebný úver	118
SPOLU	2 825

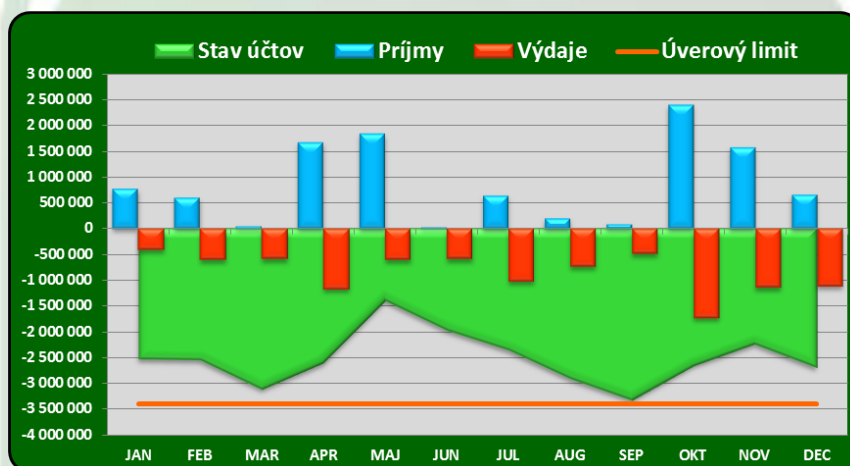

Obr. č. 7 / Cash flow spoločnosti v roku 2014 (po mesiacoch)

4.2 Realizácia obchodného plánu 2014

V roku 2014 bolo riešených celkom 108 obchodných prípadov (projektov - zákaziek). Z celkového plánovaného objemu tržieb z predaja výrobkov a služieb 10 164 tis. EUR bol plán splnený na 108 % čo predstavuje objem 10 648 tis. EUR.

Na obr. 8 je znázornené portfólio podnikania spoločnosti za roky 2010 - 2014. Za posledných 5 rokov najväčší 75 % podiel na tržbách si stále udržiava predaj výrobkov a služieb v oblasti obrannej - špeciálnej techniky.

Oblasť predaja (hodnoty v tis. EUR)	2010	2011	2012	2013	2014	Spolu	% podiel
Inovácie	2 478	1 810	115	16	0	4 419	12,85 %
Obranná technika	306	7 263	1 580	6 331	10 258	25 738	74,82 %
Civilná technika	507	91	273	451	26	1 348	3,92 %
Kooperácie a služby	31	527	542	158	86	1 344	3,91 %
Nájomné služby	95	94	91	94	90	464	1,35 %
Tovar a ostatné	10	221	65	602	188	1 086	3,16 %
SPOLU	3 427	10 006	2 666	7 652	10 648	34 399	100,00 %

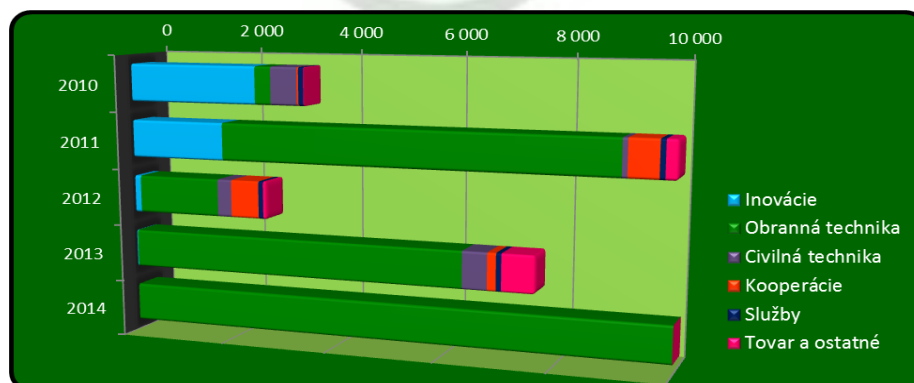

Obr. č. 8 / Trend podnikateľského portfólia

V rámci obchodných aktivít a predaja v roku 2014 spoločnosť sústredila pozornosť na aktuálne najväčšie tri projekty :

- **C2 SHELTERS** pre FMV, kde spoločnosť uzatvorila v roku 2014 s FMV nasledovné opcie
 - OPCIA č. 5 na modifikáciu kontajnerov vyrobených v rokoch 2012 - 2014 v objeme 1 655 tis. EUR,
 - OPCIA č. 6 na dodávku kontajnerov - 4 ks CNS10 T2 v objeme 693 tis. EUR,
 - OPCIA č. 7 na dodávku kontajnerov - 2 ks CNC10 T2-RB v objeme 315 tis. EUR,
 - OPCIA č. 8 na spracovanie KD a dodávku kontajnerov - 2 ks TMS v objeme 839 tis. EUR.



Obr. č. 9 / Interiér pracoviska kontajnera SWS

- **MOKYS C5** pre BAE, kde spoločnosť uzatvorila v roku 2014 s BAE
 - kontrakt v objeme 2 519 tis. EUR.
- **Opravný závod pre VT 72B** pre MoD India, kde spoločnosť uzatvorila v roku 2013 s CENZIN Varšava
 - kontrakt v objeme 420 tis. EUR.

Zároveň boli organizované viaceré predvážacie akcie vozidla TATRAPAN 8x8 na podporu presvedčenia o dôležitosti zavedenia tohto vozidla do výzbroje Armády SR a následne aj do ďalších zložiek NATO.

V oblasti predaja civilných produktov boli zrealizované väčšie zákazky pre CASS Zvolen, Robotec Sučany a ŠKODA Vagónka Ostrava. Taktiež bolo vykonaných viacero servisných oprav sypačov pre správy ciest z rôznych okresov SR.

4.3 Analýza režijných nákladov

Celkové režijné náklady v roku 2014 dosiahli objem 2 129,6 tis. EUR. V porovnaní s predchádzajúcim rokom bol pokles režijných nákladov o 117 tis. EUR (-5 %) a spoločnosť nedosiahla plánovanú réžiu (plán 410 %, skutočnosť 451 %). Rozpis položiek režijných nákladov v roku 2014 je znázornených v tabuľke :

DRUH NÁKLADU	hodnota (tis. EUR)
Režijné mzdy	689,7
Odpisy	563,9
Odvody	236,8
Úroky, leasingy, kurzové rozdiely	134,6
Energie	115,7
Rež. materiál, ochranné pomôcky, PHM, DHIM	110,4
Služby	102,5
Odstupné, sociálne náklady a soc. fond	44,2
Audit, účtovníctvo, sprostredkovanie	27,9
Opravy a údržba	21,0
Ostatné náklady	83,3
NÁKLADY SPOLU	2 129,6

5. Výdavky na činnosť v oblasti inžinieringu a vývoja

Medzi rozhodujúce výskumno-vývojové činnosti firmy v roku 2014 patrili inovačné riešenia úloh obrannej techniky, v rámci ktorých sa riešila na úrovni aplikovaného výskumu a vývoja zameraného na odolnosť EMC/EMI s využitím nových materiálov a technológií použitých pri výrobe kontajnerov, ale aj samotných agregátov potvrdených aj opakovanými testami, podľa požiadaviek FMV, s kladnými výsledkami v autorizovanej skúšobni.

Vývoj vozidla TATRAPAN 8x8 CC Nosič kontajnerov, ktorý bol úspešne dokončený záverečnými kontrolnými a vojskovými skúškami v roku 2013 s vyhovujúcim výsledkom, pričom v roku 2014 MO SR rozhodlo o zavedení výrobu obranneho priemyslu do používania.



Obr. č. 10 / Nosič kontajnerov TATRAPAN 8x8 CC s kontajnerom z projektu C2 Shelters

Inovačné aktivity výrobkov civilného zamerania boli zamerané do oblasti operačných manipulátorov s nosnosťami od 50 kg do 8,0 t.

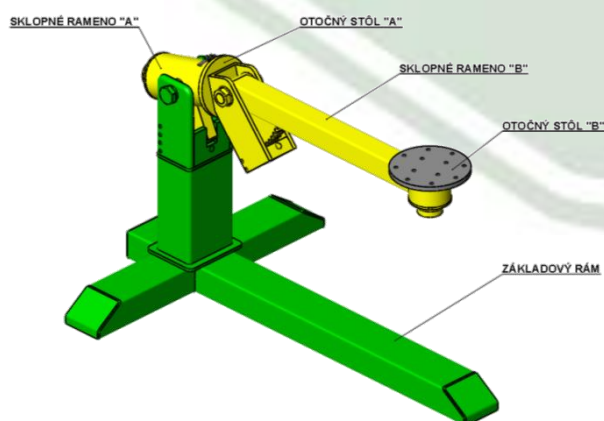

Obr. č. 11 / Operačný manipulátor OM 50

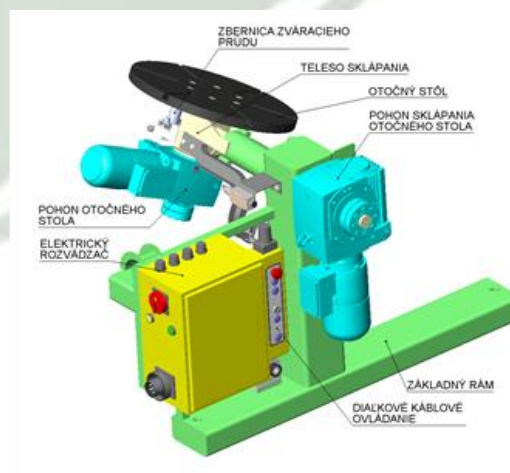

Obr. č. 12 / Operačný manipulátor OM II-0,2t

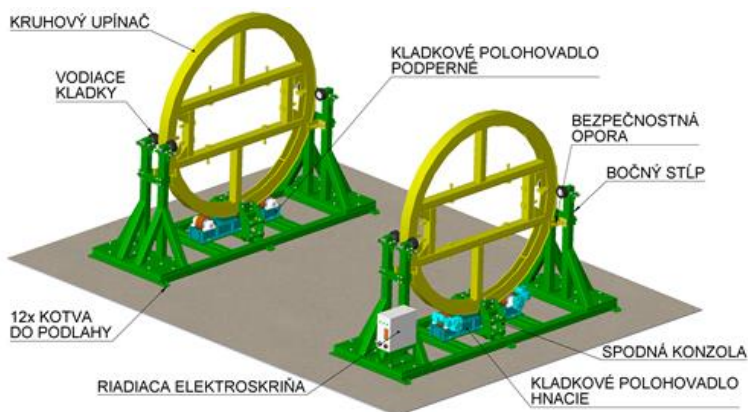

Obr. č. 13 / Operačný manipulátor OM I-8t

Riešenie inovačných aktivít produktového portfólia prebiehalo za úzkej spolupráce s hlavnými partnermi:

- FEI STU Bratislava,
- Akadémia ozbrojených síl Liptovský Mikuláš,
- Vojenský technický a skúšobný ústav Záhorie,
- Vojenský technický ústav, s.p. , Odštepny závod VTÚPV Vyškov.

V rámci prípravy výskumných riešení a podmienok pre budúce vývojové riešenia nových výrobných programov pre roky 2014 - 2016 boli mimo zámerov uvedených v úvode tejto kapitoly rozpracované projekty:

- plastifikácia dreva, ktorý bol podaný na APVV s evidenčným číslom APVV-14-0732,
- kontajnerové energetické stanice,
- skladací kontajner,
- poštový kontajner,
- inteligentných kontajnerov so vzdialenou diagnostikou a bezpečnostným monitorovacím systémom.



Obr. č. 14 / Kontajner mobilnej pošty

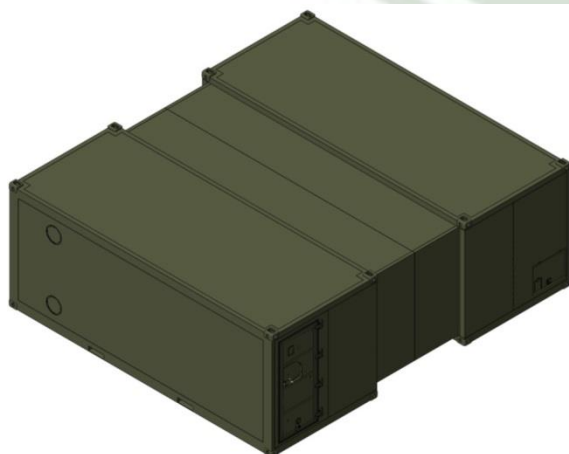

Obr. č. 15 / Skladací kontajner (1+1=3)

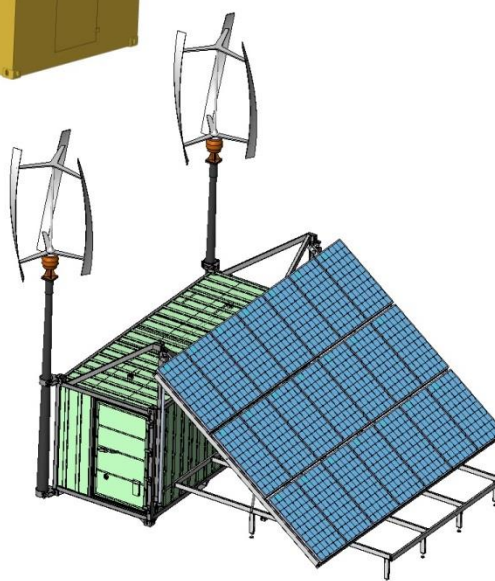

Obr. č. 16 / Kontajnerová energetická stanica CPS 5

6. Hospodársky výsledok za účtovné obdobie

Riadne valné zhromaždenie schválilo podnikateľský a obchodný plán na rok 2014 so ziskom 566,5 tis. EUR pred zdanením. Za rok 2014 bola dosiahnutý zisk 62,6 tis. EUR (splnenie na 11,1 %). Na obr. č. 14 je znázornený priebeh HV v roku 2014. Dôvodom nedosiahnutia plánovaného zisku bolo pokrytie stratových zákaziek z predchádzajúcich rokov, s cieľom lepšieho východzieho štartu hospodárskeho roka 2015 bez predchádzajúceho zaťaženia.

Priemerná požadovaná pridaná hodnota bola stanovená pre rok 2014 vo výške 2 200 EUR / zamestnanec / mesiac. Celkom bola pridaná hodnota dosiahnutá vo výške 2 318 EUR / zamestnanec / mesiac, čo je splnenie na 105 % oproti plánu.

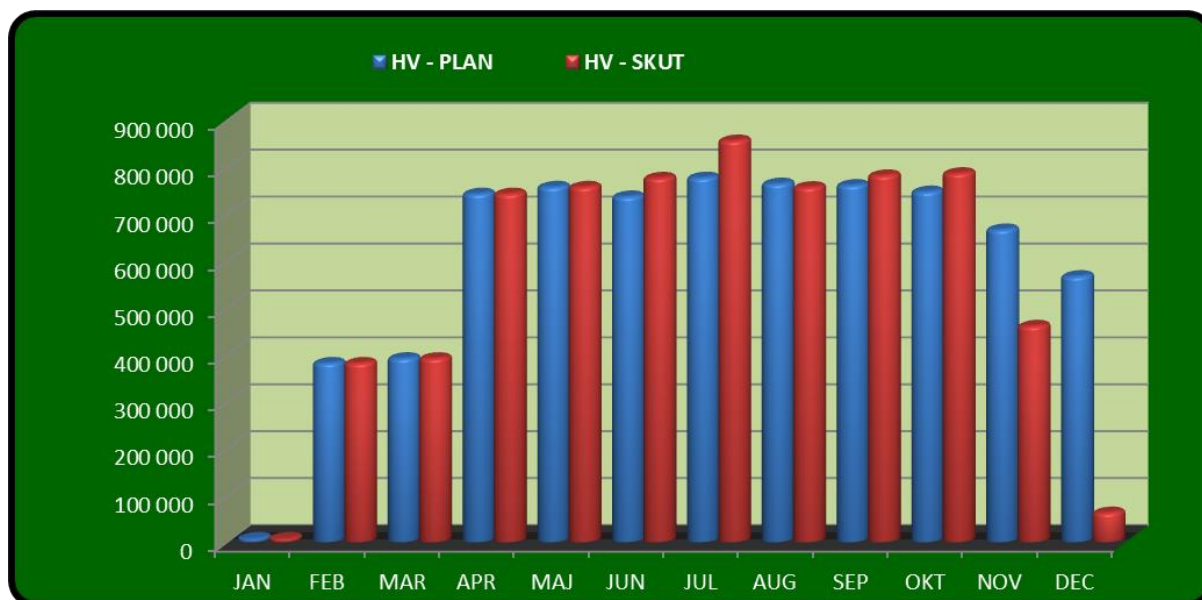

Obr. č. 14 / Priebeh hospodárskeho výsledku v roku 2014

(tis. EUR)	
DRUH NÁKLADU	hodnota
Náklady na predaný tovar, materiál, energie	5 354,33
Opravy, cestovné a služby	2 251,17
Mzdy a sociálne náklady	1 608,79
Dane a poplatky	28,13
Iné prevádzkové náklady	127,26
Odpisy, rezervy a opravné položky	563,91
Finančné náklady	150,02
NÁKLADY SPOLU	10 083,61
DRUH VÝNOSU	hodnota
Tržby za výkony a tovar	10 648,32
Zmena stavu nedokončenej výroby a výrobkov	- 522,07
Aktivácia majetku, materiálu a služieb	0,00
Iné výnosy z hospodárskej činnosti	12,62
Zúčtovanie rezerv a opravných položiek výnosov	0,00
Finančné výnosy	7,29
VÝNOSY SPOLU	10 146,16
HOSPODÁRSKY VÝLEDOK pred zdanením	62,55
HOSPODÁRSKY VÝLEDOK po zdanení	65,43
EBIT - prevádzkový HV	205,28
EBITDA - HV pre zaúčtovaním úrokov, daní a odpisov	769,19

Audit ročnej účtovnej závierky vykonala v súlade so zákonom č.431/2002 Z.z. o účtovníctve audítorka SKAU Ing. Jarmila Rumannová, ktorá Správou nezávislého audítora pre akcionárov z 13. apríla 2015 potvrdila, že ročná účtovná závierka za rok 2014 vyjadruje verne finančnú situáciu spoločnosti. Vyjadrenie audítora k výročnej správe tvorí jej prílohu. Správa nezávislého audítora o overení ročnej účtovnej závierky k 31.12.2014, doplnená Účtovnou závierkou k 31.12.2014 tvoria samostatnú prílohu tejto výročnej správy.

7. Majetková štruktúra

Majetok spoločnosti k 31.12.2014 dosiahol objem 7 456 tis. EUR. V roku 2014 nastali zmeny v objeme a v majetkovej štruktúre, keď majetok spoločnosti stúpol oproti roku 2013 o 119 tis. EUR. Najväčší podiel na majetku k 31.12.2014 mali nedokončená výroba (1 629 tis. EUR), dlhodobý nehmotný majetok (1 052 tis. EUR) a pohľadávky (2 285 tis. EUR). Na obr. č. 15 je znázornená majetková štruktúra spoločnosti k 31.12.2014.

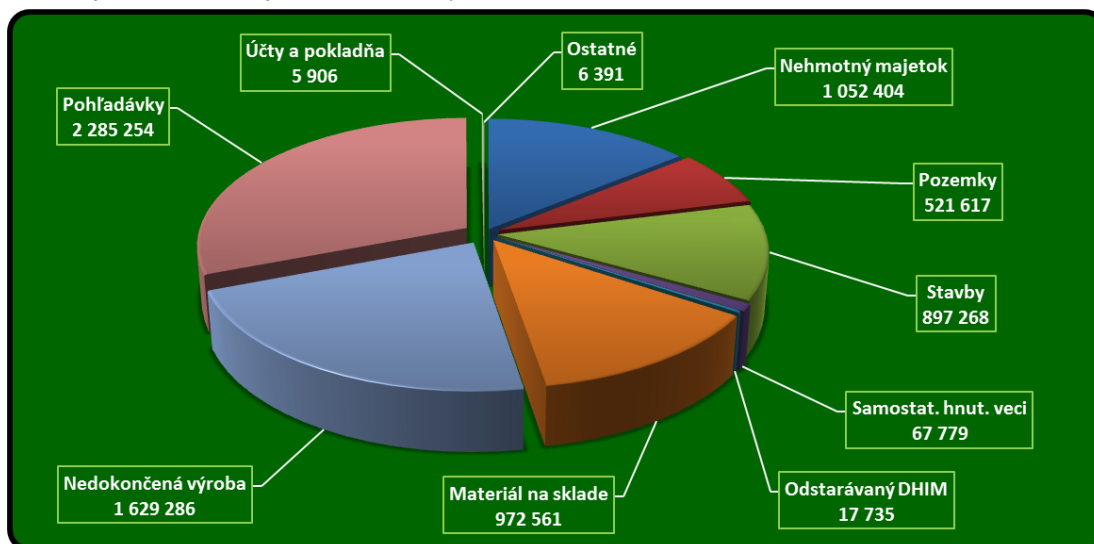

Obr. č. 15 / Majetková štruktúra spoločnosti

Areál organizácie sa rozkladá na ploche 27 154 m² a pozostáva z 8.poschodovej administratívnej budovy projekcie a konštrukcie, dvoch výrobných hál, každá o ploche 1 296 m², paliarne a budovy skladov. Firma má 2 parkoviská pre motorové vozidlá s kapacitou 80 miest a 2 zasadačky.

Kancelárske a laboratórne priestory sú prepojené telekomunikačnou sieťou s vlastnou digitálnou automatickou ústredňou a počítačovou sieťou INTRANET, ktorá je napojená na vlastný emailový, intranetový a CAD server, ktoré slúžia na výmenu a zdieľanie spoločných dokumentov a konštrukčnej dokumentácie. Hlavná administratívna budova je rozvodnými inžinierskymi sieťami a radiačim systémom, cez ktorú sú napojené aj objekty susedných firiem. Prístup na internet, dochádzkový a prístupový systém je riadený cez maticu prístupových práv. Všetci kľúčoví pracovníci (52 % zamestnancov) sú vybavení spojením cez mobilného operátora v rámci flotilovej zmluvy.

8. Environmentálne správanie

Spoločnosť VÝVOJ Martin, a.s. sa v roku 2014 riadila firemnou environmentálnou politikou a programom. V 12/2014 bol vykonaný externý certifikačný audit systému environmentálneho manažérstva spolu s kontrolnými auditmi ISO 9001 a OHSAS 18001 certifikačnou spoločnosťou QSCERT, Zvolen. Výsledkom bolo udelenie certifikátu do roku 2017. Z externého auditu nevyplývala žiadna nezhoda.

- Spoločnosť má uzatvorené platné zmluvy s odberateľmi ostatných a nebezpečných odpadov.
- Podľa Hlásenia o vzniku odpadov a nakladaní s ním za rok 2014 (podané na OÚ ŽP v Martine dňa 8.1.2015) spoločnosť vyprodukovala v roku 2014 celkom 8,17 t nebezpečných a ostatných odpadov. Spoločnosť .A.S.A Slovensko Žilina prevzala celkom 3,47 t NO a spoločnosti ŽP EKO-QELET Martin sme odovzdali 4,7 t železného šrotu. Spoločnosť MEWA Textil Service Bratislava nám odobrala a dodala absorbenty v zmysle uzatvorenej zmluvy.
- Ako prevádzkovateľ malého zdroja znečisťovania ovzdušia - lakovacia kabína sme zaslali dňa 21.1.2014 oznámenie na Mestský úrad Martin, následne nám bol stanovený poplatok 66,38 EUR a zaplatený v lehote splatnosti.
- Do Zberných surovín bol v roku 2014 odovzdaný obalový odpad - zmiešaný papier a kartóny.
- Plastové druhotné suroviny ukladané do 1 100 l plastového žltého zberového kontajnera, uloženého na nádvorí VMT, boli 1x týždenne odoberané spoločnosťou Brantner FATRA Martin.
- Sklo ako druhotná surovina ukladaná do zeleného zberového kontajnera uloženého na nádvorí VMT bola spoločnosťou Brantner FATRA Martin vyvážaná operatívne, podľa potreby.

▪ Spotreba tepla

V roku 2014 spoločnosť spotrebovala 1 050 MWh (3 781 GJ) tepla :

- ÚK - 811 MWh (2 920 GJ),
- TÚV - 128 MWh (461 GJ),
- Paliareň - 111 MWh (400 GJ)

V Následnej monitorovacej správe projektu „Zníženie energetickej náročnosti objektov“ sme za monitorovacie obdobie 03/2014 - 02/2015 vykázali úsporu 2 776,91 GJ v porovnaní s východiskovým stavom (r. 2009-2010 - 5810 GJ). Kumulovaná úspora (8 989 GJ) predstavuje 89,5% z celkovej plánovanej úspory do konca obdobia monitorovania (2016) s plánovanou úsporou 10 036 GJ.

▪ Spotreba elektriny

V roku 2014 spoločnosť spotrebovala 531 MWh, z toho VMT 379 MWh a externí odberatelia 152 MWh. Mierny nárast spotreby elektriny v roku 2014 v porovnaní s rokom 2013 (358 MWh) bol spôsobený zvýšenou produkciou výroby.

▪ Spotreba vody

V roku 2014 spoločnosť spotrebovala 2460 m³ vody. Z toho VMT 1 367 m³ a externí odberatelia 1 093 m³.

V spoločnosti nastal mierny nárast spotreby v porovnaní s rokom 2013 (12%) z dôvodu zvýšeného počtu zamestnancov. Vyšší nárast spotreby vody o 17% nastal u externých odberateľov.

Priebeh procesu environmentálneho správania je vyhodnotený samostatnou ročnou správou z 5.2.2014.

9. Udalosti osobitného významu, ktoré nastali po skončení účtovného obdobia

Od 1.1.2015 do 31.3.2015, kedy bola spracovávaná ročná účtovná závierka za rok 2014, sa spoločnosť vyvíjala stabilne a nenastali udalosti osobitného významu.

10. Obstarávanie vlastných akcií, dočasných listov, obchodných podielov a akcií

V roku 2014 spoločnosť neobstarávala vlastné akcie, dočasné listy a nevlastnila obchodné podiely a akcie v iných spoločnostiach. Spoločnosť má k 31.12.2014 zaknihovanú - 1 ks hromadná listinná kmeňová akcia na meno s menovitou hodnotou 2 652 000,00 EUR, ktorej hodnota tvorí 100 % základného imania spoločnosti VÝVOJ Martin, a.s.

11. Predpokladaný budúci vývoj spoločnosti

11.1 Orientácia na zákazníka

V roku 2015 sa bude spoločnosť ďalej rozvíjať ako výskumno-inovačné, inžiniersko-technické, výrobné a obchodné centrum. VÝVOJ Martin, a.s. sa vo svojej podnikateľskej činnosti orientuje na potreby zákazníkov externého podnikateľského prostredia s dôrazom na programy s vysokou pridanou hodnotou a na zahraničné trhy. Základným princípom tejto orientácie je porozumieť súčasným a budúcim potrebám zákazníkov a naplňovať ich. Inovačnými aktivitami a aktívnym prístupom nadštandardne a kvalitne plniť ich požiadavky a očakávania.

11.2 Vedenie VÝVOJ Martin, a.s.

Vedenie VÝVOJ Martin, a. s. realizáciou politiky kvality, obchodnou, environmentálnou, personálnou, bezpečnostnou politikou a politikou BOZP, sociálnou politikou a etickým prístupom k riadeniu vytvára pozitívny obraz o spoločnosti, presadzuje jednotný prístup pri naplňovaní účelu podnikania, pri smerovaní spoločnosti ako aj pri vytváraní zdravej pracovnej klímy. Vytvára podmienky pre plnohodnotné zapojenie sa pracovníkov do pracovného procesu a pre naplňovanie cieľov kvality, obchodných, environmentálnych, personálnych, bezpečnostných cieľov, sociálnou politikou a cieľov v oblasti bezpečnosti a ochrany zdravia pri práci a realizáciu prijatého obchodného plánu na rok 2015.

11.3 Zapojenie zamestnancov

Zamestnanci VÝVOJ Martin, a.s. sa na svojich pracovných pozíciách efektívne zapájajú do pracovného procesu a využívajú svoje schopnosti v prospech a na dosahovanie podnikateľských cieľov spoločnosti. Systém motivácie založený na spokojnosti zákazníkov, efektívnosti, výkonoch a raste kvalifikácie s personálnou a sociálnou politikou pozitívne ovplyvňuje pracovné výkony. Vedenie bude podporovať inovačné aktivity zamestnancov a bude vytvárať podmienky na ochranu takto vytvoreného nehmotného majetku cez inštitút priemyselných a autorských práv.

11.4 Procesne orientovaný prístup

Vedenie VÝVOJ Martin, a. s. aplikuje v riadení spoločnosti procesne orientovaný prístup za účelom efektívneho dosahovania požadovaných výstupov s cieľom účinne riadiť použiteľné zdroje a činnosti v spoločnosti ako proces. V rámci toho vedenie spoločnosti predpokladá v roku 2015 zvýšiť účinnosť, vzájomnú prepojenosť a aktuálnosť informácií nevyhnutných pre skvalitnenie riadenia procesov plošným využitím informačného systému QAD.

11.5 Integrovaný prístup k riadeniu

Identifikovanie, pochopenie, vytvorenie, dokumentovanie a aplikácia systému riadenia vzájomne súvisiacich procesov zameraných na daný cieľ je základným strategickým rozhodnutím vedenia VÝVOJ Martin, a.s. Systém riadenia tvorí neoddeliteľnú súčasť fungovania spoločnosti. V rámci systémového zabezpečenia podmienok pre realizáciu podnikateľských zámerov v oblasti obrannej techniky spoločnosť už od roku 2009 zabezpečuje riadenie cez integrovaný manažérsky systém, ktorý je už certifikovaný podľa medzinárodných noriem STN EN ISO, SOŠ AQAP a STN OHSAS. V rámci neho je implementovaná priemyselná bezpečnosť potvrdená NBÚ SR a profesionálne metódy výskumu a vývoja potvrdené osvedčením MŠ SR pre výskum a vývoj.

11.6 Neustále zlepšovanie

Vedenie VÝVOJ Martin, a.s. sa zaväzuje neustále zlepšovať všetky procesy vedúce k prosperite spoločnosti vrátane trvalého zlepšovania efektívnosti systému manažerstva spoločnosti. Vedenie VÝVOJ Martin, a.s. pravidelne prehodnocuje napĺňanie cieľov jednotlivých politík a hlavne cieľov kvality koordináciou plnenia obchodného plánu a prípravy nových obchodných zámerov tak, aby sa zabezpečila stabilita a likvidita spoločnosti. Veľký podiel na neustálom zlepšovaní procesov má v plánovaní predprojektová príprava zlepšovania, keď v oblasti strednodobého plánovania sú pre budúce inovačné zábery a s tým spojené investície pripravované projekty na personálne, finančné a znalostné zabezpečenie, formou podrobne spracovaných projektov v rámci štrukturálnych a iných dotačných fondov na podporu konkurencieschopnosti, trvalej udržateľnosti pre výskum a vývoj v európskom priestore.

11.7 Rozhodovanie na základe faktov

Vedenie VÝVOJ Martin, a. s. za účelom zvyšovania efektivity rozhodovacích činností vychádza pri prijímaní rozhodnutí z analýzy všetkých dostupných údajov a súvisiacich informácií.

11.8 Vzájomne výhodné dodávateľské vzťahy

Vedenie VÝVOJ Martin, a. s. vytvára predpoklady pre trvalé zlepšovanie svojich dodávateľsko-odberateľských vzťahov zavádzaním transparentnosti výberovým konaním vrátane verejných obchodných súťaží a verejného obstarávania, používaním nástrojov posilňujúcich vzájomnú dôveru, plnením v požadovanej kvalite pre dosiahnutie vzájomnej výhodnosti. VÝVOJ Martin, a.s. nemá monopolné postavenie v žiadnej komodite dodávok tovaru a služieb.

12. Návrh na rozdelenie zisku roku 2014

Na základe výsledkov účtovnej závierky spoločnosť v minulom účtovnom období od 1.1.2014 do 31.12.2014 vytvorila zisk vo výške **65 429,00 EUR** po zdanení. Predstavenstvo navrhuje rozdeliť zisk nasledovne :

- 10 % vo výške **6 542,90 EUR** použiť na doplnenie rezervného fondu,
- čiastku vo výške **8 614,69 EUR** použiť na krytie zostatku neuhradenej straty r. 2013,
- zostávajúcu čiastku vo výške **50 271,41 EUR** zaúčtovať na účet nerozdeleného zisku minulých rokov.

V Martine, dňa 15.04.2015

Spracoval : Ing. Milan Laca

13. Dodatok k správe audítora o overení VS**DODATOK K SPRÁVE AUDÍTORA**

o overení súladu výročnej správy s účtovnou závierkou v zmysle zákona
č. 540/2007 Z.z. § 23 odsek 5

pre štatutárny orgán akciovej spoločnosti VÝVOJ Martin, a.s., Martin

I. Overila som účtovnú závierku spoločnosti VÝVOJ Martin, a.s., Komenského 19, 036 01 Martin, IČO 36 381 829 k 31. decembru 2014, ku ktorej som dňa 13. apríla 2015 vydala správu audítora a v ktorej som vyjadrila svoj názor v nasledujúcom znení:

Názor

Podľa môjho názoru účtovná závierka poskytuje pravdivý a verný obraz finančnej situácie akciovej spoločnosti VÝVOJ Martin, a.s., Komenského 19, 036 01 Martin, IČO 36 381 829, k 31. decembru 2014 a výsledku jej hospodárenia za rok končiaci sa k uvedenému dátumu v súlade so zákonom o účtovníctve.

II. Overila som taktiež súlad výročnej správy s vyššie uvedenou účtovnou závierkou. Za správnosť zostavenia výročnej správy je zodpovedný štatutárny orgán spoločnosti. Mojou úlohou je vydať na základe overenia stanovisko o súlade výročnej správy s účtovnou závierkou. Overenie som vykonala v súlade s medzinárodnými audítorskými štandardami. Tieto štandardy požadujú, aby audítor naplánoval a vykonal overenie tak, aby získal primeranú istotu, že informácie uvedené vo výročnej správe, ktoré sú predmetom zobrazenia v účtovnej závierke, sú vo všetkých významných súvislostiach v súlade s príslušnou účtovnou závierkou. Informácie uvedené vo výročnej správe som posúdila s informáciami uvedenými v účtovnej závierke k 31. decembru 2014. Iné údaje a informácie, ako účtovné informácie získané z účtovnej závierky a účtovných kníh som neoverovala. Som presvedčená, že vykonané overovanie poskytuje primeraný podklad pre vyjadrenie stanoviska audítora.

Podľa môjho názoru uvedené účtovné informácie vo výročnej správe spoločnosti VÝVOJ Martin, a.s., Komenského 19, 036 01 Martin, IČO 36 381 829, poskytujú vo všetkých významných súvislostiach pravdivý a verný obraz o účtovnej závierke k 31. decembru 2014, a sú v súlade so zákonom o účtovníctve č. 431/2002 Z.z. v znení neskorších predpisov.

meno a priezvisko audítora: Ing. Jarmila Rumannová

číslo licencie: 618

podpis audítora:

dátum správy audítora: 14. apríl 2015

adresa audítora:

A. Hlinku 10, 038 61 Vrútky

