

# VÝROČNÁ SPRÁVA

## 2015

podľa § 40 Obchodného zákonníka č. 513/1991 Zb.  
a v zmysle § 20 Zákona o účtovníctve č. 431/2002 Z.z.



Schválená Rozhodnutím jediného akcionára  
dňa : 10.5.2016



Ing. Marián Tkáč  
predseda predstavenstva

## Obsah

<b>1. Základné informácie .....</b>	<b>3</b>
1.1 Na trhu výrobkov predávať vlastné produkty, výrobu na zákazku a výrobné kooperácie.....	3
1.2 Na trhu služieb predávať inžinierske poradenstvo a vývojové služby .....	3
<b>2. Ľudské zdroje a technické prostriedky .....</b>	<b>4</b>
2.1 Výskum a vývoj .....	4
2.2 Služby .....	4
2.3 Obchod a výroba.....	4
2.4 Štruktúra zamestnancov.....	5
2.5 Certifikácia systému riadenia spoločnosti .....	6
<b>3. Štatutárne a výkonné orgány spoločnosti a organizačná štruktúra.....</b>	<b>7</b>
3.1 Štatutárne orgány v roku 2015 .....	7
3.2 Výkonný manažment spoločnosti v roku 2015 .....	7
3.3 Organizačná schéma spoločnosti.....	7
<b>4. Vývoj činnosti účtovnej jednotky.....</b>	<b>8</b>
4.1 CASH FLOW.....	8
4.2 Realizácia obchodného plánu 2015.....	8
4.3 Analýza režijných nákladov.....	10
<b>5. Výdavky na činnosť v oblasti inžinieringu a vývoja .....</b>	<b>10</b>
<b>6. Hospodársky výsledok za účtovné obdobie .....</b>	<b>12</b>
<b>7. Majetková štruktúra.....</b>	<b>13</b>
<b>8. Environmentálne správanie.....</b>	<b>13</b>
<b>9. Udalosti osobitného významu, ktoré nastali po skončení účtovného obdobia.....</b>	<b>14</b>
<b>10. Obstarávanie vlastných akcií, dočasných listov, obchodných podielov a akcií .....</b>	<b>14</b>
<b>11. Predpokladaný budúci vývoj spoločnosti.....</b>	<b>14</b>
11.1 Orientácia na zákazníka.....	14
11.2 Vedenie VÝVOJ Martin, a.s. ....	14
11.3 Zapojenie zamestnancov .....	14
11.4 Procesne orientovaný prístup.....	15
11.5 Integrovaný prístup k riadeniu.....	15
11.6 Neustále zlepšovanie.....	15
11.7 Rozhodovanie na základe faktov.....	15
11.8 Vzájomne výhodné dodávateľské vzťahy .....	15
<b>12. Návrh na rozdelenie zisku roku 2015 .....</b>	<b>15</b>
<b>13. Dodatok k správe audítora o overení VS.....</b>	<b>16</b>

## 1. Základné informácie

Obchodné meno	<b>VÝVOJ Martin, a.s.</b>
Adresa, sídlo	Komenského 19, 036 01 Martin
Registrácia	Obchodný register Okresného súdu v Žiline, oddiel Sa, vložka č. 10119/L
IČO	36 381 829
IČ DPH	SK2020119475
Dátum vzniku	17.7.1998
Právna forma	akciová spoločnosť
Internet	mail : <a href="mailto:info@vyvoj.sk">info@vyvoj.sk</a> s WEB stránkami : <a href="http://www.vyvoj.sk">www.vyvoj.sk</a> a <a href="http://www.vyvojmt.eu">www.vyvojmt.eu</a>

**VÝVOJ Martin, a.s.** so základným imanom **2 652 000 €** a s počtom **95** zamestnancov ku koncu roku **2015** patrí medzi stredne veľké subjekty aplikovaného výskumu, vývoja a strojárnej výroby. VÝVOJ Martin, a.s. ako inžinierska, výrobná, ale i servisná organizácia s vysokým podielom výskumných, vývojových a kontrolných činností sa zameriava na špecializované činnosti v strojárstve v celom reťazci výskum – vývoj – projekt – inžiniering – výroba – servis – obchod s hlavnými cieľmi :

### 1.1 Na trhu výrobkov predávať vlastné produkty, výrobu na zákazku a výrobné kooperácie

- Vojenské kontajnery pre zástavbu C2/C3 systémov a iných účelových zariadení,
- Rôzne aplikácie kontajnerovej techniky,
- Operačné manipulátory štandardnej produktovej rady - OM I až OM III s nosnosťou 2 - 10 t,
- Špeciálne operačné manipulátory - OM I s nosnosťou 100 t,
- Progresívne riešenia prevodov a pohonov,
- Skúšobné zariadenia pre železničný priemysel,
- Zvárané konštrukcie a prípravky pre ich ustavovanie,
- Zmluvná výroba a výrobné kooperácie podľa zákazníkovej dokumentácie,
- Údržba a servis sypačov.

### 1.2 Na trhu služieb predávať inžinierske poradenstvo a vývojové služby

- Projekčné a konštrukčné služby v oblasti obrannej a civilnej techniky,
- Modernizácia a opravy vojenskej mobilnej techniky,
- Predaj produktov výrobkov obranného priemyslu.



Obr. č. 1 / Pohľad na administratívnu budovu

## 2. Ľudské zdroje a technické prostriedky

Najväčšou hodnotou organizácie VÝVOJ Martin, a.s. je jej vysokokvalifikovaný personál so 60 ročnou tradíciou projekčno-konštrukčných prác, keď sa v Martine zavádzala výroba tankovej techniky a neskôr aj výroba lokomotív, motorov, traktorov, kolesovej a pásovej špeciálnej techniky, stavebných a zemných strojov a aj agregátov. Kvalifikačná štruktúra zodpovedá vysokej náročnosti prác, kde 40 % má univerzitné alebo vyššie vzdelanie a 60 % stredoškolské vzdelanie. Úplná kvalifikačná štruktúra pracovníkov je znázornená na obr. č. 2.

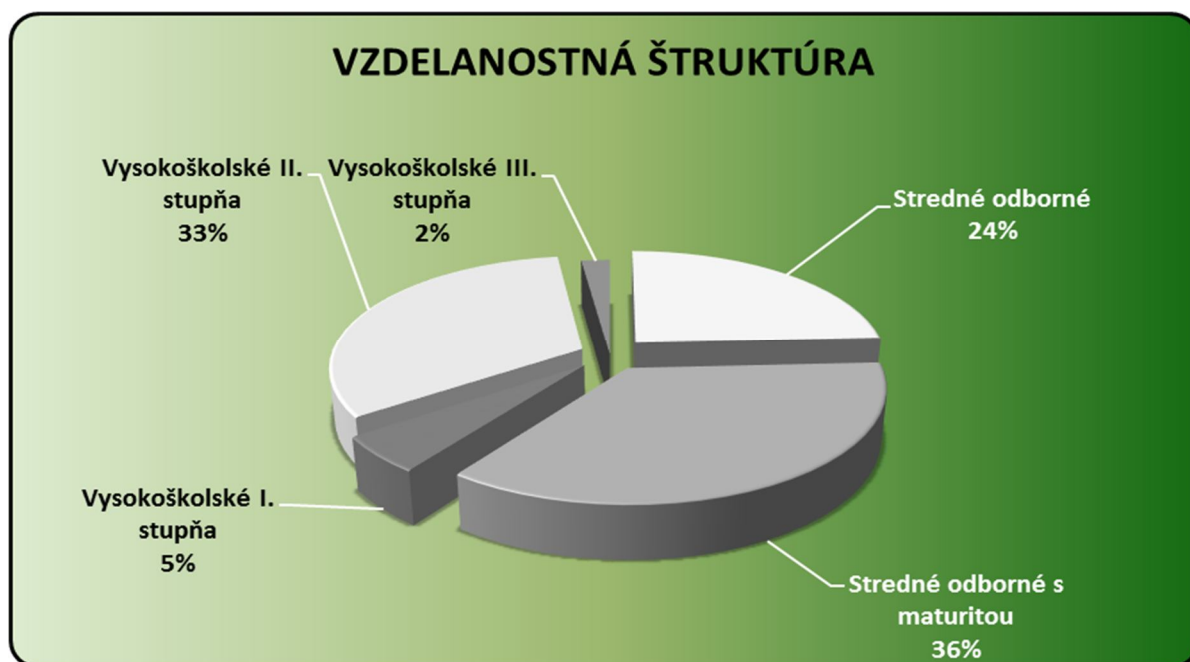

Obr. č. 2 / Vzdelanostná štruktúra

VÝVOJ Martin, a.s. a jeho zamestnanci majú živnostenské oprávnenia a osvedčenia na profesionálny výkon činností :

### 2.1 Výskum a vývoj

- výskum a vývoj obecné v zmysle certifikačného osvedčenia Ministerstva školstva Slovenskej republiky,
- výskum a vývoj strojov a techniky pre poľnohospodárstvo a lesníctvo,
- výskum a vývoj cestných strojov a dopravných zariadení,
- výskum a vývoj koľajových vozidiel,
- výskum a vývoj vojenských zbraní a náhradných dielov na vojenské zbrane,
- elektrotechnik špecialista - projektant elektrických zariadení,
- vývoj, výroba, rekonštrukcie, predaj a servis agregátov a technologických zariadení spracovateľského priemyslu s dôrazom na strojárstvo v rozsahu voľných živností,
- vývoj, výroba, rekonštrukcie, predaj a servis priemyselných polohovadiel, technologických prípravkov a robotických systémov v rozsahu voľných živností.

### 2.2 Služby

- prenájom poľnohospodárskych a lesníckych strojov a zariadení pre údržbu ciest a diaľnic,
- poradenská a expertná činnosť v oblasti riadenia kvality, normotvornej činnosti, revitalizačných procesov v rozsahu voľných živností,
- prenájom nehnuteľností vrátane odstavných plôch pre motorové vozidlá a prenájom strojov a prístrojov,
- obchodovanie s vojenským materiálom v rozsahu uvedenom v špecifikácii vojenského materiálu udeleného Povolenia Ministerstva hospodárstva Slovenskej republiky,
- montáž a opravy meracej a regulačnej techniky,
- poradenská a expertná činnosť, inžiniering, projektové riadenie,
- pridelovanie kodifikačného skladového čísla NATO v zmysle oprávnenia Ministerstva obrany Slovenskej republiky,
- organizovanie kurzov, školení, prednášok.

### 2.3 Obchod a výroba

- veľkoobchod v rozsahu voľných živností,

- výroba, opravy, úpravy, nákup a predaj strojov a techniky pre poľnohospodárstvo a lesníctvo,
- výroba, opravy a úpravy cestných strojov a dopravných zariadení,
- výroba strojov a zariadení pre všeobecné účely,
- sprostredkovanie obchodu a služieb.

## 2.4 Štruktúra zamestnancov

Do začiatku roka **2015** vstupovala spoločnosť s **95** zamestnancami v hlavnom pracovnom pomere, na konci roku ich bolo **95**. Zamestnanosť spoločnosti sa v priebehu roka 2015 pohybovala v rozmedzí od 90 do 95 zamestnancov. Počet zmluvných zamestnancov (dohody a živnosti) sa pohyboval v priebehu roka mesačne od 19 do 44 zamestnancov. Počet všetkých zamestnancov spoločnosti je znázornený na obr. č. 3.

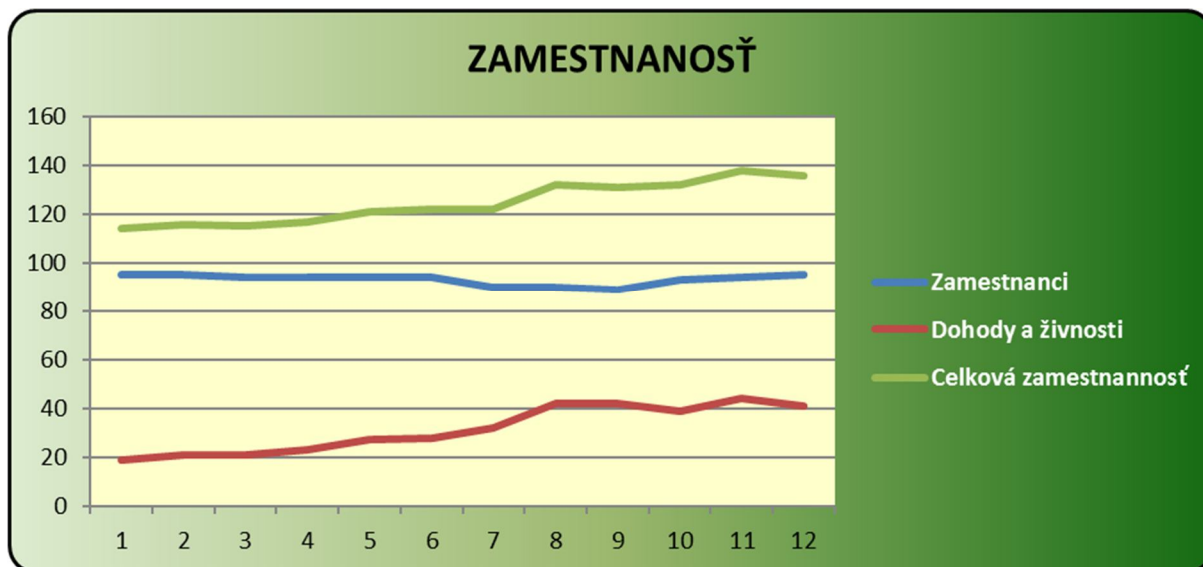

Obr. č. 3 / Vývoj zamestnanosti

Štruktúra kmeňových zamestnancov podľa kategórií je znázornená na obr. č. 4 :

- ITP-J    jednicoví konštruktéri a technici
- THP-R   administratíva a obslužné činnosti v réžii
- R-J      jednicoví výrobní robotníci
- R-R      pomocní robotníci v réžii

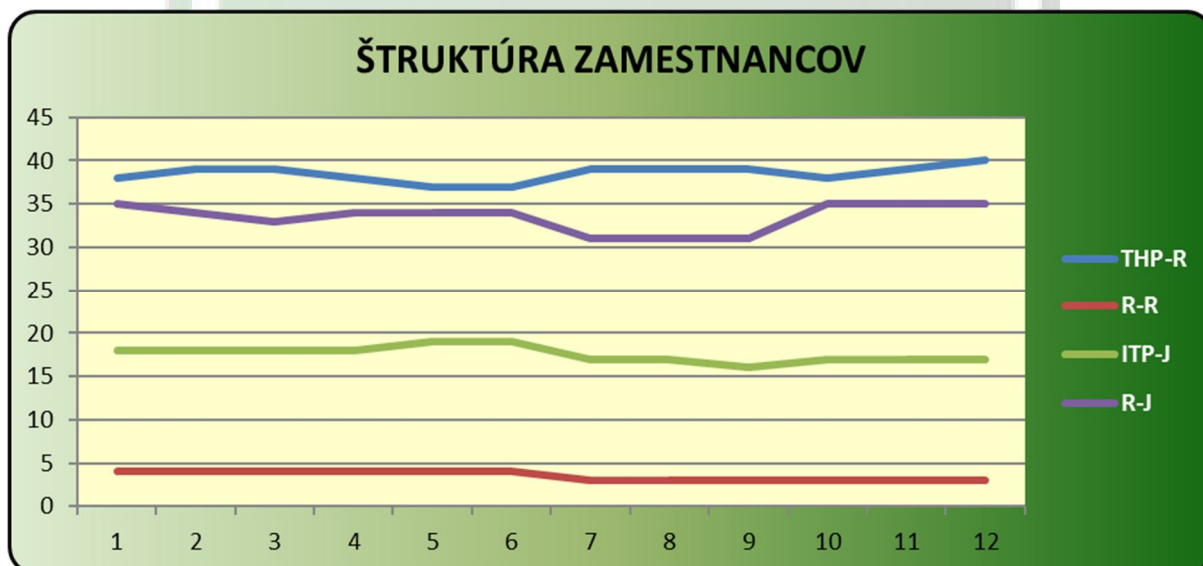

Obr. č. 4 / Vývoj štruktúry zamestnancov

Z priemerného počtu **93** zamestnancov v roku **2015** bolo **19 %** žien, priemerný vek zamestnancov bol **45,90** rokov, čo je „mierny nárast“ oproti predchádzajúcemu roku o **0,1 %**. Priemerná mzda v roku 2015 bola **947 EUR**, oproti priemeru 2014 narástla o **4,64 %**.

V súvislosti s podnikateľskou činnosťou spoločnosti v oblasti obrannej techniky a platnosťou licencie na predaj vojenského materiálu má spoločnosť preverených Národným bezpečnostným úradom SR (NBÚ SR) na úrovni „tajné“ 19 zamestnancov a "dôverné" 10 zamestnancov na ochranu utajovaných skutočností (personálna bezpečnosť), čo predstavuje 31 % všetkých zamestnancov. Spoločnosť má od roku 2014 potvrdenie o priemyselnej bezpečnosti na úrovni "dôverné".

## 2.5 Certifikácia systému riadenia spoločnosti

Spoločnosť VÝVOJ Martin, a.s. má prijatú svoju environmentálnu politiku, ktorá je jedným zo základných dokumentov poukazujúcich na kladný postoj vedenia spoločnosti a jej zamestnancov k ochrane životného prostredia pri poskytovaní služieb spoločnosťou. Jedna z úloh vyplývajúcich z tejto politiky nás zaväzuje k dodržiavaniu zavedeného systému environmentálneho manažérstva podľa ISO 14001. Integrovaný manažérsky systém riadenia kvality je certifikovaný v súlade s ISO 9001, ISO 9001 v spojení s ISO 3834-2 a OHSAS 18001. Spoločnosť získala aj certifikát o zhode s požiadavkami SOŠ AQAP 2110:2010.



Obř. č. 5 / Certifikáty

Spoločnosť má Ministerstvom školstva SR vykonaný audit spôsobilosti vykonávať výskum a vývoj v zmysle zákona č.233/2008 Z.z. s platnosťou do októbra 2021, čím má spoločnosť potvrdenú nielen profesionalitu, ale aj systémovú a technologickú vybavenosť pre výkon výskumu aj vývoja.

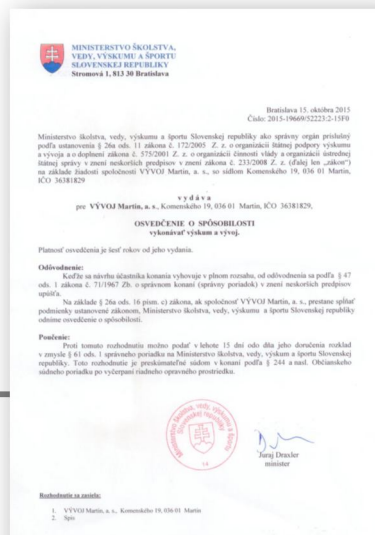

### 3. Štatutárne a výkonné orgány spoločnosti a organizačná štruktúra

V priebehu roka 2015 došlo k zmene vlastníkov akcií spoločnosti.

K 31.12.2015 je jediným 100 % vlastníkom - **1 ks hromadná listinná kmeňová akcia na meno s menovitou hodnotou 652 000,00 EUR** je spoločnosť SITNO GROUP, s.r.o. Bratislava.

2

#### 3.1 Štatutárne orgány v roku 2015

Štatutárne orgány - Predstavenstvo spoločnosti	
Meno a priezvisko	Názov orgánu
Ing. Ľudovít ČERNÁK, CSc.	predseda predstavenstva - do 19.5.2015
Ing. Tomáš MAGYARICS	člen predstavenstva vedúci bezpečnostný manažér
Ing. Marián TKÁČ	člen predstavenstva - do 19.5.2015 predseda predstavenstva - od 20.5.2015

Dozorné orgány - Dozorná rada	
Meno a priezvisko	Názov orgánu
Ing. Jana RAKICKÁ	predseda dozornej rady
Mgr. Filip ČERNÁK	člen dozornej rady
Ing. Milan LACA	člen dozornej rady

#### 3.2 Výkonný manažment spoločnosti v roku 2015

Meno a priezvisko	
Ing. Ján BALHÁREK, PhD.	generálny riaditeľ
Ing. Milan LACA	riaditeľ Ekonomického úseku
Ing. Karol CHRENO	riaditeľ Obchodného úseku
Ing. Jozef KOŽÁR	riaditeľ Úseku vývoja
Ing. Romana ŠOŠKOVÁ	riaditeľka Úseku riadenia kontroly a kvality predstaviteľ manažmentu pre kvalitu
Ing. Anna ŽIAČIKOVÁ	manažérka úseku Konštrukcií
Ing. Dušan STRUHÁRŇANSKÝ	manažér úseku Technická príprava výroby koordinátor zvarovania
Ing. Milan JANÍK	manažér úseku Výroba vedúci environmentálny manažér

#### 3.3 Organizačná schéma spoločnosti

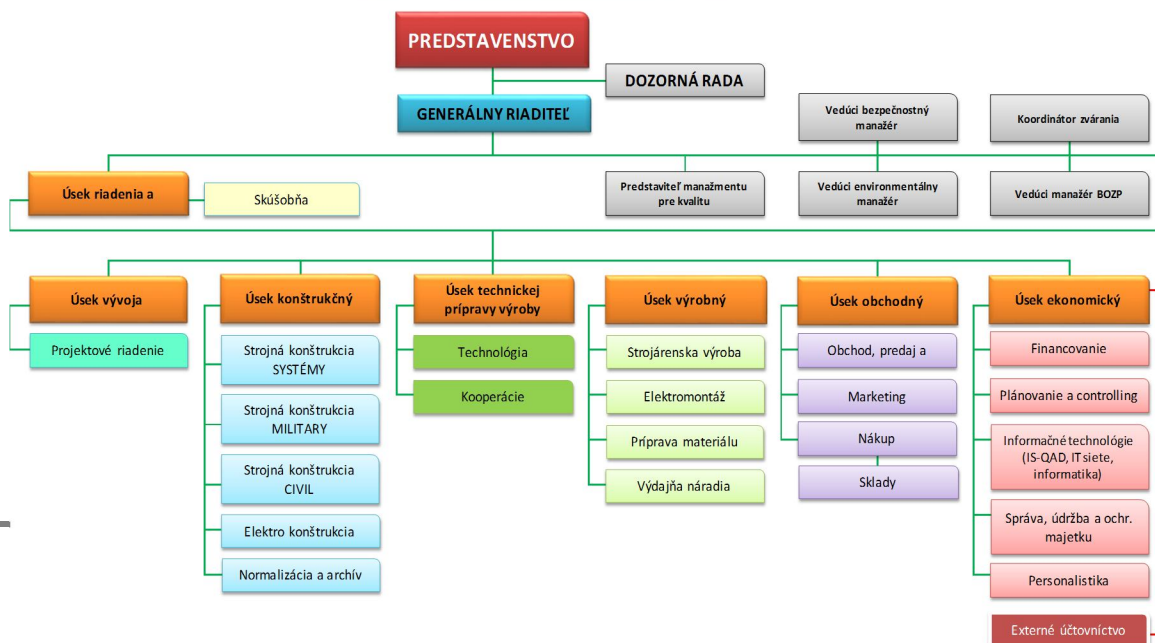

Obr. č. 6 / Organizačná schéma spoločnosti

## 4. Vývoj činnosti účtovnej jednotky

### 4.1 CASH FLOW

Z grafu na obr. č. 7 je vidieť, že spoločnosť v priebehu roka 2015 čerpala revolvingový úver 500 - 2 900 tis. EUR na krytie výdavkov (materiál a kooperácie) pri výrobe 26 ks kontajnerov SHELTERS a 25 ks kontajnerov pre MV SR (hasiči). Spoločnosť taktiež čerpala kontokorentný úver na krytie bežných výdavkov do 340 tis. EUR počas celého roka 2015. Okrem týchto úverov spoločnosť v roku 2015 splácala spotrebné úvery na TATRAPAN 8x8 a 2 ks CNC HURCO obstarané v roku 2015.

Čerpanie úverov z TATRABANKY k 31.12.2015	hodnota (tis. EUR)
Revolvingový úver	1 219
Kontokorentný úver	0
Spotrebné úvery (vrátane TATRA Leasingu)	234
<b>SPOLU</b>	<b>1 453</b>

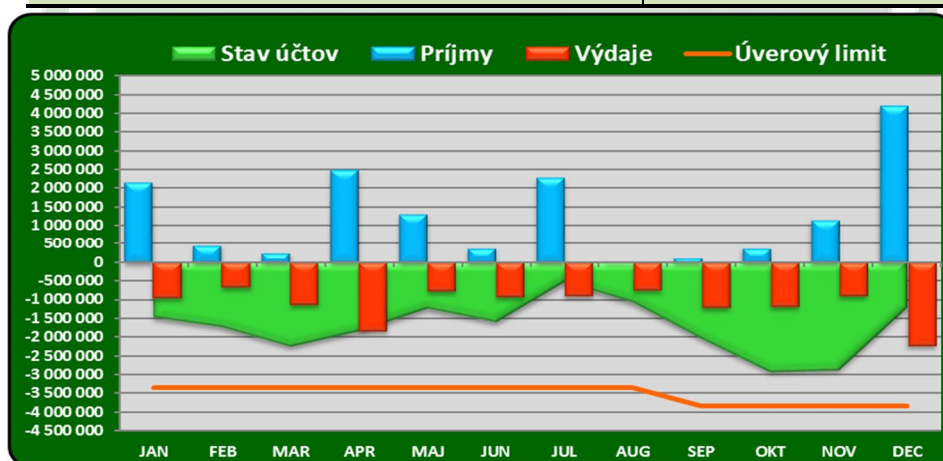

Obr. č. 7 / Cash flow spoločnosti v roku 2015 (po mesiacoch)

### 4.2 Realizácia obchodného plánu 2015

V roku 2014 bolo riešených celkom 112 obchodných prípadov (projektov - zákaziek). Z celkového plánovaného objemu tržieb z predaja výrobkov a služieb 11 033 tis. EUR bol plán splnený na 106 % čo predstavuje objem 11 721 tis. EUR.

Na obr. 8 je znázornené portfólio podnikania spoločnosti za roky 2011 - 2015. Za posledných 5 rokov najväčší 79 % podiel na tržbách si stále udržuje predaj výrobkov a služieb v oblasti obrannej - špeciálnej techniky.

Oblasť predaja (hodnoty v tis. EUR)	2011	2012	2013	2014	2015	Spolu	% podiel
Inovácie	1 810	115	16	0	0	1 941	4,55 %
Obranná technika	7 263	1 580	6 331	10 258	8 136	33 568	78,63 %
Civilná technika	91	273	451	26	3 133	3 974	9,31 %
Kooperácie a služby	527	542	158	86	128	1 441	3,38 %
Nájomné služby	94	91	94	90	89	458	1,07 %
Tovar a ostatné	221	65	602	188	235	1 311	3,07 %
<b>SPOLU</b>	<b>10 006</b>	<b>2 666</b>	<b>7 652</b>	<b>10 648</b>	<b>11 721</b>	<b>42 693</b>	100,00 %

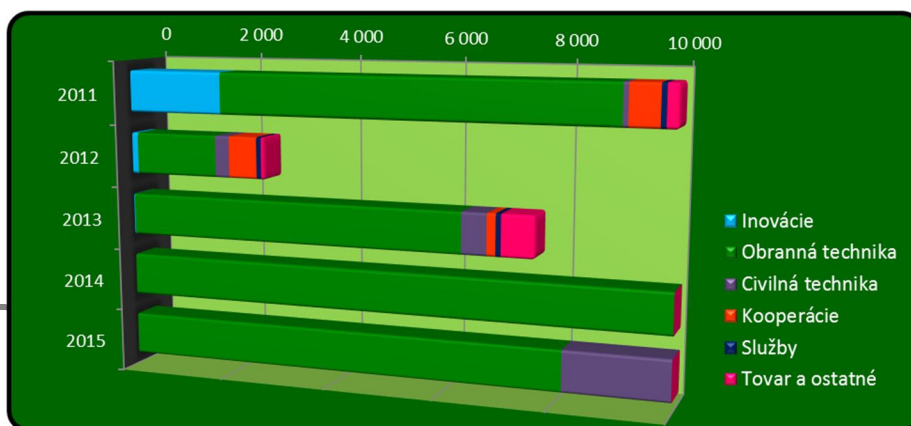

**Obr. č. 8 / Trend podnikateľského portfólia**

V rámci obchodných aktivít a predaja v roku 2015 spoločnosť sústredila pozornosť na aktuálne najväčšie tri projekty :

- **C2 SHELTERS** pre FMV, kde spoločnosť uzatvorila v roku 2015 s FMV nasledovné opcie
  - OPCIA č. 9 na dodávku kontajnerov - 14 ks SWS, 16 ks COS a 5 ks TWS v objeme 10 522 tis. EUR,
  - doplnok k OPCII č. 9 na úpravy kontajnerov COS a skúšky COS a SWS v objeme 968 tis. EUR,
  - OPCIA č. 10 na dodávku kontajnerov - 15 ks CNS10 T2 a skúšky TWS v objeme 2 611 tis. EUR,
  - OPCIA č. 11 na dodávku kontajnerov - 2 ks STRIC 20ft v objeme 566 tis. EUR,
  - servisná zmluva CLS na obdobie do r. 2020 v objeme 207 tis. EUR (paušál).



**Obr. č. 9 / Kontajner TMS - C2 SHELTERS s anténym stožiarom**

- **ukončenie MOKYS C5** pre BAE, kde spoločnosť uzatvorila v roku 2014 s BAE
  - kontrakt ..... v objeme 2 519 tis. EUR z toho v roku 2015 = 817 tis. EUR
- **Kontajnery pre hasičský záchranný zbor**, kde spoločnosť uzatvorila v roku 2015 s MARS
  - kontrakt ..... v objeme 2 593 tis. EUR.



Obr. č. 10 / Špeciálny kontajner pre hasičský záchranný zbor

### 4.3 Analýza režijných nákladov

**Celkové režijné náklady** v roku 2015 dosiahli objem 2 149 tis. EUR. V porovnaní s predchádzajúcim rokom bol nárast režijných nákladov o 340 tis. EUR (18,8 %) a spoločnosť neprekročila plánovanú réžiu (plán 508 %, skutočnosť 482 %).

Rozpis položiek režijných nákladov v roku 2015 v porovnaní s predchádzajúcim rokom je znázornených v tabuľke :

DRUH NÁKLADU	2015 (tis. EUR)	2014 (tis. EUR)
Režijné mzdy	760,0	689,7
Odpisy (bez KD SHELTERS)*	313,3	242,9
Odvody	259,0	236,8
Úroky, leasingy, kurzové rozdiely	49,9	134,6
Energie	110,2	115,7
Rež. materiál, ochranné pomôcky, PHM, DHIM	239,1	110,4
Služby	79,8	102,5
Odstupné, sociálne náklady a soc. fond	37,6	44,2
Audit, účtovníctvo, poradenstvo	159,6	27,9
Opravy a údržba	29,6	21,0
Ostatné náklady	111,2	83,3
<b>NÁKLADY SPOLU</b>	<b>2 149,3</b>	<b>1 809,0</b>

\* V roku 2015 boli zaúčtované odpisy za KD SHELTERS v objeme 932,7 tis. EUR.

## 5. Výdavky na činnosť v oblasti inžinieringu a vývoja

Medzi rozhodujúce výskumno-vývojové činnosti firmy v roku 2015 patrili inovačné riešenia úloh obrannej techniky, v rámci ktorých sa riešila na úrovni aplikovaného výskumu a vývoja zameraného na odolnosť EMC/EMI s využitím nových materiálov a technológií použitých pri výrobe kontajnerov, ale aj samotných agregátov potvrdených aj opakovanými testami, podľa požiadaviek FMV, s kladnými výsledkami v autorizovanej skúšobni.

V rámci rozšírenia kontajnerových aplikácií bola spracovaná projektová štúdia Modulárny kontajner IT so zvýšenou protipožiarnou odolnosťou vo variantnom vyhotovení pre potreby exponovaných prevádzok automobilového a petrochemického priemyslu.

Modulárny kontajner je projekčne spracovaný v niekoľkých variantných vyhotoveniach.

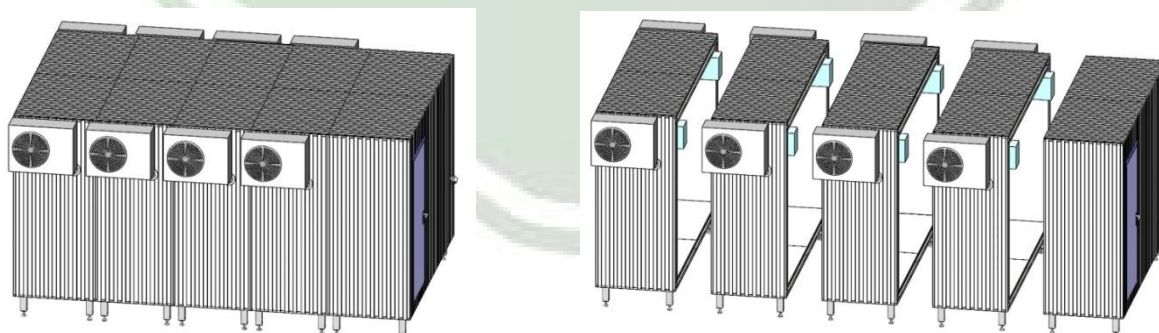

Obr. č. 11 / Modulárny kontajner IT LONG 5-3 (schéma)



Obr. č. 12 / Modulárny kontajner IT LONG 5-3

V rámci partnerskej spolupráce a možnosti predaja výrobkov na zahraničných trhoch s firmou OPTOKON, a.s. Jihlava boli spracované úvodné štúdie na navíjačky optických káblov vo variantnom vyhotovení :

- Káblové vozidlo CRLWT T810 – na vozidle TATRA 810 balistickou odolnosťou Level 1 STANAG 4569
- Káblové vozidlo CRLWT TOYOTA – na vozidle TOYOTA Hilux s balistickou odolnosťou B6
- Káblový príves CRLWTr LC 25 ARM – na prívese LC 25 ARM RG 32

V káblových vozidlách alebo prívese je použitá jedna alebo dve navíjačky s príslušenstvom.

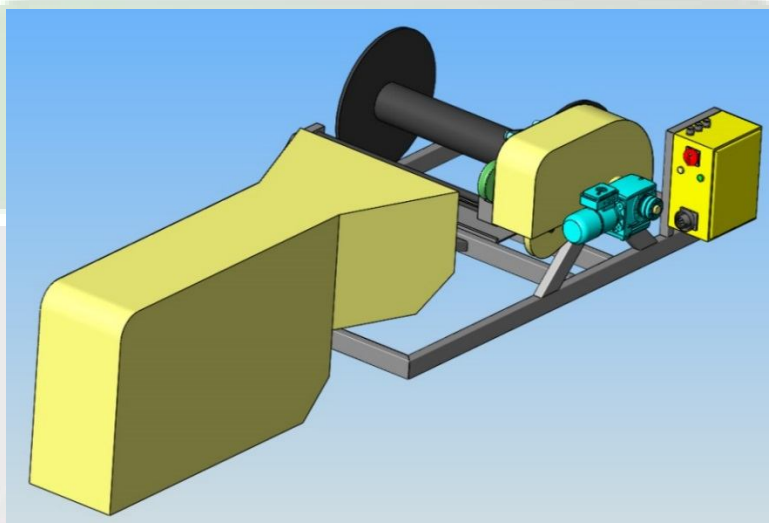

Obr. č. 13 / Navíjačka optických káblov

Riešenie inovačných aktivít produktového portfólia prebiehalo za úzkej spolupráce s hlavnými partnermi :

- FEI STU Bratislava,
- Akadémia ozbrojených síl Liptovský Mikuláš,
- Vojenský technický a skúšobný ústav Záhorie,
- Vojenský technický ústav, s.p. , Odštepňý závod VTÚPV Vyškov.

V rámci prípravy výskumných riešení a podmienok pre budúce vývojové riešenia nových výrobných programov pre roky 2015 - 2017 boli mimo zámerov uvedených v úvode tejto kapitoly rozpracované projekty :

- inovatívne zhodnotenie drevnej hmoty, ktorý bol podaný na APVV s evidenčným číslom APVV-15-0622,
- kontajnerové energetické stanice,
- skladací kontajner.



Obr. č. 14 / Kontajnerová energetická stanica LMEC 852W

## 6. Hospodársky výsledok za účtovné obdobie

Riadne valné zhromaždenie schválilo podnikateľský a obchodný plán na rok 2015 so ziskom 917,4 tis. EUR pred zdanením. Za rok 2015 bola dosiahnutý zisk 314,2 tis. EUR (splnenie na 34,2 %). Na obr. č. 15 je znázornený priebeh HV v roku 2015. Hlavným dôvodom nedosiahnutia plánovaného zisku bola zmena odpisového poriadku zostávajúcich odpisov za KD SHELTERS, keď v roku 2015 bolo celkom zaúčtovaných odpisov v objeme 932,7 tis. EUR (t.j. o 466 tis. EUR viac oproti pôvodnému plánu) a pokrytie nákladov stratových projektov z minulých rokov.

Priemerná požadovaná pridaná hodnota bola stanovená pre rok 2015 vo výške 2 350 EUR / zamestnanec / mesiac. Celkom bola pridaná hodnota dosiahnutá vo výške 3 053 EUR / zamestnanec / mesiac, čo je splnenie na 130 % oproti plánu.

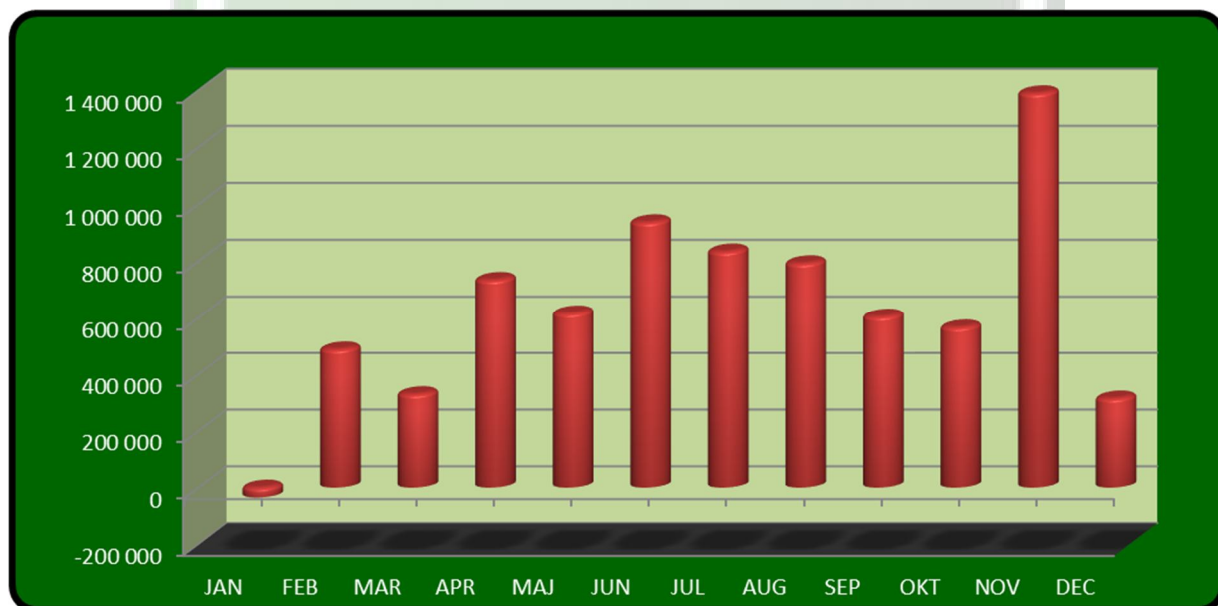

Obr. č. 15 / Priebeh kumulatívneho HV v roku 2015 / po mesiacoch

(tis. EUR)	
DRUH NÁKLADU	hodnota
Náklady na predaný tovar, materiál, energie	7 475,71
Opravy, cestovné a služby	2 085,12
Mzdy a sociálne náklady	1 660,18
Dane a poplatky	37,53
Iné prevádzkové náklady	44,15
Odpisy, rezervy a opravné položky	1 246,03
Finančné náklady	152,17
<b>NÁKLADY SPOLU</b>	<b>12 700,89</b>
DRUH VÝNOSU	hodnota
Tržby za výkony a tovar	11 694,48
Zmena stavu nedokončenej výroby a výrobkov	534,25
Aktivácia majetku, materiálu a služieb	760,11
Iné výnosy z hospodárskej činnosti	21,41
Finančné výnosy	4,85
<b>VÝNOSY SPOLU</b>	<b>13 015,10</b>
<b>HOSPODÁRSKY VÝLEDOK - účtovný pred zdanením</b>	<b>314,21</b>

<b>HOSPODÁRSKY VÝLEDOK po zdanení</b>	<b>293,28</b>
<b>EBIT - prevádzkový HV</b>	<b>461,53</b>
<b>EBITDA - HV pre zaúčtovaním úrokov, daní a odpisov</b>	<b>1 706,34</b>
<b>ALTMANOV Index</b>	<b>3,50</b>

Audit ročnej účtovnej závierky vykonala v súlade so zákonom č.431/2002 Z.z. o účtovníctve audítorka SKAU Ing. Jarmila Rumannová, ktorá Správou nezávislého audítora pre akcionárov z 1. apríla 2016 potvrdila, že ročná účtovná závierka za rok 2015 vyjadruje verne finančnú situáciu spoločnosti. Vyjadrenie audítora k výročnej správe tvorí jej prílohu. Správa nezávislého audítora o overení ročnej účtovnej závierky k 31.12.2015, doplnená Účtovnou závierkou k 31.12.2015 tvoria samostatnú prílohou tejto výročnej správy.

## 7. Majetková štruktúra

Majetok spoločnosti k 31.12.2015 dosiahol objem 5 881 tis. EUR a majetková štruktúra je znázornená na obr. č. 16.

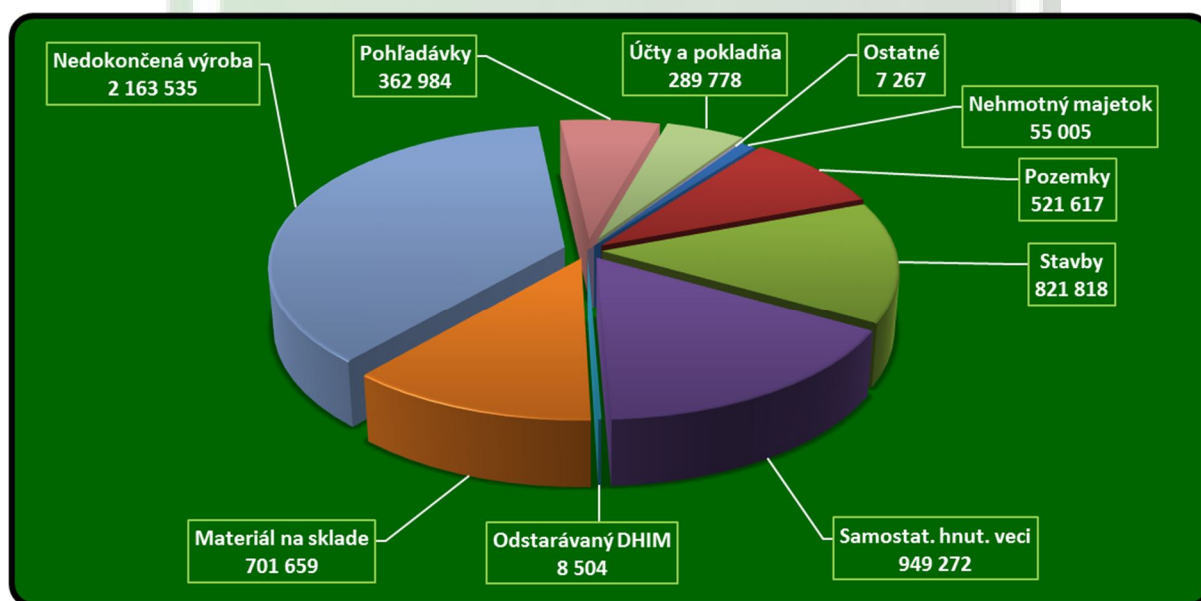

Obr. č. 16 / Majetková štruktúra spoločnosti

Areál organizácie sa rozkladá na ploche 27 154 m<sup>2</sup> a pozostáva z 8.poschodovej administratívnej budovy projekcie a konštrukcie, dvoch výrobných hál, každá o ploche 1 296 m<sup>2</sup>, paliarne a budovy skladov. Firma má 2 parkoviská pre motorové vozidlá s kapacitou 80 miest a 2 zasadačky.

Kancelárske a laboratórne priestory sú prepojené telekomunikačnou sieťou s vlastnou digitálnou automatickou ústredňou a počítačovou sieťou INTRANET, ktorá je napojená na vlastný emailový, intranetový a CAD server, ktoré slúžia na výmenu a zdieľanie spoločných dokumentov a konštrukčnej dokumentácie. Hlavná administratívna budova je rozvodnými inžinierskymi sieťami a riadiacim systémom, cez ktorú sú napojené aj objekty susedných firiem. Prístup na internet, dochádzkový a prístupový systém je riadený cez maticu prístupových práv. Všetci kľúčoví pracovníci (58 % zamestnancov) sú vybavení spojením cez mobilného operátora v rámci flotilovej zmluvy.

## 8. Environmentálne správanie

Spoločnosť VÝVOJ Martin, a.s. sa v roku 2015 riadila firemnou environmentálnou politikou a programom. V 08/2015 bol vykonaný externý kontrolný audit systému environmentálneho manažérstva spolu s certifikačnými auditmi ISO 9001, OHSAS 18001 a ISO 3834 certifikačnou spoločnosťou QSCERT, Zvolen. Výsledkom z externého auditu bolo ponechanie certifikátu podľa ISO 14001:2004. Z externého auditu nevyplývala žiadna nehoda.

Spoločnosť má uzatvorené platné zmluvy s odberateľmi ostatných a nebezpečných odpadov.

- Podľa Hlásenia o vzniku odpadov a nakladaní s ním za rok 2015 (podané na OÚ ŽP v Martine dňa 18.1.2016) spoločnosť vyprodukovala v roku 2015 celkom 6,873 t nebezpečných a ostatných odpadov. Spoločnosť .A.S.A Slovensko Žilina prevzala celkom 3,673 t NO a spoločnosti ŽP EKO-QELET Martin sme odovzdali 2,6 t železného šrotu. Spoločnosť MEWA Textil Service Bratislava nám odobrala a dodala absorbenty v zmysle uzatvorenej zmluvy.

- Ako prevádzkovateľ malého zdroja znečisťovania ovzdušia - lakovacia kabína sme zaslali dňa 18.1.2016 oznámenie na Mestský úrad Martin, následne nám bol stanovený poplatok 66,38 EUR a zaplatený v lehote splatnosti.
- Do Zberných surovín bol v roku 2014 odovzdaný obalový odpad - zmiešaný papier a kartóny.
- Plastové druhotné suroviny ukladané do 1 100 l plastového žltého zberového kontajnera, uloženého na nádvorí VMT, boli 1x týždenne odoberané spoločnosťou Brantner FATRA Martin.
- Sklo ako druhotná surovina ukladaná do zeleného zberového kontajnera uloženého na nádvorí VMT bola spoločnosťou Brantner FATRA Martin vyvážaná operatívne, podľa potreby.

#### ▪ Spotreba tepla

V roku 2015 spoločnosť spotrebovala 1 176 MWh (4 234 GJ) tepla :

- ÚK - 980 MWh (3 528 GJ),
- TÚV - 107 MWh (385 GJ),
- Paliareň - 89 MWh (321 GJ)

Počas monitorovania obdobia 03/2015 - 02/2016 v monitorovacej správe projektu „Zníženie energetickej náročnosti objektov“ sme za uvedené obdobie vykázali úsporu tepla 2 670 GJ, ktorá bola dosiahnutá riadením spotreby tepla ekvitermickou reguláciou a ovplyvnená vplyvom zavedenia progresívnej technológie v energetike. Kumulovaná úspora tepla 11 659 GJ prekračuje plánovanú úsporu tepla 10 036 GJ, čím prijímateľ dotácie splnil merateľný ukazovateľ úspory energie s ročným predstihom.

#### ▪ Spotreba elektriny

V roku 2015 spoločnosť spotrebovala 493 MWh, z toho VMT 336 MWh a externí odberatelia 157 MWh.

#### ▪ Spotreba vody

V roku 2015 spoločnosť spotrebovala 2 551 m<sup>3</sup> vody. Z toho VMT 1 483 m<sup>3</sup> a externí odberatelia 1 068 m<sup>3</sup>.

Priebeh procesu environmentálneho správania v roku 2015 je vyhodnotený samostatnou ročnou správou z 21.1.2015.

## 9. Udalosti osobitného významu, ktoré nastali po skončení účtovného obdobia

Od 1.1.2016 do 19.3.2016, kedy bola spracovávaná ročná účtovná závierka za rok 2015, sa spoločnosť vyvíjala stabilne a nenastali udalosti osobitného významu.

## 10. Obstarávanie vlastných akcií, dočasných listov, obchodných podielov a akcií

V roku 2015 spoločnosť neobstarávala vlastné akcie, dočasné listy a nevlastnila obchodné podiely a akcie v iných spoločnostiach. Spoločnosť má k 31.12.2015 zaknihovanú - 1 ks hromadná listinná kmeňová akcia na meno s menovitou hodnotou 2 652 000,00 EUR, ktorej hodnota tvorí 100 % základného imania spoločnosti VÝVOJ Martin, a.s.

## 11. Predpokladaný budúci vývoj spoločnosti

### 11.1 Orientácia na zákazníka

V roku 2015 sa bude spoločnosť ďalej rozvíjať ako výskumno-inovačné, inžiniersko-technické, výrobné a obchodné centrum. VÝVOJ Martin, a.s. sa vo svojej podnikateľskej činnosti orientuje na potreby zákazníkov externého podnikateľského prostredia s dôrazom na programy s vysokou pridanou hodnotou a na zahraničné trhy. Základným princípom tejto orientácie je porozumieť súčasným a budúcim potrebám zákazníkov a napĺňať ich. Inovačnými aktivitami a aktívnym prístupom nadštandardne a kvalitne plniť ich požiadavky a očakávania.

### 11.2 Vedenie VÝVOJ Martin, a.s.

Vedenie VÝVOJ Martin, a. s. realizáciou politiky kvality, obchodnou, environmentálnou, personálnou, bezpečnostnou politikou a politikou BOZP, sociálnou politikou a etickým prístupom k riadeniu vytvára pozitívny obraz o spoločnosti, presadzuje jednotný prístup pri napĺňaní účelu podnikania, pri smerovaní spoločnosti ako aj pri vytváraní zdravej pracovnej klímy. Vytvára podmienky pre plnohodnotné zapojenie sa pracovníkov do pracovného procesu a pre napĺňanie cieľov kvality, obchodných, environmentálnych, personálnych, bezpečnostných cieľov, sociálnou politikou a cieľov v oblasti bezpečnosti a ochrany zdravia pri práci a realizáciu prijatého obchodného plánu na rok 2016.

### 11.3 Zapojenie zamestnancov

Zamestnanci VÝVOJ Martin, a.s. sa na svojich pracovných pozíciách efektívne zapájajú do pracovného procesu a využívajú svoje schopnosti v prospech a na dosahovanie podnikateľských cieľov spoločnosti. Systém motivácie založený na spokojnosti zákazníkov, efektívnosti, výkonoch a raste kvalifikácie s personálnou a sociálnou politikou pozitívne ovplyvňuje pracovné

výkony. Vedenie bude podporovať inovačné aktivity zamestnancov a bude vytvárať podmienky na ochranu takto vytvoreného nehmotného majetku cez inštitút priemyselných a autorských práv.

#### 11.4 Procesne orientovaný prístup

Vedenie VÝVOJ Martin, a. s. aplikuje v riadení spoločnosti procesne orientovaný prístup za účelom efektívneho dosahovania požadovaných výstupov s cieľom účinne riadiť použiteľné zdroje a činnosti v spoločnosti ako proces. V rámci toho vedenie spoločnosti predpokladá aj v roku 2016 zvýšiť účinnosť, vzájomnú prepojenosť a aktuálnosť informácií nevyhnutných pre skvalitnenie riadenia procesov plošným využitím informačného systému QAD.

#### 11.5 Integrovaný prístup k riadeniu

Identifikovanie, pochopenie, vytvorenie, dokumentovanie a aplikácia systému riadenia vzájomne súvisiacich procesov zameraných na daný cieľ je základným strategickým rozhodnutím vedenia VÝVOJ Martin, a.s. Systém riadenia tvorí neoddeliteľnú súčasť fungovania spoločnosti. V rámci systémového zabezpečenia podmienok pre realizáciu podnikateľských zámerov v oblasti obrannej techniky spoločnosť už od roku 2009 zabezpečuje riadenie cez integrovaný manažérsky systém, ktorý je už certifikovaný podľa medzinárodných noriem STN EN ISO, SOŠ AQAP a STN OHSAS. V rámci neho je implementovaná priemyselná bezpečnosť potvrdená NBÚ SR a profesionálne metódy výskumu a vývoja potvrdené osvedčením MŠ SR pre výskum a vývoj.

#### 11.6 Neustále zlepšovanie

Vedenie VÝVOJ Martin, a. s. sa zaväzuje neustále zlepšovať všetky procesy vedúce k prosperite spoločnosti vrátane trvalého zlepšovania efektívnosti systému manažérstva spoločnosti. Vedenie VÝVOJ Martin, a.s. pravidelne prehodnocuje napĺňanie cieľov jednotlivých politík a hlavne cieľov kvality koordináciou plnenia obchodného plánu a prípravy nových obchodných zámerov tak, aby sa zabezpečila stabilita a likvidita spoločnosti. Veľký podiel na neustálom zlepšovaní procesov má v plánovaní predprojektová príprava zlepšovania, keď v oblasti strednodobého plánovania sú pre budúce inovačné zábery a s tým spojené investície pripravované projekty na personálne, finančné a znalostné zabezpečenie, formou podrobne spracovaných projektov v rámci štrukturálnych a iných dotačných fondov na podporu konkurencieschopnosti, trvalej udržateľnosti pre výskum a vývoj v európskom priestore.

#### 11.7 Rozhodovanie na základe faktov

Vedenie VÝVOJ Martin, a. s. za účelom zvyšovania efektivity rozhodovacích činností vychádza pri prijímaní rozhodnutí z analýzy všetkých dostupných údajov a súvisiacich informácií.

#### 11.8 Vzájomne výhodné dodávateľské vzťahy

Vedenie VÝVOJ Martin, a. s. vytvára predpoklady pre trvalé zlepšovanie svojich dodávateľsko-odberateľských vzťahov zavádzaním transparentnosti výberovým konaním vrátane verejných obchodných súťaží a verejného obstarávania, používaním nástrojov posilňujúcich vzájomnú dôveru, plnením v požadovanej kvalite pre dosiahnutie vzájomnej výhodnosti. VÝVOJ Martin, a.s. nemá monopolné postavenie v žiadnej komodite dodávok tovaru a služieb.

## 12. Návrh na rozdelenie zisku roku 2015

Na základe výsledkov účtovnej závierky spoločnosť v minulom účtovnom období od 1.1.2015 do 31.12.2015 vytvorila zisk vo výške **293 275,64 EUR** po zdanení. Predstavenstvo navrhuje rozdeliť zisk nasledovne :

- 10 % vo výške **29 327,56 EUR** použiť na doplnenie rezervného fondu,
- zostávajúcu čiastku vo výške **263 948,08 EUR** zaúčtovať na účet nerozdeleného zisku minulých rokov.

V Martine, dňa 11.04.2016

Spracoval : Ing. Milan Laca

**13. Dodatok k správe audítora o overení VS****DODATOK SPRÁVY AUDÍTORA**

o overení súladu výročnej správy s účtovnou závierkou v zmysle zákona  
č. 540/2007 Z.z. § 23 odsek 5

pre štatutárny orgán akciovej spoločnosti VÝVOJ Martin, a.s., Martin

I. Overila som účtovnú závierku spoločnosti VÝVOJ Martin, a.s., Komenského 19, 036 01 Martin, IČO 36 381 829 k 31. decembru 2015, ku ktorej som dňa 1. apríla 2016 vydala správu audítora a v ktorej som vyjadrila svoj názor v nasledujúcom znení:

*Názor*

Podľa môjho názoru účtovná závierka poskytuje pravdivý a verný obraz finančnej situácie akciovej spoločnosti VÝVOJ Martin, a.s., Komenského 19, 036 01 Martin, IČO 36 381 829, k 31. decembru 2015 a výsledku jej hospodárenia za rok končiaci sa k uvedenému dátumu v súlade so zákonom o účtovníctve.

II. Overila som taktiež súlad výročnej správy s vyššie uvedenou účtovnou závierkou. Za správnosť zostavenia výročnej správy je zodpovedný štatutárny orgán spoločnosti. Mojou úlohou je vydať na základe overenia stanovisko o súlade výročnej správy s účtovnou závierkou. Overenie som vykonala v súlade s medzinárodnými audítorskými štandardami. Tieto štandardy požadujú, aby audítor naplánoval a vykonal overenie tak, aby získal primeranú istotu, že informácie uvedené vo výročnej správe, ktoré sú predmetom zobrazenia v účtovnej závierke, sú vo všetkých významných súvislostiach v súlade s príslušnou účtovnou závierkou. Informácie uvedené vo výročnej správe som posúdila s informáciami uvedenými v účtovnej závierke k 31. decembru 2015. Iné údaje a informácie, ako účtovné informácie získané z účtovnej závierky a účtovných kníh som neoverovala. Som presvedčená, že vykonané overovanie poskytuje primeraný podklad pre vyjadrenie stanoviska audítora.

Podľa môjho názoru uvedené účtovné informácie vo výročnej správe spoločnosti VÝVOJ Martin, a.s., Komenského 19, 036 01 Martin, IČO 36 381 829, poskytujú vo všetkých významných súvislostiach pravdivý a verný obraz o účtovnej závierke k 31. decembru 2015, a sú v súlade so zákonom o účtovníctve č. 431/2002 Z.z. v znení neskorších predpisov.

meno a priezvisko audítora: Ing. Jarmila Rumannová

číslo licencie: 618

podpis audítora:

dátum správy audítora: 18. apríl 2016

adresa audítora: A. Hlinku 10, 038 61 Vrútky

