

# Výročná správa

# 2019



# Obsah

Príhovor predsedu predstavenstva a generálneho riaditeľa.....	3	Zamestnanci a pracovníci.....	22
Vizi, misia, ciele spoločnosti.....	4	Spoločenská zodpovednosť.....	23
Profil spoločnosti.....	5	Aktivity za rok 2019.....	28
Manažment spoločnosti.....	6	Press.....	29
Organizačná štruktúra.....	7	Ostatné.....	30
Ocenenia za rok 2019.....	15	Finančné ukazovatele.....	31
Úspechy v zahraničí.....	16	Účtovná závierka.....	35
Produkty a služby v roku 2019.....	17	Správa audítora.....	56
Strategické partnerstvá.....	18	Kontakt.....	57
Členstvá.....	19		
Top klienti.....	20		
Certifikáty.....	21		

# Príhovor predsedu predstavenstva a generálneho riaditeľa



Vážení obchodní partneri, zákazníci a priaznivci Aliter Technologies!

Aj vďaka Vám bol rok 2019 pre nás úspešný. Unikátny prístup k riešeniam na podporu krízových situácií vojenského aj nevojenského charakteru spolu s investíciami do vlastného vývoja, budovania kompetencií a akvizícií nám priniesol ovocie vo forme ďalšieho rastu tržieb aj zisku. V roku 2019 sme úspešne ukončili viacero zákaziek doma aj v zahraničí.

V oblasti IKT sme sa zaradili medzi popredných dodávateľov NATO Communications and Information Agency. Už tradične sme vystavovali naše produkty a riešenia v Kanade na Cansecu, DSEI v Londýne, ale aj IDET-e v Brne. Podporili sme finančne a aktívnou účasťou konferencie zamerané na bezpečnosť ako napríklad Spoločne o bezpečnosti a obrane, Bezpečnosť nie je samozrejmosť, GLOBSEC, ale aj IT konferencie ako ITAPA, iDEME, Cybersec Security Conference v Čiernej Hore, IXPO, FORBES Technologies, IT Gala, KIT a podobne. Získali sme ocenenie Digitálna jednotka.

Pre našich zamestnancov sme odovzdali do užívania nové moderné priestory, ktoré sa zaradili do užšieho výberu prestížnej súťaže Office Roka. Otvorili sme pobočku v Trenčíne, aby sme boli bližšie k našim zákazníkom. CSR patrí medzi naše priority a o našich aktivitách v tejto oblasti sa dočítate ďalej v správe. Nemôžem však nespomenúť GoGreen program, ktorým sa aj my snažíme prispieť k riešeniu trvalo udržateľného života na našej planéte. Vzhľadom na vysoké nároky na zdroje v roku 2019, sme boli nútení zmeniť priority a posunúť sériovú výrobu niektorých našich výrobkov ako VIMAv2 a MONSE do roku 2020.

Okrem toho plánujeme v roku 2020 posilniť naše cloudové portfólio formou ďalších investícií a odovzdať multimiliónové plnenia pre NATO aj zákazníkov na Slovensku.

Ako každý rok sa Vám chcem v závere poďakovať za prejavenu dôveru a teším sa na ďalšiu spoluprácu.

Peter Dostál



### Vízia

Vybudovať spoločnosť, ktorej zamestnanci budú hrdí, že pre ňu pracujú a ľudia na Slovensku hrdí, že vznikla v ich krajine.



### Misia

Rozvíjať spoločnosť, ktorej produkty a služby budú zákazníci vyhľadávať pre ich kvalitu a pridanú hodnotu v globálnom priestore.



### Ciele spoločnosti

Robiť veci inak a byť lepší v tom, čo robíme. Byť korektní, féroví a spoľahliví. Budovať naše služby a produkty podľa očakávaní zákazníkov v duchu modelu "zákazníkom raz, klientom navždy". Vytvoriť pre zamestnancov inšpiratívne, motivujúce a komfortné pracovné prostredie.

# Profil spoločnosti



## **When your security depends on IT**

Chránime Vaše investície a technológie využívame ako nástroj na dosiahnutie Vašich cieľov. Naše inovatívne riešenia sa odvíjajú od Vašich požiadaviek.

Sme integrátorom, vývojárom a poradenskou spoločnosťou v oblasti informačných a komunikačných technológií (IKT). Využívame IKT ako nástroj na dosiahnutie Vašich cieľov.

## **Filozofia spoločnosti**

Naše inovatívne riešenia vychádzajú z Vašich požiadaviek a sme pripravení ísť za hranice možností jednotlivých technológií. Riešenia sú optimalizované tak, aby efektívne využívali Vaše investície. Všetko v duchu latinského výrazu *aliter* alebo "iným spôsobom". Práve tento prístup nám umožnil nájsť si svoje miesto medzi renomovanými IT a technologickými spoločnosťami.

# Manažment spoločnosti



**Peter Dostál**  
managing director (CEO)

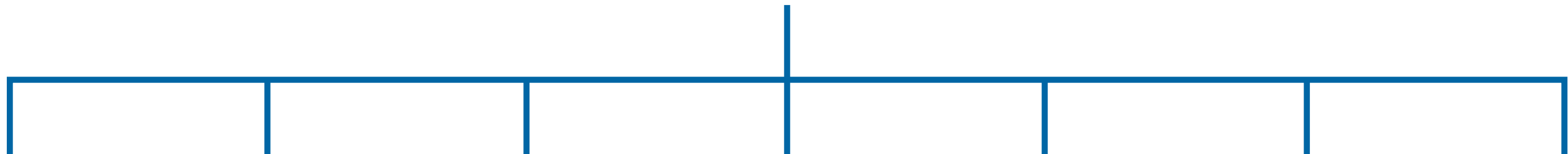

**Pavol Gálik**  
director Special systems



**Gabriel Birkuš**  
director ICT



**Zuzana Cillingová**  
director Delivery



**Peter Kováč**  
director Special Projects



**Erik Flotischler**  
director Sales



**Zuzana Urbaníková**  
director Finance & Operations



**Tomáš Oriechík**  
director Software Development

# Organizačná štruktúra

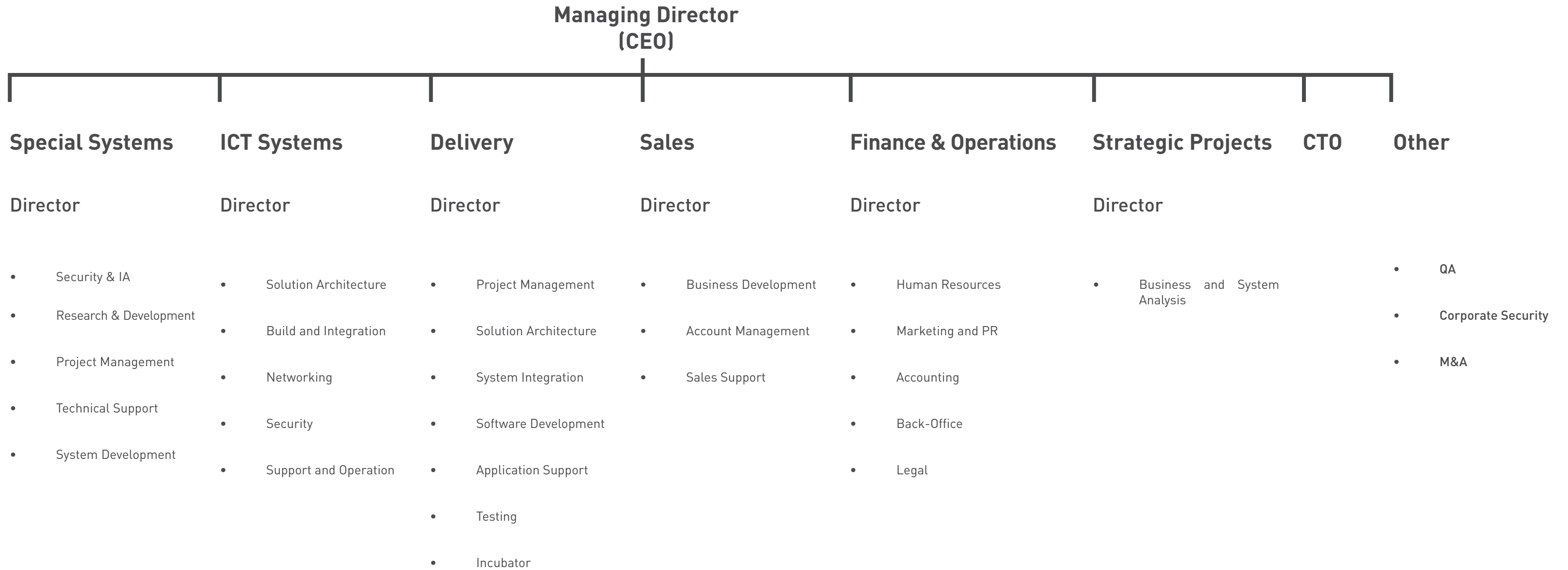

# Special Systems



Divízia špeciálnych systémov v roku 2019 plnila odborné úlohy súvisiace s realizáciou projektov pre svojich zákazníkov, vývojom nových produktov a prezentáciou svojich riešení a produktov na výstavách a konferenciách. V oblasti vývoja išlo o projekty ako sú spustenie vývoja Virtuálneho stožiaru VIMA 2. generácie, doplnenie nasaditeľného IKT systému COMTANET® o nové zariadenia ako sú vonkajšia a vnútorná jednotka vysokorýchlostného MANET IP rádia novej generácie, jednotka elektrického napájania PSU, a spustenie vývoja novej verzie bezpilotného vzdušného prieskumného a monitorovacieho systému SILWA.

V roku 2019 divízia vystavovala svoje produkty na medzinárodných obranných a bezpečnostných výstavách CANSEC 2019 v Ottawe, IDET 2019 v Brne, DSEI 2019 v Londýne, IXPO 2019 v Bratislave a na medzinárodnej vedeckej konferencii KIT 2019 v Tatranských Zruboch.

# ICT & Cloud



Divízia informačných a komunikačných technológií poskytla v roku 2019 externým a interným zákazníkom množstvo konzultácií a služieb. Podieľali sme sa na príprave a realizácii projektov rôznorodého charakteru a rozsahu v rôznych sférach.

Náš tím technických architektov a špecialistov svojou erudovanosťou, koncepčným prístupom a proaktivitou dokázal aj u nových zákazníkov, že zvoliť si Aliter Technologies ako dodávateľa riešení a služieb bolo správne rozhodnutie. Vo veľmi dynamickom svete nárastu a zmeny komplexnosti produktov a služieb rôzneho charakteru, dokázali naši špecialisti držať krok s najmodernejšími trendami. V súčasnosti je nevyhnutné kontinuálne identifikovať dôležité zmeny v existujúcom portfóliu ako aj potenciálne zaujímavé nové služby a produkty.

Kombinácia skúseností v implementácii náročných projektov a získania ďalších technických certifikátov prispela k rozšíreniu našich vedomostí a zručností v prospech našich zákazníkov. Cieľom bolo prinášať riešenia, ktoré poskytujú zákazníkemu prostrediu kvalitu v najširšom význame. Jednou z kľúčových oblastí roku 2019 bola intenzívna pomoc existujúcim a novým zákazníkom a partnerom pomáhať v prechode ich kľúčových systémov do privátnych a/alebo verejných cloud-ových riešení. Kvalitná príprava takéhoto zásadného kroku a bezproblémový prechod koncových služieb za existujúcej prevádzky sú kľúčové pre úspešnosť projektov.

Posilnili sme DevOps tím o ďalších kvalitných ľudí a zlepšili sme procesy nášho zákazníckeho servis desk-u. Veľkú váhu prikladáme oblasti počítačovej bezpečnosti a to ako v úzkom, tak aj v širokom význame. Naši odborníci sa zúčastnili významných podujatí lokálneho a globálneho charakteru so zameraním na bezpečnosť a prezentovali svoje skúsenosti a odporúčania tak na týchto fórach, ako aj v médiách.

V neposlednom rade sme poskytovali kvalitný konzultačný servis pre pracovníkov ostatných divízií a zabezpečovali denný bezproblémový chod firemných IT systémov a s tým spojených služieb.

# Delivery & Software Development



Na divízii Delivery & Software development sme sa v roku 2019 venovali prioritne dvom oblastiam, a to dodávke zákazníckych a interných projektov a intenzívnemu personálnemu rozvoju. Analytici, vývojári, testerí a projektoví manažéri boli plne alokovaní na realizáciu projektov spoločnosti v oblasti vývoja softvéru a ICT hlavne pre štátnu správu. Samozrejme súčasťou nami dodávaných projektov nie je len dodávka aplikácií, ale s tým súvisiace migrácie dát, vytvorenie formulárového servera a externých úložísk pre dokumenty a pod. Medzi najvýznamnejšiu dodávku sa radí redesign produktu pre Cloudovú infraštruktúru z pohľadu architektúry a bezpečnosti. Interné projekty boli zastúpené projektom MONSE, ktorý bol spustený do testovacej prevádzky vo vybraných domácnostiach a rozvojom aplikácií, ktoré podporujú chod spoločnosti. Všetky projekty boli podľa plánu nasadzované k zákazníkom a spúšťané do produkčnej prevádzky.

Rozvoj v personálnej oblasti pokračoval intenzívne aj v roku 2020, pričom aktivity boli zamerané na doplnenie analytikov, vývojárov a testerov a rozvoj ich kvalifikácie, čo sa potvrdilo získaním medzinárodných certifikátov OMG UML, ISTQB a SOA Certified Professional.

# Sales



Rok 2019 bol vďaka podpore našich zákazníkov a partnerov pre nás úspešný. Neustále je našou snahou prinášať našim zákazníkom pridanú hodnotu a napĺňať ich očakávania. Predpokladom a pre nás už samozrejmosťou je neustále vzdelávanie, prinášanie nových riešení ako aj rozvoj nových obchodných a technologických partnerstiev. Tento rok sa nám podarilo uspieť s viacerými riešeniami nielen na domácom trhu ale jedným z veľkých úspechov bola aj výhra v multi-miliónovom tendri na dodávku moderných informačných a komunikačných technológií pre systém Communications Gateway Shelters (CGS) pre NATO Communication and Information Agency. Systém CGS slúži na podporu úloh velenia a riadenia na strategickej úrovni NATO a nasadzuje sa do operácií na podporu mnohonárodných spoločných operačných zoskupení Aliancie.

Naše produkty, služby a riešenia boli dodávané okrem zákazníkov v SR do jednotlivých členských krajín NATO a do Balkánskych krajín. Naše obchodné aktivity sme zintenzívnili hlavne u zákazníkov na Severoamerickom trhu.

Vďaka našim kompetenciám a špecialistom sme si udržali level partnerstiev s kľúčovými globálnymi technologickými vendormi ako sú napríklad IBM, HPE, CISCO, ESET, VMware a pokračovali v úspešnej spolupráci čoho dôkazom je napríklad ocenenie spoločnosti HPE, ktorá nás vyhlásila partnerom roka 2019.

# Finance & Operations



Divízia Ekonomiky a prevádzky zastrešuje finančné oddelenie, ľudské zdroje, marketing, prevádzku a podporné administratívne procesy spoločnosti.

Z hľadiska hospodárenia spoločnosti bol rok 2019 pre spoločnosť úspešným, o čom svedčia finančné ukazovatele, ktoré sú súčasťou výročnej správy.

V roku 2019 sme rozšírili a vynovili naše priestory, tak aby sme mohli vytvoriť reprezentatívne a zároveň príjemné prostredie pre našich zamestnancov. Vybudovali sme nové chill-out zóny, rozdelili sme priestory na menšie pracoviská namiesto veľkých open-space priestorov, vybudovali sme novú šatňu pre kolegov športovcov, vytvorili sme novú recepciu ako aj niekoľko ďalších zasadacích miestností. Naša snaha priniesla pozitívne výsledky a okrem spokojnosti zamestnancov zaujala aj porotu súťaže Office roka natoľko, že sme sa dostali medzi finalistov. Okrem nových priestorov v Bratislave, sme otvorili novú pobočku pre kolegov v Trenčíne. Opätovne sa nám podarilo posilniť náš tím o ďalších odborníkov a naďalej výrazne podporujeme individuálny rozvoj každého jednotlivca, o čom svedčia aj získané certifikáty.

Aj tento rok ste nás mohli vidieť na množstve výstav a konferencií doma aj v zahraničí, rovnako ako aj v médiách či online priestore.

Okrem štandardných aktivít spoločnosti a finančnej podpore tretieho sektora sa naďalej venujeme aj vzdelávaniu seniorov či podpore knižných publikácií. Uvedomujeme si aj svoju zodpovednosť voči životnému prostrediu a preto sme v spoločnosti zaviedli Aliter Go Green program, ktorý sa zameriava na elimináciu dopadov našej činnosti na životné prostredie ako aj ďalšej edukácii populácie.

# Strategic Projects



Divízia špeciálnych projektov sa sústredila na upevnenie partnerstiev so strategickými poskytovateľmi cloud-ových riešení. V rámci rozvoja sa podarilo získať dôležité technologické certifikáty a zvýšiť kompetencie v oblasti migrácie systémov do prostredia verejných cloud-ov.

Hlavnými prioritami boli rozvojové projekty v oblasti vládnych, hybridných a verejných cloud-ov a zapojenie do medzinárodných súťaží v oblasti vybudovania a prevádzky cloud-ových riešení a produktov. Riešenia Aliter Technologies boli prezentované na konferenciách ITAPA 2019.

# CTO (Chief Technology Officer)



Rok 2019 pre nás primárne znamenal dokončenie prebiehajúcich významných a náročných projektov, ako aj podporovanie a rozvoj už zabehnutých riešení. Keďže vo fáze finalizácie vývoja softvéru intenzívne prebiehajú aktivity spojené s riešením úprav, rozsiahlym testovaním, školeniami a neustálym nasadzovaním, tak otázky výberu najlepšej technológie, trendovej metodiky, nových nástrojov idú do úzadia. V tejto fáze sme ťažili z našich predchádzajúcich rozhodnutí, zo zažitých postupov a z nastavených nástrojov . Práve v tejto fáze môžeme vidieť prínos plánovania. Rád by som vyzdvihol obrovský prínos integrovaných kolaboračných nástrojov spolu s nástrojmi pre vývoj a CI/CD. Rovnako nevyhnutými je potreba automatizovaných testov na úrovni používateľského rozhrania.

Rok 2020 vidím ako obdobie stabilizácie a optimalizácie vytvorených produktov a ich ďalší rozvoj. Zároveň bude nevyhnutné zastabilizovanie overených postupov a nástrojov pre vývoj, ako aj zavádzanie nových, ktoré nám vo výsledku pomôžu zvládnuť takéto náročné fázy projektového života.

# Ocenenia za rok 2019

## **Aliter Technologies obhájil ocenenie Slovak Business Superbrands award aj v roku 2019**

Program Superbrands vznikol pred viac ako dvadsiatimi rokmi vo Veľkej Británii. Marketingoví a komunikační odborníci si stanovili dva ciele: uviesť do stredu pozornosti mimoriadne silné značky a prezentovať ich ďalším spoločnostiam, ktoré by sa rady rozvíjali a učili. Odvtedy získal program celosvetové uznanie a dnes je program Superbrands uznávaný ako rešpektované ocenenie v 90. krajinách na piatich kontinentoch. Komisia Brand Council ma pri udeľovaní cien kľúčovú úlohu, preto sa jej členmi môžu stať len poprední, vysoko uznávaní experti.

Komisia expertov Brand Council, programu Slovak Superbrands udelila Aliter Technologies cenu Slovak Business Superbrands Award 2019.

Zaradili sme sa tak do skupiny elitných značiek, ktoré predstavujú vzor úspešného rozvoja a neustáleho zvyšovania hodnoty značky. Ocenenie Superbrands je potvrdením našej kvality a povzbudením pre zákazníkov pri ich každodenných rozhodnutiach.

O udelení Superbrands Award rozhoduje expertná skupina Business Brand Council na základe informácií poskytnutých renomovanou spoločnosťou BISNODE a Dun & Bradstreet. Členmi Brand Councilu sú uznávaní odborníci z oblasti marketingu, komunikácie a reklamy.

## **Aliter Technologies finalistom European IT & Software Excellence Awards 2019**

Aliter Technologies sa stal finalistom ceny European IT & Software Excellence Awards 2019 v kategórii Enterprise (cloud) solution spolu s 11 ďalšími finalistami.

Európske ocenenia IT & Software Excellence Awards sú jedinou celoeurópskou cenou, ktorá vyzdvihuje kľúčovú úlohu, ktorú partneri spoločností, distribútori, ISV, poskytovatelia riešení a systémoví integrátori zohrávajú pri poskytovaní riešení v reálnom svete. Prihlášky predkladali poskytovatelia internetových služieb, poskytovatelia riešení a integrátori, ktorí popisovali poskytnuté riešenie. Každá prihláška bola potvrdená odporúčaním konkrétneho klienta.

## **Pre spoločnosť HPE sme partnerom roka 2019**

Ocenenie HPE partner roka, je ocenenie udeľované obchodným partnerom za výsledky za celý rok, pričom ocenenie si prevezme päť najúspešnejších obchodných partnerov. Hlavné kategórie ocenenia sú HPE Partner roka 2019, Najlepší HPE partner v predaji štandardnej infraštruktúry 2019, Najlepší HPE partner v predaji strategických riešení 2019, Najlepší HPE servisný partner 2019 a Najlepší HPE distribútor 2019. Aliter Technologies si odniesol hlavnú cenu partner roka 2019.

Sme radi, že vďaka našim kompetenciám a špecialistom vieme zákazníkom implementovať komplexné portfólio produktov nášho partnera. Veríme, že vzájomná spolupráca prinesie našim zákazníkom čo najvyššiu pridanú hodnotu.

# Úspechy v zahraničí



Tento rok sa nám podarilo uspieť v konkurencii nadnárodných firiem a vyhrali sme súťaž na dodávku najmodernejších informačných a komunikačných technológií pre systém Communications Gateway Shelters v NATO Communication and Information Agency. Vďaka tomu sme podpísali zákazku na najväčšiu technologickú dodávku slovenskej firmy pre potreby NATO.

Systém Communications Gateway Shelters slúži na podporu úloh velenia a riadenia na strategickej úrovni NATO a nasadzuje sa do operácií na podporu mnohonárodných spoločných operačných zoskupení Aliancie.

Spoločnosť Aliter Technologies, a.s. je registrovaným výrobcom NATO, dodávateľom pre rôzne humanitárne organizácie a dlhoročným partnerom silových rezortov ako aj svetových lídrov v oblasti obrannej a leteckej techniky, ako sú Airbus, BAE Systems, Ericsson, General Dynamics. Zaoberá riešeniami na podporu krízového riadenia vojenského a nevojenského charakteru, IKT infraštruktúrou a bezpečnosťou.

# Produkty a služby v roku 2019

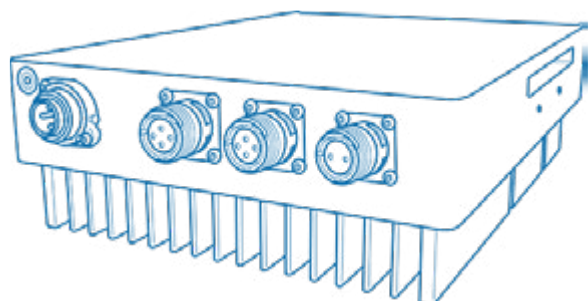

## Jednotka elektrického napájania (PSU-400)

Primárnym cieľom jednotky elektrického napájania (PSU-400) je spoľahlivé napájanie komunikačných zariadení, sofistikované riadenie a monitorovanie napájania. Napájanie jednotky je prostredníctvom Ethernet troch PoE+. Využitie samotnej jednotky je na napájanie modulov COMTANET® aj ako samotný AC/DC zdroj, pričom však je použiteľná v extrémnych poveternostných a klimatických podmienkach.

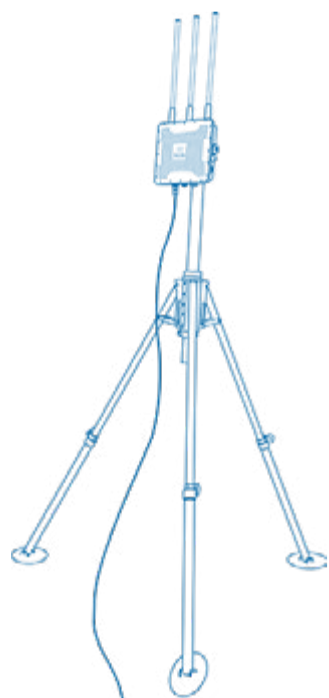

## Dokončenie vonkajšej a vnútornej jednotky rádia B2R

Úlohou B2R je vytvorenie vysokorýchlostnej taktickej mobilnej rádiovkej infraštruktúry prostredníctvom MANET rádiovkej siete, na prenos dát, videa a hlasu. Broadband Radio Router je využiteľné v rýchlo nasaditeľných a vysoko mobilných taktických jednotkách. Disponuje ideálnou komunikačnou platformou pre nasadzovanie systémov C4ISR.

# Strategické partnerství



# Členstvá



# Top klienti

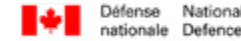

# Certifikáty



ISO 9001 | ISO 14001 |  
OHSAS 18001



ISO/IEC 20000



ISO/IEC 27001



SOŠ AQAP 2110



NATO Tajné



EU Tajné



Národné Tajné

Spoločnosť je držiteľom certifikátov manažérstva kvality ISO 9001, SOŠ AQAP 2110, environmentálneho manažmentu ISO 14001 a systému ochrany zdravia pri práci OHSAS 18001. Náš systém informačnej bezpečnosti je certifikovaný podľa normy ISO/IEC 27001 a systém manažérstva IT služieb podľa normy ISO/IEC 20000-1.

- ISO 9001 | ISO 14001 | OHSAS 18001
- ISO/IEC 20000
- ISO/IEC 27001
- SOŠ AQAP 2110
- NATO Tajné
- EU Tajné
- Národné Tajné

Vysoká kvalita interných procesov je nielen predpokladom pre dodávanie excelentných služieb a produktov, ale aj jedným z kritérií pre obdržanie medzinárodných certifikátov kvality a bezpečnosti.

Aliter Technologies je registrovaným výrobcom a dodávateľom NATO a má podpísanú rámcovú zmluvu BOA (Basic Ordering Agreement) s NATO Communication and Information Agency, ako prvá IKT spoločnosť na Slovensku. Naše produkty sú certifikované a spĺňajú požiadavky vojenských štandardov USA: MIL-STD.

Sme hrdým vlastníkom platného potvrdenia NBÚ = National Security Authority o priemyselnej bezpečnosti = Facility Security Clearance Certificate\* na oboznamovanie sa, postúpenie a vytváranie utajených skutočností až do stupňa Tajné, vrátane NATO a EU Secret. Spoločnosť má povolenie MH SR na obchodovanie s výrobkami obranného priemyslu.

- Potvrdenie o priemyselnej bezpečnosti podnikateľa
- Certifikát na oboznamovanie sa s utajovanými skutočnosťami NATO
- Certifikát na oboznamovanie sa s utajovanými skutočnosťami EÚ
- Osvedčenie o pridelení kódu výrobcu/dodávateľa NATO NCAGE
- Certifikát pre produkty o súlade s MIL-STD-810g
- Certifikát systému manažérstva IT služieb ISO/IEC 20000-1:2011
- Certifikát systému riadenia informačnej bezpečnosti STN ISO/IEC 27001:2014
- Certifikát systému manažérstva kvality STN EN ISO 9001:2015
- Certifikát systému zabezpečenia kvality podľa požiadaviek NATO AQAP 2110:2017
- Certifikát Bezpečnosti a ochrany zdravia pri práci STN OHSAS 18001:2009
- Certifikát systému environmentálneho manažérstva STN EN ISO 14001:2016

# Zamestnanci a pracovníci

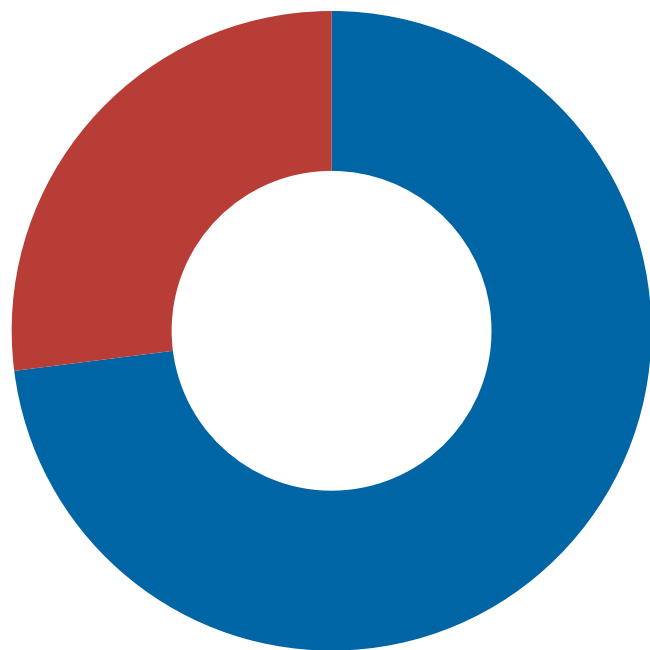

ženy 27%  
muži 73%

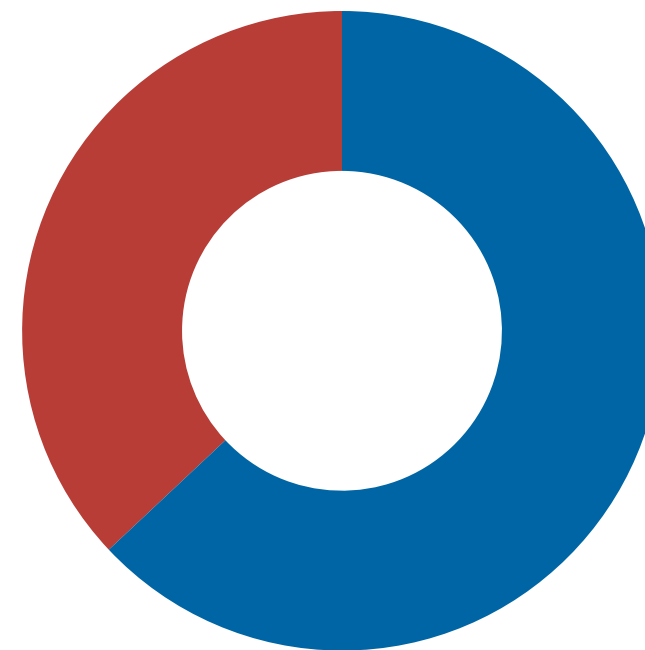

Stredoškolské vzdelanie 37%  
Vysokoškolské vzdelanie 63%



do 29 rokov 31%  
od 30 do 39 rokov 32%  
od 40 do 49 rokov 28%  
nad 50 rokov 9%

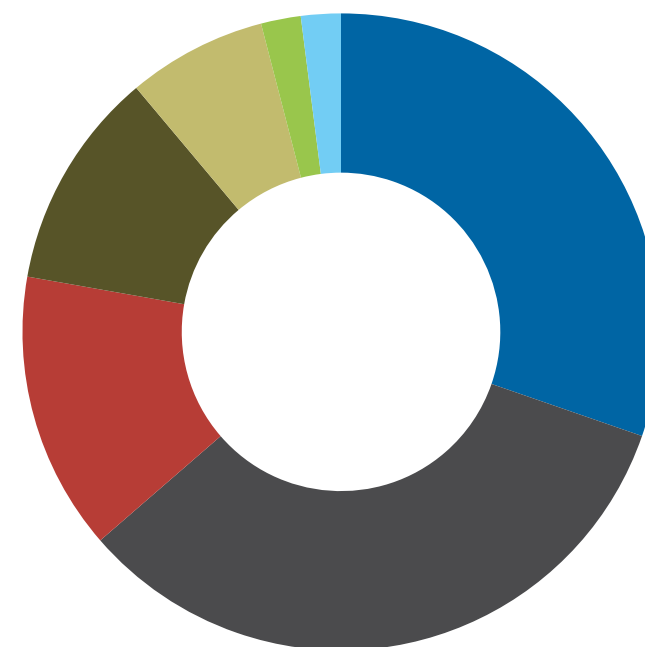

ICT 30%  
Delivery 33%  
F&O 14%  
Special Systems 11%  
Sales 7%  
Strategic Projects 2%  
Iné 2%

# Spoločenská zodpovednosť

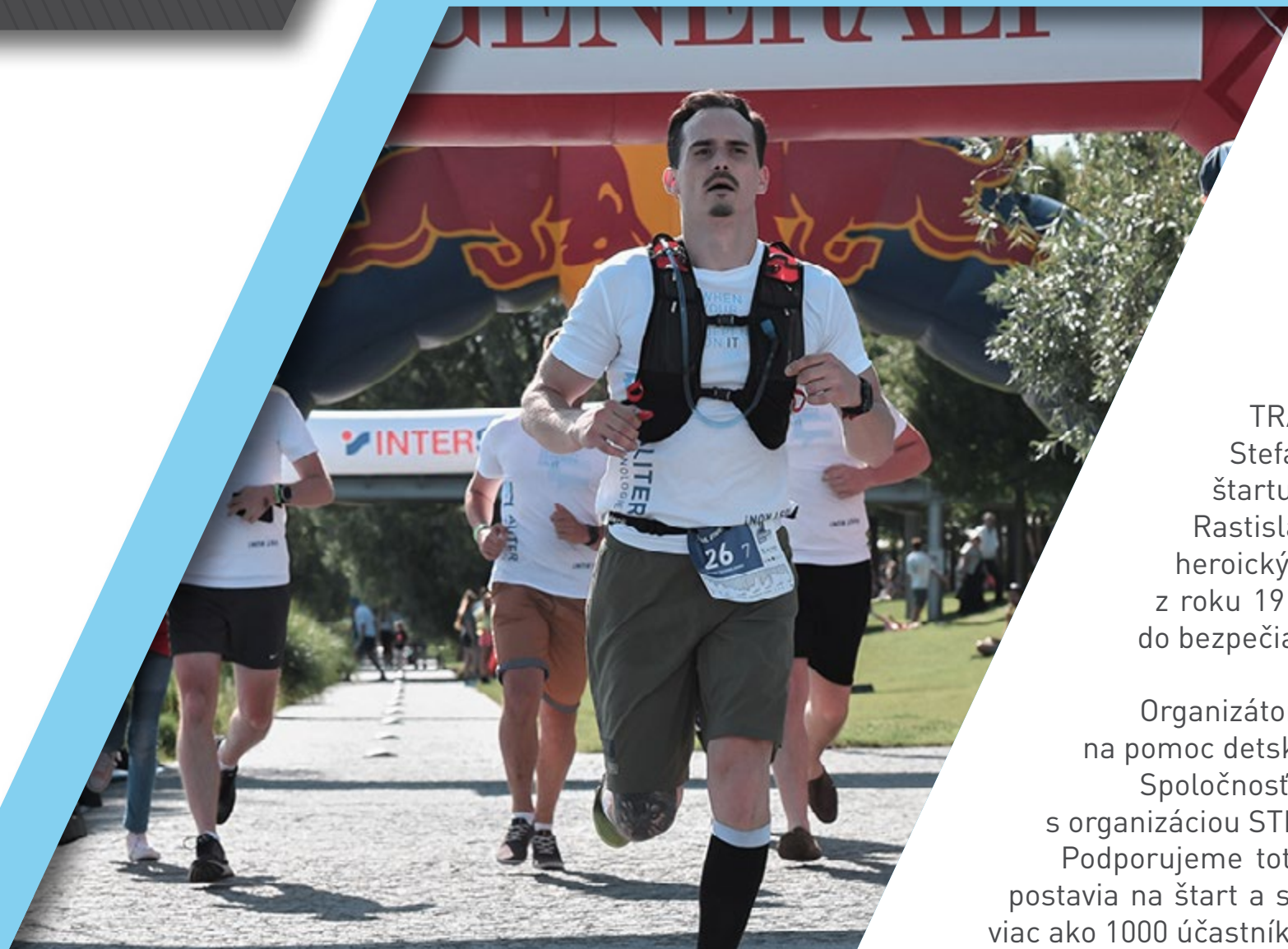

Spoločenskú zodpovednosť považujeme ako záväzok voči spoločnosti. Zohľadňujeme potreby vnútorného ako aj vonkajšieho prostredia a spájame ich s cieľmi a hodnotami našej spoločnosti. Aliter Technologies sa venuje viacerým odvetviam ako napríklad: šport, vzdelávanie, sociálna oblasť a životné prostredie.

## Stefanik Trail 2019

Sme dlhodobým generálnym partnerom jedinečného bežeckého podujatia STEFANIK TRAIL, horského behu štafiet a ultrabežcov.

Stefanik Trail je jedna z najťažších bežeckých výziev na Slovensku. Hlavné preteky už tradične štartujú z miesta posledného odpočinku, najväčšieho Slováka našich novodobých dejín Milana Rastislava Štefánika, z mohyly na Bradle. Na hrebeni Malých Karpát bežci každoročne podávajú heroický výkon, ktorým vzdávajú úctu generálovi Štefánikovi a rozprávajú jeho príbeh záchrany života z roku 1915 keď bol nútený na území vojnového Srbska spáliť svoje lietadlo a vydať sa na pochod do bezpečia.

Organizátori prostredníctvom finančnej zbierky z príspevkov bežcov, dobrovoľníkov a divákov prispievajú na pomoc detskému mobilnému hospicu n. o. Plamienok.

Spoločnosť Aliter Technologies je partnerom tohto podujatia od jeho vzniku. Od roku 2017, uzavrela s organizáciou STEFANIK TRAIL strategické generálne partnerstvo.

Podporujeme toto podujatie nie len finančne, ale aj bežecky. Pracovníci našej spoločnosti sa každý rok postaví na štart a sú súčasťou komunity odvážnych bežcov a oddaných dobrovoľníkov, ktorá presiahla počet viac ako 1000 účastníkov.

# Spoločenská zodpovednosť



## Aliter Inkubátor

Cieľom projektu Aliter Inkubátor je umožniť študentom a absolventom univerzitného štúdia ako aj študentom stredoškolského štúdia prijateľným spôsobom vstúpiť do profesijného života. Mladým ľuďom ponúkame možnosť zoznámiť sa s fungovaním spoločnosti, jej procesmi a postupmi, ako aj príležitosť zbierať skúsenosti a bez strachu sa pýtať, ako veci v praxi prebiehajú.

Náš program je zameraný na rôzne oblasti života firmy. U nás dostanete možnosť pracovať na kvalifikovaných pozíciách akými sú projektové riadenie, obchodná a technická činnosť, analýza, back-office, či špecifické na mieru šité pozície podľa zamerania vášho štúdia. Počas stáže máte priestor ukázať svoje vedomosti, obchodného ducha a aktívne pracovať na samostatných projektoch. Program bude trvať 12 mesiacov a po jeho úspešnom absolvovaní sa môžete stať súčasťou tímu Aliter Technologies.

Kandidátom v Aliter Inkubátore ponúkame platenú ročnú stáž v dynamickom prostredí slovenskej firmy, ktorá svoje aktivity expanduje aj do zahraničia.

Naši inkubátoristi dostanú kvalitné zaškolenie, prehľad o fungovaní všetkých oddelení spoločnosti a najmä zaujímavú skúsenosť z práce na rôznych úlohách. V prípade úspešného absolvovania stáže môžu navyše získať stabilné miesto v oblasti, na ktorú sa v priebehu programu školili.

## IT vzdelanie pre seniorov

Podporujeme komunitné centrá a vzdelávanie seniorov, kde seniorov vzdelávame v oblasti práce s počítačmi a smart zariadeniami.

Pravidelne sa zapájame do Týždňa dobrovoľníctva v Bratislave. Naši kolegovia navštevujú seniorov v zariadení Domov pri kríži v bratislavskej Dúbravke, kde im približujú ako pracovať s počítačmi a smart zariadeniami. Sme radi, že v jednej z hlavných tém súčasnosti môžeme prepojiť jednotlivé generácie.

V roku 2019 sme zároveň prispeli k otvoreniu počítačovej učebne pre seniorov v Karlovej Vsi v Bratislave, kde sme pre seniorov poskytli 9 počítačov.

# Spoločenská zodpovednosť



## Podpora knižným publikáciám

Spoločnosť sa venuje podpore knižných publikácií prevažne s vojenskou tematikou. Podporili sme viaceré publikácie napríklad: knihu venovanú vojakom, ktorí tragicky zahynuli pri najväčšom leteckom nešťastí v histórii moderného Slovenska v roku 2006 pri maďarskej obci Hejce; knihu o životnom príbehu generálmajora vo výslužbe – o jednom z hrdinov, ktorý sa počas 2. sv. vojny podieľal na najväčšom úspechu 311. čs. bombardovacej perute britského kráľovského letectva (RAF); a napokon knihu, ktorej spoluautorom je priamy účastník Slovenského národného povstania a ktorej cieľom je posilniť hrdosť mladých ľudí na boj ich predkov proti fašizmu a prispieť tak k zvýšeniu historického povedomia a národnej hrdosť.

## Vzdelávanie mladých

Naši experti prednášajú na stredných školách po celom Slovensku o kybernetickej bezpečnosti, šifrovaní a elektronických podpisoch. Sme zapojení do projektu IT Akadémia, ktorého cieľom je vytvorenie efektívneho modelu vzdelávania a prípravy mladých ľudí pre potreby vedomostnej spoločnosti a trhu práce so zameraním na profesie v oblasti informačno – komunikačných technológií.

## Vzdávame hold padlým

Dňa 16. októbra 2017 v areáli 5. pluku špeciálneho určenia v Žiline bol slávnostne odhalený pamätník zosnulým vojakom Síl pre špeciálne operácie, ktorého realizáciu finančne podporila aj naša spoločnosť. Pamätník je venovaný pamiatke príslušníkov 5. pluku špeciálneho určenia, ktorí tragicky zahynuli pri plnení úloh v Afganistane 27. decembra 2013.

# Spoločenská zodpovednosť



## Plamienok

Zaviazali sme sa z presvedčenia podporovať neziskovú organizáciu Plamienok, ktorá sa usiluje pomáhať nevyliciteľne chorým deťom a ich rodinám.

Dlhoročne podporujeme n.o. Plamienok, ktorá pomáha nevyliciteľne chorým deťom prostredníctvom dobrovoľných príspevkov zamestnancov a v minulosti sme niekoľko rokov pôsobili na bratislavských vianočných trhoch, kde sme predávali výrobky z chránených dielní a finančný výnos z predaja sme odovzdali Plamienku.

Okrem toho, sme generálnym partnerom bežeckého podujatia STEFANIK TRAIL, ktoré prostredníctvom finančnej zbierky z príspevkov účastníkov, divákov a príspevkov za každý odbehnutý kilometer pomáha detskému mobilnému hospicu neziskovej organizácie Plamienok.

## Aliter kvapka krvi

Aliter kvapka krvi je vlastná iniciatíva spoločnosti Aliter Technologies, ktorú organizuje minimálne raz do roka. Vznikla v dôsledku iniciatívy zamestnancov spoločnosti, ktorí majú záujem aktívne prispieť k spoločenskej zodpovednosti spoločnosti.

Samotný odber od darcov je uskutočňovaný v transfúznej stanici v priestoroch Národnej transfúznej služby Slovenskej Republiky (NTS SR) na pobočke v Ružinove.

## Go Green

Cieľom projektu Go Green je aktívne prispieť k ochrane životného prostredia. Môžeme k tomu zaradiť napríklad zvýšenie povedomia o možnostiach ochrany životného prostredia (redukcia plytvania potravín, redukcia jednorazových obalov, atď.), podporiť alternatívne formy cestovania (MHD, bicykel, kolobežka), zaviesť ekologické princípy v kanceláriách (recyklácia, úspora energie, paperless office), aktívne sa zapojiť do environmentálnych projektov (vysádzanie stromčekov, zber odpadu, atď.) a pod.

# Spoločenská zodpovednosť



## Vplyv na životné prostredie

Dlhodobým cieľom spoločnosti Aliter Technologies je zavádzanie opatrení, ktoré vedú k minimalizácii dopadu jej činnosti na životné prostredie. Na ochrane životného prostredia sa spoločnosť podieľa aj triedením odpadu, využívaním výhodných balení a inými aktivitami.

Činnosť spoločnosti Aliter Technologies, a.s. nemá negatívny vplyv na životné prostredie. Spoločnosť zabezpečuje zber odpadov z obalov, vrátane z opakovane použitých obalov uvedených na trh, alebo do obehu a ich zhodnocovanie a recykláciu najmenej vo výške záväzných limitov zhodnocovania a recyklácie odpadov z obalov ustanovených vykonávacím predpisom podľa §21 písm. f) zákona o obaloch. Spoločnosť zaviedla a používa systém environmentálneho manažérstva podľa normy STN EN ISO 14001:2016 v odbore:

- Projektová činnosť a riadenie projektov v oblasti informačných technológií.
- Integrácia hardvéru a softvéru v oblasti informačných a komunikačných technológií.
- Návrh, výroba, podpora a prevádzka informačných a komunikačných technológií.

# Aktivity za rok 2019

- Ples Vzdušných síl
- IT Europa Awards
- IT Akadémia
- Google Cloud Day
- IPA ples
- 2. Letecký ples
- Bezpečnosť nie je samozrejmosť
- JUNIOR INTERNET
- Spoločne o bezpečnosti a obrane
- IXPO
- Globsec Cyber Readiness Index 2.0
- AFCEA
- IQ OLYMPIÁDA
- Cyber Security Conference
- Jarná ITAPA
- IDET 2019
- CANSEC
- GLOBSEC Bratislava Forum2019
- Stefanik Trail
- iDEME
- Bratislava
- DSEI
- Forbes Technológie: Inovácie v biznise 2019
- Cena ITAPA
- IT Gala
- KIT 2019
- HoryZonty
- Jesenná ITAPA
- Galavečer ITAPA
- NATO Charity Bazaar
- AT kvapka krvi
- UNINFOS
- Industry Day



# Press



**Ing. Peter Dostál**  
CEO generátor riadiť Ailer Technologies

## Jednoduchý systém postráži seniorov bez kamier a mikrofónov

Ked začali pred tromi rokmi vyvíjať systém pre monitorovanie seniorov, toia to pre nich netriviálna „bakevič“. Z konceptu sa nakoniec stal veľmi životaschopný produkt a služba MONSE. Ako dokáže tento systém pomôcť seniorom a ich rodinným príslušníkom, vysvetľuje Ing. Peter Dostál, generálny riadiť Ailer Technologies.



## Nápad Slovákov sa ujal, teraz robia aj pre NATO

Vyrábajú a nie a kúpajú sa frekvencie. BN sa postaví na dorozučie rýdsky, ktoré sapeš v ruzine.



## Nesnažíme sa vyvinúť koleso, chceme urobiť niečo nové

Alio sa dovedie? Vážba do nepriateľov? Aj to má prísloží generálny riadiť spoločnosti Ailer Technologies Peter Dostál.



## Alio sa dovedie? Vážba do nepriateľov? Aj to má prísloží generálny riadiť spoločnosti Ailer Technologies Peter Dostál.



## Od 14. septembra platia pri elektronických platbách nové podmienky

Podľa odborníkov sa však zvýši potreba zabezpečenia, keďže bude dvere k finančným masám napäta.



## Každý tretí človek na Slovensku si užíkuje aplikácie zabezpečujúce spoľobnosť



## Slováci sú pri ochrane osobných údajov nedošlední

Az tretina Slovákov a pri ochrane aplikácie do mobilných zariadení ostávajú slepí.



## TOUCHIT



## Seniors sa a lateroerom nejú rýdsky. Existuje možnosť predíť podvodom



## Útokmi hekerov sú ohrozené aj slovenské nemocnice



## Platby kartou musia byť prisnejšie overené



## Slováci sú pri ochrane osobných údajov nedošlední



## Odborník štát nesmie hazardovať s ochranou dát



## Pozor na to, čo dávate na internet: Takto sa vyhnete neprijemnostiam

# Ostatné

## Vyhlásenie spoločnosti

Vzhľadom na vývoj situácie počas roku 2020, v čase zhotovenia tejto výročnej správy, čelí spoločnosť rizikám vyplývajúcim z celosvetovej pandémie, ktorá zasiahla dovšetkých odvetví podnikania. Spoločnosť bola nútená upraviť svoje prevádzkové postupy tak, aby ochránila zdravie svojich zamestnancov ako aj všetky osoby na strane zákazníkov či dodávateľov. Napriek nepriaznivej celosvetovej situácii spoločnosť predpokladá, že sa bude v nasledujúcom období pokračovať v činnostiach vykonávaných za účtovné obdobie, za ktoré sa vyhotovuje táto výročná správa.

V zmysle platnej legislatívy nemala naša spoločnosť povinnosť zostaviť konsolidovanú účtovnú závierku a táto závierka ani nebola zostavená. Spoločnosť za účtovné obdobie, za ktoré sa vyhotovuje táto výročná správa nenadobudla vlastné akcie, dočasné listy, obchodné podiely a akcie, dočasné listy a obchodné podiely materskej účtovnej jednotky podľa § 22.

Celý zisk spoločnosti za účtovné obdobie, za ktoré sa vyhotovuje táto výročná správa, v dobe vyhotovenia tejto výročnej správy ostal nerozdelený s tým, že nárok akcionárov na jeho neskoršie rozdelenie zostáva zachovaný. Údaje podľa osobitných predpisov spoločnosť neeviduje. Spoločnosť eviduje väčšinový podiel v spoločnostiach so sídlom v Českej republike a Kanade ako dlhodobú finančnú investíciu.

# Finančné ukazovatele

Správa o podnikateľskej činnosti spoločnosti a stave jej majetku (v EUR)

MAJETOK	2019	2018
Neobežný majetok	1 924 205	1 400 050
Dlhodobý nehmotný majetok	264 401	478 725
Dlhodobý hmotný majetok	413 868	114 448
Dlhodobý finančný majetok	1 245 936	806 877
Obežný majetok	19 024 125	12 984 356
Spolu majetok	21 390 568	15 127 485
Zásoby	33 308	241 108
Dlhodobé pohľadávky	23 782	2 383
Krátkodobé pohľadávky	12 350 496	6 548 562
Finančné účty	6 616 539	6 192 303
Časové rozlíšenie	442 238	743 079

VLASTNÉ IMANIE A ZÁVÄZKY	2019	2018
Vlastné imanie	13 733 569	8 862 843
Základné imanie	166 000	166 000
Zákonné rezervné fondy	33 200	33 200
Oceňovacie rozdiely z precenenia	-14 431	13 093
Výsledok hospodárenia minulých rokov	8 650 551	4 282 438
Výsledok hospod. bežného účtov. obdobia	4 898 249	4 368 112
Spolu vlastné imanie a záväzky	21 390 568	15 127 485
Záväzky	7 612 000	6 174 642
Rezervy	96 257	60 239
Dlhodobé záväzky	24 282	19 887
Krátkodobé záväzky	7 491 461	6 094 516
Krátkodobé finančné výpomoci	0	0
Bankové úvery	0	0
Časové rozlíšenie	44 999	90 000



Celkový majetok spoločnosti k 31.12.2019 je vo výške 21 391 tis. EUR, čo je nárast oproti roku 2018 o 41,40%. Tento nárast bol spôsobený hlavne nárastom neobežného majetku z dôvodu realizovaných investícií a nárastom obežného majetku z dôvodu nárastu vykazovaných krátkodobých pohľadávok z obchodného styku.

Spoločnosť hospodári s vlastným dlhodobým hmotným a nehmotným majetkom (nie prenajatým). Dlhodobý hmotný majetok je opotrebovaný na 42,16% (oprávky/OC = 301 689/715 557 EUR). Dlhodobý nehmotný majetok predstavujú najmä aktivované náklady na vývoj, keďže spoločnosť dokončila a zaradila na odpisovanie dva vývojové projekty v celkovej hodnote 505 tis. EUR.

Spoločnosť vlastní akcie a obchodné podiely v dcérskych a iných spoločnostiach, ktorým zároveň aj poskytla pôžičky dlhodobého charakteru v celkovej hodnote 639 tis. EUR.

V prípade zásob došlo koncom roka k poklesu skladových zásob o 85,18% oproti roku 2018. Znížila sa hodnota skladových zásob materiálu, ale aj hodnota skladu tovaru. Opravná položka k zásobám nebola tvorená. Zásoby predstavujú väčšinou materiál a tovar súvisiaci s IT činnosťou spoločnosti.

Suma dlhodobých pohľadávok sa zvýšila zaúčtovaním odloženej daňovej pohľadávky a miernym navýšením dlhodobých depozitov súvisiacich s prenájom priestorov.

Vývoj stavu krátkodobých pohľadávok oproti roku 2018 - nárast o 5 802 tis. EUR z dôvodu zvýšenej fakturácie koncom roka 2019 so splatnosťou v roku 2020.

Zostatok finančných účtov k 31.12.2019 je vyšší o 424 tis. EUR hlavne kvôli zostatkom na bankových účtoch.

Časové rozlíšenie aktív predstavujú náklady budúcich období, a to najmä subdodávky služieb, ktoré sa viažu k zákazkám fakturovaným až v ďalších rokoch, takže sa k 31.12.2019 vykázali ako náklady budúcich období.

Celé základné imanie spoločnosti vo výške 166 tis. EUR zapísané v obchodnom registri je splatené. Je tvorené kmeňovými akciami s menovitou hodnotou 100 EUR. Vlastné imanie spoločnosti je vo výške 13 734 tis. EUR, čo je nárast oproti minulému roku o 4 871 tis. EUR a celkové záväzky sú vo výške 7 612 tis. EUR, čo znamená, že spoločnosť hospodári viac s vlastnými ako s cudzími zdrojmi. Podiel cudzích zdrojov na celkovej strane pasív tvorí 35,59%. Spoločnosť má vytvorený zákonný rezervný fond v súlade so Stanovami spoločnosti a Obchodným zákonníkom.

Krátkodobé rezervy vo výške 96 tis. EUR sú tvorené hlavne rezervami na nevyčerpané dovolenky a odvody do fondov a rezervou na výkon auditu. Spoločnosť nemá žiadne dlhodobé úvery ani finančné výpomoci.

Časové rozlíšenie pasív predstavujú výnosy budúcich období, a to zostatok prijatej dotácie zo štátneho rozpočtu na dlhodobý nehmotný majetok - na vývoj dronu. Tento zostatok dotácie sa rozpustí do výnosov v roku 2020.

Vývoj hospodárenia a vybrané ekonomické ukazovatele (v EUR)

	2019	2018
Náklady na hospodársku činnosť spolu	38 173 393	35 217 185
Výnosy z hospodárskej činnosti spolu	44 396 014	40 782 174
Výsledok hospodárenia z hospodárskej činnosti	6 222 621	5 564 989
Náklady na finančnú činnosť spolu	39 426	76 411
Výnosy z finančnej činnosti spolu	26 830	53 667
Výsledok hospodárenia z finančnej činnosti	-12 596	-22 744
Výsledok hospodárenia za účtovné obdobie pred zdanením	6 210 025	5 542 245
Daň z príjmov z bežnej činnosti	1 311 776	1 174 133
Výsledok hospodárenia za účtovné obdobie po zdanení	4 898 249	4 368 112
Čistý obrat	44 073 685	40 676 603
Tržby z predaja tovaru	7 800 347	12 518 664
Tržby z predaja služieb	36 273 338	28 157 939
Náklady vynaložené na obstaranie predaného tovaru	6 707 168	10 483 037
<b>Pridaná hodnota</b>	<b>10 303 729</b>	<b>8 661 374</b>

Spoločnosť za rok 2019 dosiahla vyšší zisk ako v roku 2018, pričom zisk pred zdanením bol vyšší o 668 tis. EUR a zisk po zdanení bol vyšší o 530 tis. EUR.

Spoločnosť zaznamenala nárast výnosov z hospodárskej činnosti o 3 614 tis. EUR. Celkový výsledok hospodárenia po zdanení je vytvorený najmä v hospodárskej oblasti. Vo finančnej oblasti spoločnosť dosiahla stratu spôsobenú hlavne kurzovými rozdielmi a bankovými poplatkami.

Spoločnosť sa snažila aj v roku 2019 udržať náklady na čo najnižšej úrovni. Nárast nastal v položkách nakupovaných služieb a v nákladoch na zamestnancov.

<b>UKAZOVATELE RENTABILITY:</b>	<b>rok 2019</b>	<b>rok 2018</b>
Rentabilita vlastného imania (ROE) (čistý zisk / vlastné imanie)	35,67%	49,29%
Rentabilita aktív (ROA) (čistý zisk / aktíva)	22,90%	28,88%
Rentabilita tržieb (ROS) (čistý zisk / tržby)	11,11%	10,74%

Ukazovatele rentability vyjadrujú výnosnosť vložených prostriedkov do podnikania.

<b>UKAZOVATELE LIKVIDITY:</b>	<b>rok 2019</b>	<b>rok 2018</b>
Bežná likvidita (OM - Z / KZ + KÚ)	1,52	2,09
Celková likvidita (OM / KZ + KÚ)	2,54	2,13
Okamžitá likvidita (FÚ / KZ + KÚ)	0,88	1,02

Ukazovatele likvidity odrážajú solventnosť spoločnosti, t.j. schopnosť splácať krátkodobé záväzky a úvery.

Vysvetlivky: OM obežný majetok, Z zásoby, KZ krátkodobé záväzky, KÚ krátkodobé úvery, FÚ finančné účty

<b>UKAZOVATELE ZADĹŽENOSTI:</b>	<b>rok 2019</b>	<b>rok 2018</b>
Celková zadĺženosť (záväzky / aktíva)	35,59%	41,41%
Stupeň finančnej samostatnosti (vlastné imanie / aktíva)	64,20%	58,59%

Ukazovatele zadĺženosti vyjadrujú štruktúru finančných zdrojov. Súčet hodnôt sa rovná 100%.

<b>UKAZOVATELE AKTIVITY:</b>	<b>rok 2019</b>	<b>rok 2018</b>
Doba obratu pohľadávok (v dňoch) (pohľadávky / tržby) x 360	95,98	57,96
Doba obratu zásob (v dňoch) (zásoby / tržby) x 360	0,27	2,133
Doba obratu záväzkov (v dňoch) (krátkodobé záväzky / tržby) x 360	61,19	53,94

Ukazovatele rentability vypovedajú o tom ako podnik účinne využíva svoj majetok.

# Účtovná zvierka

UZPODv14.1  
Úč POD

## ÚČTOVNÁ ZÁVIERKA

podnikateľov v podvojnóm účtovníctve

zostavená k 31.12.2019

Číselné údaje sa zarovnávajú vpravo, ostatné údaje sa píšú zľava. Nevyplnené riadky sa ponechávajú prázdne. Údaje sa vyplňajú paličkovým písmom (podľa tohto vzoru), písacím strojom alebo tlačiarňou, a to čiernou alebo tmavomodrou farbou.  
Á Ā B Ć D Ę F G H Í J K L M N O P Q R Š T Ů V X Ý Ž 0 1 2 3 4 5 6 7 8 9

Daňové identifikačné číslo 2022449319 IČO 36831221 SK NACE 46.51.0	Účtovná zvierka X riadna mimoriadna priebežná	Účtovná jednotka malá X veľká (vyradiť sa x)	Mesiac Rok od 01 2019 do 12 2019 od 01 2018 do 12 2018
---	--	---	--

Priložené súčasti účtovnej závierky  
 Súvaha (Úč POD 1-01) (v celých eurách)  
 Výkaz ziskov a strát (Úč POD 2-01) (v celých eurách)  
 Poznámky (Úč POD 3-01) (v celých eurách alebo eurocentoch)

Obchodné meno (názov) účtovnej jednotky  
**Aliter Technologies, a.s.**

Sídlo účtovnej jednotky  
 Ulica: **TURČIANSKA** Číslo: **16**  
 PSČ: **82109** Obec: **Bratislava**  
 Označenie obchodného registra a číslo zápisu obchodnej spoločnosti  
**OR OS Bratislava I, Oddiel: Sa, Vložka číslo: 5375/B**  
 Telefónne číslo: Faxové číslo:  
 E-mailová adresa:

Zostavená dňa: 12.06.2020 Schválená dňa: . 20  
 Podpisový záznam štatutárneho orgánu účtovnej jednotky alebo člena štatutárneho orgánu účtovnej jednotky alebo podpisový záznam fyzickej osoby, ktorá je účtovnou jednotkou:

Záznamy daňového úradu

Miesto pre evidenčné číslo Odtlačok prezentačnej pečiatky daňového úradu

MF SR č. 18009/2014 Strana 1

UZPODv14.2  
Súvaha Úč POD 1-01  
DIČ 2022449319 IČO 36831221

Označenie a	STRANA AKTÍV b	Číslo riadku c	Bežné účtovné obdobie		Bezprostredne predchádzajúce účtovné obdobie
			Brutto - časť 1 Korekcia - časť 2	Netto 2	Netto 3
	<b>SPOLU MAJETOK r. 02 + r. 33 + r. 74</b>	01	2 195 786 8	2 139 056 8	
			5 673 00		1 512 748 5
A.	<b>Neobežný majetok r. 03 + r. 11 + r. 21</b>	02	2 491 505	1 924 205	
			5 673 00		1 400 050
A.I.	<b>Dlhodobý nehmotný majetok súčet (r. 04 až r. 10)</b>	03	5 263 05	2 644 01	
			2 619 04		4 787 25
A.I.1.	<b>Aktívované náklady na vývoj (012) - /072, 091A/</b>	04	5 054 91	2 527 44	
			2 527 47		
2.	Softvér (013) - /073, 091A/	05	1 735 8	9 209	
			8 149		1 177 9
3.	Ocenené práva (014) - /074, 091A/	06			
4.	Goodwill (015) - /075, 091A/	07			
5.	Ostatný dlhodobý nehmotný majetok (016, 01X) - /079, 07X, 091A/	08	3 456	2 448	
			1 008		
6.	Obstarávaný dlhodobý nehmotný majetok (041) - /063/	09			4 669 46
7.	Poskytnuté predávky na dlhodobý nehmotný majetok (051) - /065A/	10			
A.II.	<b>Dlhodobý hmotný majetok súčet (r. 12 až r. 20)</b>	11	7 155 57	4 138 68	
			3 016 89		1 144 48
A.II.1.	<b>Pozemky (031) - /062A/</b>	12			
2.	Stavby (021) - /061, 092A/	13			
3.	Samostatné hruštiné veď a súbory hruštiných veď (022) - /062, 092A/	14	7 155 57	4 138 68	
			3 016 89		1 144 48

MF SR č. 18009/2014 Strana 2

UZPODv14.3  
Súvaha Úč POD 1-01  
DIČ 2022449319 IČO 36831221

Označenie a	STRANA AKTÍV b	Číslo riadku c	Bežné účtovné obdobie		Bezprostredne predchádzajúce účtovné obdobie
			Brutto - časť 1 Korekcia - časť 2	Netto 2	Netto 3
4.	Pestovateľské celky trvalých porastov (025) - /065, 092A/	15			
5.	Základné stádo a ražné zvieratá (026) - /066, 092A/	16			
6.	Ostatný dlhodobý hmotný majetok (028, 02X, 032) - /068, 06X, 092A/	17			
7.	Obstarávaný dlhodobý hmotný majetok (042) - /064/	18			
8.	Poskytnuté predávky na dlhodobý hmotný majetok (052) - /065A/	19			
9.	Opravná položica k nadobudnutému majetku (-/+ 097) +/- 098	20			
A.III.	<b>Dlhodobý finančný majetok súčet (r. 22 až r. 32)</b>	21	1 249 643	1 245 936	
			3 707		8 068 77
A.III.1.	<b>Podielové cenné papiere a podely v prepojených účtovných jednotkách (061A, 062A, 063A) - /096A/</b>	22	5 000	5 000	
					1 000 0
2.	Podielové cenné papiere a podely s podielovou účasťou okrem v prepojených účtovných jednotkách (062A) - /096A/	23			
3.	Ostatné realizovateľné cenné papiere a podely (063A) - /096A/	24	5 064 88	5 064 88	
					5 290 12
4.	Pôžičky prepojeným účtovným jednotkám (066A) - /096A/	25	5 777 32	5 740 25	
			3 707		1 090 85
5.	Pôžičky v rámci podielovej účasti okrem prepojeným účtovným jednotkám (066A) - /096A/	26			
6.	Ostatné pôžičky (067A) - /096A/	27	6 092 1	6 092 1	
					5 927 8
7.	Dlhové cenné papiere a ostatný dlhodobý finančný majetok (065A, 066A, 06XA) - /096A/	28			

MF SR č. 18009/2014 Strana 3

LZPC0v14.4		Súvaha Úč POD 1 - 01		DIČ 2 0 2 2 4 4 9 3 1 9	ICO 3 6 8 3 1 2 2 1	Bežné účtovné obdobie		Bezprostredne predchádzajúce účtovné obdobie	
Označenie a	STRANA AKTÍV b	Číslo riadku c	1	Brutto - časť 1		2	Netto 3		
				Korekcia - časť 2					
8.	Požičky a ostatný dlhodobý finančný majetok so zostatkovou dobou splatnosti napriac jeden rok (066A, 067A, 069A, 09XA) - /099A/	29							
9.	Účty v bankách a dobou viazanosť dlhcou ako jeden rok (22XA)	30							
10.	Obstarávaný dlhodobý finančný majetok (043) - /066A/	31							
11.	Poskytnuté preddávky na dlhodobý finančný majetok (053) - /065A/	32		9 9 5 0 2		9 9 5 0 2		9 9 5 0 2	
B.	Obežný majetok r. 34 + r. 41 + r. 53 + r. 66 + r. 71	33		1 9 0 2 4 1 2 5		1 9 0 2 4 1 2 5		1 2 9 8 4 3 5 6	
B.I.	Zásoby súčet (r. 35 až r. 40)	34		3 3 3 0 8		3 3 3 0 8		2 4 1 1 0 8	
B.I.1.	Materiál (112, 119, 11X) - /101, 10X/	35		2 0 2 9 2		2 0 2 9 2		9 2 6 7 9	
2.	Nedokončená výroba a polotovary vlastnej výroby (121, 122, 12X) - /102, 100, 10X/	36							
3.	Výrobky (123) - /104/	37							
4.	Zvieratá (124) - /105/	38							
5.	Tovar (132, 133, 13X, 139) - /106, 10X/	39		1 3 0 1 6		1 3 0 1 6		1 4 8 4 2 9	
6.	Poskytnuté preddávky na zásoby (314A) - /091A/	40							
B.II.	Dlhodobé pohľadávky súčet (r. 42 + r. 45 až r. 52)	41		2 3 7 8 2		2 3 7 8 2		2 3 8 3	
B.II.1.	Pohľadávky z obchodného styku súčet (r. 43 až r. 45)	42		2 4 1 1		2 4 1 1		2 3 8 3	

LZPC0v14.5		Súvaha Úč POD 1 - 01		DIČ 2 0 2 2 4 4 9 3 1 9	ICO 3 6 8 3 1 2 2 1	Bežné účtovné obdobie		Bezprostredne predchádzajúce účtovné obdobie	
Označenie a	STRANA AKTÍV b	Číslo riadku c	1	Brutto - časť 1		2	Netto 3		
				Korekcia - časť 2					
1.a.	Pohľadávky z obchodného styku voči prepojeným účtovným jednotkám (311A, 312A, 313A, 314A, 315A, 31XA) - /091A/	43							
1.b.	Pohľadávky z obchodného styku v rámci podielovej účasť okrem pohľadávok voči prepojeným účtovným jednotkám (311A, 312A, 313A, 314A, 315A, 31XA) - /091A/	44							
1.c.	Ostatné pohľadávky z obchodného styku (311A, 312A, 313A, 314A, 315A, 31XA) - /091A/	45		2 4 1 1		2 4 1 1		2 3 8 3	
2.	Čistá hodnota záväzkov (316A)	46							
3.	Ostatné pohľadávky voči prepojeným účtovným jednotkám (351A) - /091A/	47							
4.	Ostatné pohľadávky v rámci podielovej účasť okrem pohľadávok voči prepojeným účtovným jednotkám (351A) - /091A/	48							
5.	Pohľadávky voči spoločným, členom a združeniu (354A, 355A, 358A, 35XA) - /061A/	49							
6.	Pohľadávky z darovacích operácií (373A, 376A)	50							
7.	Iné pohľadávky (336A, 336A, 33XA, 371A, 374A, 375A, 378A) - /091A/	51							
8.	Odičnaná daňová pohľadávka (431A)	52		2 1 3 7 1		2 1 3 7 1			
B.III.	Krátkodobé pohľadávky súčet (r. 54 + r. 58 až r. 65)	53		1 2 3 5 0 4 9 6		1 2 3 5 0 4 9 6		6 5 4 8 5 6 2	
B.III.1.	Pohľadávky z obchodného styku súčet (r. 55 až r. 57)	54		1 1 7 5 0 4 9 6		1 1 7 5 0 4 9 6		6 5 4 8 1 5 3	
1.a.	Pohľadávky z obchodného styku voči prepojeným účtovným jednotkám (311A, 312A, 313A, 314A, 315A, 31XA) - /091A/	55		8 0 0 0 0		8 0 0 0 0			
1.b.	Pohľadávky z obchodného styku v rámci podielovej účasť okrem pohľadávok voči prepojeným účtovným jednotkám (311A, 312A, 313A, 314A, 315A, 31XA) - /091A/	56							

LZPC0v14.6		Súvaha Úč POD 1 - 01		DIČ 2 0 2 2 4 4 9 3 1 9	ICO 3 6 8 3 1 2 2 1	Bežné účtovné obdobie		Bezprostredne predchádzajúce účtovné obdobie	
Označenie a	STRANA AKTÍV b	Číslo riadku c	1	Brutto - časť 1		2	Netto 3		
				Korekcia - časť 2					
1.c.	Ostatné pohľadávky z obchodného styku (311A, 312A, 313A, 314A, 315A, 31XA) - /091A/	57		1 1 6 7 0 4 9 6		1 1 6 7 0 4 9 6		6 5 4 8 1 5 3	
2.	Čistá hodnota záväzkov (316A)	58							
3.	Ostatné pohľadávky voči prepojeným účtovným jednotkám (351A) - /091A/	59							
4.	Ostatné pohľadávky v rámci podielovej účasť okrem pohľadávok voči prepojeným účtovným jednotkám (351A) - /091A/	60							
5.	Pohľadávky voči spoločným, členom a združeniu (354A, 355A, 358A, 35XA, 368A) - /091A/	61							
6.	Sociálne poistenie (336A) - /091A/	62							
7.	Daňové pohľadávky a dotácie (341, 342, 343, 345, 346, 347) - /091A/	63							
8.	Pohľadávky z darovacích operácií (373A, 376A)	64							
9.	Iné pohľadávky (336A, 33XA, 371A, 374A, 375A, 378A) - /091A/	65		6 0 0 0 0 0		6 0 0 0 0 0		4 0 9	
B.IV.	Krátkodobý finančný majetok súčet (r. 67 až r. 70)	66							
B.IV.1	Krátkodobý finančný majetok v prepojených účtovných jednotkách (251A, 253A, 256A, 257A, 25XA) - /091A, 09XA/	67							
2.	Krátkodobý finančný majetok bez krátkodobého finančného majetku v prepojených účtovných jednotkách (251A, 253A, 256A, 257A, 25XA) - /091A, 09XA/	68							
3.	Vlastné akcie a vlastné obchodné podiely (252)	69							
4.	Obstarávaný krátkodobý finančný majetok (250, 314A) - /091A/	70							

LZPC0v14.7		Súvaha Úč POD 1 - 01		DIČ 2 0 2 2 4 4 9 3 1 9	IKO 3 6 8 3 1 2 2 1	Bežné účtovné obdobie		Bezprostredne predchádzajúce účtovné obdobie	
Označenie a	STRANA AKTÍV b	Číslo riadku c	Bežné účtovné obdobie		Bezprostredne predchádzajúce účtovné obdobie		1	2	3
			Brutto - časť 1	Korekcia - časť 2	Netto	Netto			
B.V.	Finančné účty r. 72 + r. 73	71	6 6 1 6 5 3 9		6 6 1 6 5 3 9			6 1 9 2 3 0 3	
B.V.1.	Peniaze (211, 213, 21X)	72	7 7 0 1		7 7 0 1			3 2 5 3	
2.	Účty v bankách (221A, 22X, +/- 261)	73	6 6 0 8 8 3 8		6 6 0 8 8 3 8			6 1 8 9 0 5 0	
C.	Časové rozlíšenie súčet (r. 75 až r. 78)	74	4 4 2 2 3 8		4 4 2 2 3 8			7 4 3 0 7 9	
C.1.	Náklady budúcich období dlhodobé (331A, 382A)	75	2 7 2 5		2 7 2 5				
2.	Náklady budúcich období krátkodobé (331A, 382A)	76	4 0 1 7 6 3		4 0 1 7 6 3			7 4 3 0 7 9	
3.	Príjmy budúcich období dlhodobé (335A)	77							
4.	Príjmy budúcich období krátkodobé (335A)	78	3 7 7 5 0		3 7 7 5 0				
Označenie a	STRANA PASÍV b	Číslo riadku c	Bežné účtovné obdobie		Bezprostredne predchádzajúce účtovné obdobie		4	5	
A.	SPOLU VLASTNÉ IMANIE A ZÁVÄZKY r. 80 + r. 101 + r. 141	79	2 1 3 9 0 5 6 8		1 5 1 2 7 4 8 5				
A.I.	Vlastné imanie r. 81 + r. 85 + r. 86 + r. 87 + r. 90 + r. 93 + r. 97 + r. 100	80	1 3 7 3 3 5 6 9		8 8 6 2 8 4 3				
A.II.	Základné imanie súčet (r. 82 až r. 84)	81	1 6 6 0 0 0		1 6 6 0 0 0				
A.I.1.	Základné imanie (411 alebo +/- 481)	82	1 6 6 0 0 0		1 6 6 0 0 0				
2.	Zmena základného imania +/- 419	83							
3.	Pohľadávky za upísané vlastné imanie (/ -353)	84							
A.II.	Emisné ážio (412)	85							
A.III.	Ostatné kapitálové fondy (413)	86							
A.IV.	Zákonné rezervné fondy r. 88 + r. 89	87	3 3 2 0 0		3 3 2 0 0				
A.IV.1.	Zákonný rezervný fond a nedeľiteľný fond (417A, 418, 421A, 422)	88	3 3 2 0 0		3 3 2 0 0				
2.	Rezervný fond na vlastné akcie a vlastné podiely (417A, 421A)	89							

LZPC0v14.8		Súvaha Úč POD 1 - 01		DIČ 2 0 2 2 4 4 9 3 1 9	IKO 3 6 8 3 1 2 2 1	Bežné účtovné obdobie		Bezprostredne predchádzajúce účtovné obdobie
Označenie a	STRANA PASÍV b	Číslo riadku c	Bežné účtovné obdobie		Bezprostredne predchádzajúce účtovné obdobie		4	5
			4	5				
A.V.	Ostatné fondy zo zisku r. 91 + r. 92	90						
A.V.1.	Štatútne fondy (423, 42X)	91						
2.	Ostatné fondy (427, 42X)	92						
A.VI.	Oceňovacie rozdiely z precenenia súčet (r. 94 až r. 96)	93	- 1 4 4 3 1		1 3 0 9 3			
A.VI.1.	Oceňovacie rozdiely z precenenia majetku a záväzkov (+/- 414)	94	- 1 4 4 3 1		1 3 0 9 3			
2.	Oceňovacie rozdiely z kapitálových účastí (+/- 415)	95						
3.	Oceňovacie rozdiely z precenenia pri zložení, splynutí a rozdelení (+/- 416)	96						
A.VII.	Výsledok hospodárenia minulých rokov r. 98 + r. 99	97	8 6 5 0 5 5 1		4 2 8 2 4 3 8			
A.VII.1.	Nerozdelený zisk minulých rokov (428)	98	8 6 5 0 5 5 1		4 2 8 2 4 3 8			
2.	Neuradená strata minulých rokov (-/429)	99						
A.VIII.	Výsledok hospodárenia za účtovné obdobie po zdanení +/- r. 01 - (r. 81 + r. 85 + r. 86 + r. 87 + r. 90 + r. 93 + r. 97 + r. 101 + r. 141)	100	4 8 9 8 2 4 9		4 3 6 8 1 1 2			
B.	Záväzky r. 102 + r. 118 + r. 121 + r. 122 + r. 136 + r. 139 + r. 140	101	7 6 1 2 0 0 0		6 1 7 4 6 4 2			
B.I.	Dlhodobé záväzky súčet (r. 103 + r. 107 až r. 117)	102	2 4 2 8 2		1 9 8 8 7			
B.I.1.	Dlhodobé záväzky z obchodného styku súčet (r. 104 až r. 106)	103						
1.a.	Záväzky z obchodného styku voči prepojeným účtovným jednotkám (321A, 475A, 476A)	104						
1.b.	Záväzky z obchodného styku v rámci podielovej účasti okrem záväzkov voči prepojeným účtovným jednotkám (321A, 476A, 478A)	105						
1.c.	Ostatné záväzky z obchodného styku (321A, 475A, 476A)	106						
2.	Čistá hodnota záväzky (316A)	107						
3.	Ostatné záväzky voči prepojeným účtovným jednotkám (471A, 47XA)	108						
4.	Ostatné záväzky v rámci podielovej účasti okrem záväzkov voči prepojeným účtovným jednotkám (471A, 47XA)	109						
5.	Ostatné dlhodobé záväzky (479A, 47XA)	110						
6.	Dlhodobé prijaté preddávky (475A)	111						
7.	Dlhodobé zmeny na úhradu (478A)	112						
8.	Vydané dlhopisy (473AV, 255A)	113						
9.	Záväzky zo sociálneho fondu (472)	114	2 4 2 8 2		1 9 8 8 7			
10.	Iné dlhodobé záväzky (336A, 372A, 474A, 47XA)	115						
11.	Dlhodobé záväzky z derivátových operácií (373A, 377A)	116						
12.	Odkožený daňový záväzok (481A)	117						

LZPC0v14.9		Súvaha Úč POD 1 - 01		DIČ 2 0 2 2 4 4 9 3 1 9	IKO 3 6 8 3 1 2 2 1	Bežné účtovné obdobie		Bezprostredne predchádzajúce účtovné obdobie
Označenie a	STRANA PASÍV b	Číslo riadku c	Bežné účtovné obdobie		Bezprostredne predchádzajúce účtovné obdobie		4	5
			4	5				
B.II.	Dlhodobé rezervy r. 119 + r. 120	118						
B.II.1.	Zákonné rezervy (451A)	119						
2.	Ostatné rezervy (459A, 45XA)	120						
B.III.	Dlhodobé bankové úvery (461A, 46XA)	121						
B.IV.	Krátkodobé záväzky súčet (r. 123 + r. 127 až r. 135)	122	7 4 9 1 4 6 1		6 0 9 4 5 1 6			
B.IV.1.	Záväzky z obchodného styku súčet (r. 124 až r. 126)	123	5 6 7 2 7 8 5		5 0 0 1 8 0 8			
1.a.	Záväzky z obchodného styku voči prepojeným účtovným jednotkám (321A, 322A, 324A, 325A, 326A, 327A, 475A, 476A, 478A, 47XA)	124						
1.b.	Záväzky z obchodného styku v rámci podielovej účasti okrem záväzkov voči prepojeným účtovným jednotkám (321A, 322A, 324A, 325A, 326A, 327A, 475A, 476A, 478A, 47XA)	125						
1.c.	Ostatné záväzky z obchodného styku (321A, 322A, 324A, 325A, 326A, 327A, 475A, 476A, 478A, 47XA)	126	5 6 7 2 7 8 5		5 0 0 1 8 0 8			
2.	Čistá hodnota záväzky (316A)	127						
3.	Ostatné záväzky voči prepojeným účtovným jednotkám (361A, 36XA, 471A, 47XA)	128						
4.	Ostatné záväzky v rámci podielovej účasti okrem záväzkov voči prepojeným účtovným jednotkám (361A, 36XA, 471A, 47XA)	129						
5.	Záväzky voči spoločníkom a združeniu (364, 365, 366, 367, 368, 368A, 478A, 479A)	130						
6.	Záväzky voči zamestnancom (331, 333, 33X, 479A)	131	1 5 6 7 2 4		1 1 9 9 2 0			
7.	Záväzky zo sociálneho poistenia (336A)	132	1 0 0 1 9 2		7 8 5 4 8			
8.	Daňové záväzky a dotácie (341, 342, 343, 345, 346, 347, 34X)	133	1 5 6 1 7 6 0		8 8 9 2 4 0			
9.	Záväzky z derivátových operácií (373A, 377A)	134						
10.	Iné záväzky (372A, 379A, 474A, 475A, 479A, 47XA)	135				5 0 0 0		
B.V.	Krátkodobé rezervy r. 137 + r. 138	136	9 6 2 5 7		6 0 2 3 9			
B.V.1.	Zákonné rezervy (523A, 451A)	137	9 1 7 5 7		5 5 7 3 9			
2.	Ostatné rezervy (523A, 32X, 459A, 45XA)	138	4 5 0 0		4 5 0 0			
B.VI.	Bežné bankové úvery (221A, 231, 232, 23X, 461A, 46XA)	139						
B.VII.	Krátkodobé finančné výpomoci (241, 248, 24X, 473A, 4755A)	140						
C.	Časové rozlíšenie súčet (r. 142 až r. 145)	141	4 4 9 9 9		9 0 0 0 0			
C.1.	Výdavky budúcich období dlhodobé (383A)	142						
2.	Výdavky budúcich období krátkodobé (383A)	143						
3.	Výnosy budúcich období dlhodobé (394A)	144	4 4 9 9 9		9 0 0 0 0			
4.	Výnosy budúcich období krátkodobé (394A)	145						

LZPCDv14.10		Dič 2 0 2 2 4 4 9 3 1 9		iČo 3 6 8 3 1 2 2 1	
Výkaz ziskov a strát Úč POD 2 - 01					
Označenie a	Text b	Číslo riadku c	Skutočnosť		
			bežné účtovné obdobie 1	bezprostredne predchádzajúce účtovné obdobie 2	
*	Čistý obrat (časť účt. tr. 6 podľa zmlouva)	01	4 4 0 7 3 6 8 5	4 0 6 7 6 6 0 2	
**	Výnosy z hospodárskej činnosti spolu súčet (r. 03 až r. 09)	02	4 4 3 9 6 0 1 4	4 0 7 8 2 1 7 4	
I.	Tržby z predaja tovaru (604, 607)	03	7 8 0 0 3 4 7	1 2 5 1 8 6 6 4	
II.	Tržby z predaja vlastných výrobkov (601)	04			
III.	Tržby z predaja služieb (602, 606)	05	3 6 2 7 3 3 3 8	2 8 1 5 7 9 3 9	
IV.	Zmeny stavu vnútroorganizačných zásob (-/-) (účtovná skupina 61)	06			
V.	Aktívacia (účtovná skupina 62)	07	1 5 9 6 4 0	8 8 8 5 7	
VI.	Tržby z predaja dlhodobého nehmotného majetku, dlhodobého hmotného majetku a materiálu (641, 642)	08	1 1 3 6 3 3		
VII.	Ostatné výnosy z hospodárskej činnosti (644, 645, 646, 648, 655, 657)	09	4 9 0 5 6	1 6 7 1 4	
**	Náklady na hospodársku činnosť spolu r. 11 + r. 12 + r. 13 + r. 14 + r. 15 + r. 20 + r. 21 + r. 24 + r. 25 + r. 26	10	3 8 1 7 3 3 9 3	3 5 2 1 7 1 8 5	
A.	Náklady vynaložené na obstaranie predaného tovaru (504, 507)	11	6 7 0 7 1 6 8	1 0 4 8 3 0 3 7	
B.	Spotreba materiálu, energie a ostatných neskladovateľných dodávok (501, 502, 503)	12	1 1 3 7 0 3 8	9 3 5 8 9 6 3	
C.	Opravné položky k zásobám (+/-) (505)	13			
D.	Služby (účtovná skupina 51)	14	2 6 0 8 5 3 9 0	1 2 2 6 2 0 8 6	
E.	Osobné náklady (r. 16 až r. 19)	15	3 6 6 1 5 1 2	3 0 0 0 6 9 0	
E.1.	Mzdové náklady (521, 522)	16	2 6 7 8 6 0 9	2 2 0 1 9 2 1	
2.	Odmerný článok orgánov spoločnosť a družstva (523)	17			
3.	Náklady na sociálne poisťovanie (524, 525, 526)	18	9 1 0 9 3 5	7 4 7 6 0 1	
4.	Sociálne náklady (527, 528)	19	7 1 9 6 8	5 1 1 6 8	
F.	Dane a poplatky (účtovná skupina 53)	20	5 6 7 0	9 2 3 3	
G.	Odpisy a opravné položky k dlhodobému nehmotnému majetku a dlhodobému hmotnému majetku (r. 22 + r. 23)	21	3 7 3 1 0 4	7 8 5 3 1	
G.1.	Odpisy dlhodobého nehmotného majetku a dlhodobého hmotného majetku (551)	22	3 7 3 1 0 4	7 8 5 3 1	
2.	Opravné položky k dlhodobému nehmotnému majetku a dlhodobému hmotnému majetku (+/-) (553)	23			
H.	Zostatková cena predaného dlhodobého majetku a predaného materiálu (541, 542)	24	6 1 1 0 6		
I.	Opravné položky k pohľadávkam (-/-) (547)	25			
J.	Ostatné náklady na hospodársku činnosť (543, 544, 545, 546, 548, 549, 555, 557)	26	1 4 2 4 0 5	2 4 6 4 5	
***	Výsledok hospodárenia z hospodárskej činnosti (+/-) (r. 02 - r. 10)	27	6 2 2 2 6 2 1	5 5 6 4 9 8 9	

LZPCDv14.11		Dič 2 0 2 2 4 4 9 3 1 9		iČo 3 6 8 3 1 2 2 1	
Výkaz ziskov a strát Úč POD 2 - 01					
Označenie a	Text b	Číslo riadku c	Skutočnosť		
			bežné účtovné obdobie 1	bezprostredne predchádzajúce účtovné obdobie 2	
-	Pridaná hodnota (r. 03 + r. 04 + r. 05 + r. 06 + r. 07) - (r. 11 + r. 12 + r. 13 + r. 14)	28	1 0 3 0 3 7 2 9	8 6 6 1 3 7 4	
**	Výnosy z finančnej činnosti spolu r. 30 + r. 31 + r. 35 + r. 39 + r. 42 + r. 43 + r. 44	29	2 6 8 3 0	5 3 6 6 7	
VIII.	Tržby z predaja cenných papierov a podielov (661)	30			
IX.	Výnosy z dlhodobého finančného majetku súčet (r. 32 až r. 34)	31			
IX.1.	Výnosy z cenných papierov a podielov od preporených účtovných jednotiek (662A)	32			
2.	Výnosy z cenných papierov a podielov v podielovej účasť okrem výnosov preporených účtovných jednotiek (665A)	33			
3.	Ostatné výnosy z cenných papierov a podielov (665A)	34			
X.	Výnosy z krátkodobého finančného majetku súčet (r. 35 až r. 38)	35			
X.1.	Výnosy z krátkodobého finančného majetku od preporených účtovných jednotiek (666A)	36			
2.	Výnosy z krátkodobého finančného majetku v podielovej účasť okrem výnosov preporených účtovných jednotiek (666A)	37			
3.	Ostatné výnosy z krátkodobého finančného majetku (666A)	38			
XI.	Výnosové úroky (r. 40 - r. 41)	39	1 4 5 6 6	4 0 5 6	
XI.1.	Výnosové úroky od preporených účtovných jednotiek (662A)	40			
2.	Ostatné výnosové úroky (662A)	41	1 4 5 6 6	4 0 5 6	
XII.	Kurzové zisky (663)	42	1 2 2 6 4	4 9 6 1 1	
XIII.	Výnosy z precenenia cenných papierov a výnosy z derivátových operácií (664, 667)	43			
XIV.	Ostatné výnosy z finančnej činnosti (668)	44			
**	Náklady na finančnú činnosť spolu r. 46 + r. 47 + r. 48 + r. 49 + r. 52 + r. 53 + r. 54	45	3 9 4 2 6	7 6 4 1 1	
K.	Predané cenné papiere a podiely (501)	46			
L.	Náklady na krátkodobý finančný majetok (566)	47			
M.	Opravné položky k finančnému majetku (+/-) (566)	48	3 7 0 8		
N.	Nákladové úroky (r. 50 - r. 51)	49		1 6 0 4	
N.1.	Nákladové úroky pre preporené účtovné jednotky (562A)	50			
2.	Ostatné nákladové úroky (562A)	51		1 6 0 4	
O.	Kurzové straty (563)	52	4 8 8 1	5 5 7 7 0	
P.	Náklady na precenenie cenných papierov a náklady na derivátové operácie (564, 567)	53			
O.	Ostatné náklady na finančnú činnosť (568, 569)	54	3 0 8 3 7	1 9 0 3 7	

LZPCDv14.12		Dič 2 0 2 2 4 4 9 3 1 9		iČo 3 6 8 3 1 2 2 1	
Výkaz ziskov a strát Úč POD 2 - 01					
Označenie a	Text b	Číslo riadku c	Skutočnosť		
			bežné účtovné obdobie 1	bezprostredne predchádzajúce účtovné obdobie 2	
***	Výsledok hospodárenia z finančnej činnosti (+/-) (r. 29 - r. 45)	55	- 1 2 5 9 6	- 2 2 7 4 4	
****	Výsledok hospodárenia za účtovné obdobie pred zdanením (+/-) (r. 27 + r. 55)	56	6 2 1 0 0 2 5	5 5 4 2 2 4 5	
R.	Daň z príjmov (r. 58 + r. 59)	57	1 3 1 1 7 7 6	1 1 7 4 1 3 3	
R.1.	Daň z príjmov spätná (501, 506)	58	1 3 3 3 1 4 7	1 1 7 4 1 3 3	
2.	Daň z príjmov odložená (+/-) (592)	59	- 2 1 3 7 1		
S.	Prevod podielov na výsledok hospodárenia spoločníkom (+/-) (596)	60			
****	Výsledok hospodárenia za účtovné obdobie po zdanení (+/-) (r. 55 - r. 57 - r. 60)	61	4 8 9 8 2 4 9	4 3 6 8 1 1 2	

## Článok I - Všeobecné informácie

## 1) Základné informácie o účtovnej jednotke

Firma: Aliter Technologies, a.s.  
Ulica: Turčianska 16  
Obec: 821 09 Bratislava

Dátum vzniku účtovnej jednotky: 24.08.2007  
Dátum zápisu do OR: 12.09.2007

## Hospodárske činnosti podľa výpisu z OR

- kúpa tovaru na účely jeho predaja iným prevádzkovateľom živnosti /veľkoobchod/ v rozsahu voľnej živnosti
- technicko-organizačné zabezpečenie pri realizácii projektov, spracovanie projektov
- automatizované spracovanie údajov
- výskum a vývoj hardware
- návrh a optimalizácia informačných technológií
- poradenská a konzultačná činnosť v oblasti riadenia projektov a investícií informačných a komunikačných systémov
- inštalácia výpočtovej techniky, zariadení a informačných technológií a poskytovanie s tým spojených konzultačných služieb
- výroba komunikačných zariadení, spotrebnej elektroniky, počítačov a kancelárskych strojov
- vývoj a výroba vojenského materiálu
- obchodovanie s výrobkami obranného priemyslu
- vývoj a výroba výrobkov obranného priemyslu v rozsahu voľnej živnosti

## 2) Informácie o inej účtovnej jednotke, v ktorej je účtovná jednotka neobmedzene ručiacim spoločníkom

## 3) Dátum schválenia účtovnej závierky za bezprostredne predchádzajúce účtovné obdobie

18.12.2019

## 4) Právny dôvod na zostavenie účtovnej závierky

Účtovná jednotka zostavuje mimoriadnu účtovnú závierku: Nie

Účtovná jednotka predkladá riadnu účtovnú závierku s predpokladom nepretržitého pokračovania jeho činnosti.

## 5) Údaje o skupine účtovných jednotiek v súvislosti s konsolidáciou

Účtovná jednotka nemá povinnosť zostaviť konsolidovanú účtovnú závierku.

## 6) Priemerný prepočítaný počet zamestnancov počas účtovného obdobia

Názov položky	Bežné účtovné obdobie	Bezprostredne predchádzajúce účtovné obdobie
Priemerný prepočítaný počet zamestnancov	106	101
Stav zamestnancov ku dňu, ku ktorému sa zostavuje účtovná závierka, z toho:	113	105
počet vedúcich zamestnancov	6	4

## Článok II - Informácie o prijatých postupoch

1) Účtovná jednotka bude nepretržite pokračovať vo svojej činnosti:  Áno  Nie2) Zmeny účtovných zásad a metód:  Áno  Nie  
Účtovné metódy a zásady boli aplikované v rámci platného zákona o účtovníctve.3) Spôsob a určenie oceňovania majetku a záväzkov:  
Spôsob oceňovania majetku a záväzkov podľa §25 ZoU.Účtovná jednotka nakupovala v danom roku dlhodobý nehmotný majetok:  Áno  Nie  
Dlhodobý nehmotný majetok nakupovaný oceňovala účtovná jednotka obstarávacou cenou v zložení:  
 Obstarávacía cena vrátane nákladov súvisiacich s obstaranímÚčtovná jednotka tvorila vlastnou činnosťou dlhodobý nehmotný majetok:  Áno  Nie  
Dlhodobý nehmotný majetok vytvorený vlastnou činnosťou oceňovala účtovná jednotka vlastnými nákladmi v zložení:  
 priame náklady  nepriame náklady spojené s výrobou  inakÚčtovná jednotka v bežnom roku nakupovala dlhodobý hmotný majetok:  Áno  Nie  
Dlhodobý hmotný majetok nakupovaný oceňovala účtovná jednotka obstarávacou cenou.Účtovná jednotka v bežnom roku tvorila dlhodobý hmotný majetok vlastnou činnosťou:  Áno  NieÚčtovná jednotka v bežnom roku vlastnila cenné papiere:  Áno  Nie

Podiely na základnom imaní spoločností, cenné papiere a deriváty oceňovala:

- obstarávacou cenou pri nákupe
- pri nákupe obstarávacou cenou a pri predaji váženým aritmetickým priemerom, (pri rovnakom druhu, rovnakom emitentovi, rovnakej mene)
- metódou FIFO (pri rovnakom druhu, rovnakom emitentovi a rovnakej mene)
- inak:

Účtovná jednotka nakupovala zásoby:  Áno  Nie

Účtovanie obstarania a úbytku zásob:

Pri účtovaní zásob postupovala účtovná jednotka podľa Postupov účtovania, ÚT I, čl.2

- spôsobom A účtovania zásob
- spôsobom B účtovania zásob

Nakupované zásoby oceňovala účtovná jednotka obstarávacou cenou v zložení:

- cena obstarania vrátane nákladov súvisiacich s obstaraním

Náklady súvisiace s obstaraním zásob

 pri prijíme na sklad sa rozpočítali s cenou obstarania na technickú jednotku obstaranej zásoby, obstarávacía cena zásob sa v analytickej evidencii rozdelila na cenu obstarania a náklady súvisiace s obstaraním. Pri vyskladnení sa tieto náklady zahŕňali do nákladov predaného tovaru záväzne stanoveným spôsobom takto:

VON

----- x výdaj zo skladu

PS zásob + príjem na sklad

Pri vyskladnení zásob sa používal

- vážený aritmetický priemer z obstarávacích cien, aktualizovaný mesačne
- metóda FIFO (prvá cena na ocenenie prírastku zásob sa použila ako prvá cena na ocenenie úbytku zásob)
- iný spôsob:

Účtovná jednotka tvorila v bežnom roku zásoby vlastnou činnosťou:  Áno  Nie

Účtovná jednotka oceňovala peňažné prostriedky, ceniny, pohľadávky, záväzky:

- Áno  Nie
- Peňažné prostriedky a ceniny, pohľadávky pri ich vzniku, záväzky pri ich vzniku oceňovala menovitou hodnotou.
- Pohľadávky pri odplatnom nadobudnutí, pohľadávky nadobudnuté vkladom do základného imania a záväzky pri ich prevzatí oceňovala obstarávacou cenou.

Účtovná jednotka prijala darovaný majetok:  Áno  Nie

Účtovná jednotka má novozistený majetok pri inventarizácii:  Áno  Nie

Tvorba odpisového plánu pre dlhodobý majetok

Spôsob zostavovania účtovného odpisového plánu pre dlhodobý majetok a použité účtovné odpisové metódy pri stanovení účtovných odpisov:

Druh majetku	Doba odpisovania	Sadzba odpisov	Odpisová metóda
Dopravné prostriedky	48 mesiacov	percentom	rovnomerná
IT technológie	48 mesiacov	percentom	rovnomerná
Inventár	72 mesiacov	percentom	rovnomerná
Software	48 mesiacov	percentom	nerovnomerná
Aktivované nácl. na vývoj	24-48 mesiacov	percentom	nerovnomerná
Prístroje a zariadenia	48 mesiacov	percentom	rovnomerná
Klimatizačné zariadenia	96 mesiacov	percentom	rovnomerná
Ostatný nehmot. majetok	24 mesiacov	percentom	nerovnomerná

Účtovná jednotka používa účtovné odpisy nezávisle na daňových odpisoch. Majetok sa začína odpisovať v mesiaci, kedy bol zaradený do užívania.

Účtovné odpisy vychádzajú z predpokladanej doby používania majetku; pričom účtovná jednotka používa podľa odpisového plánu rovnomerné odpisovanie dlhodobého hmotného majetku a nerovnomerné odpisovanie dlhodobého nehmotného majetku.

Podrobný účtovný odpisový plán po položkách vedie účtovná jednotka s podporou softvéru, daňové odpisy sú v súlade so zákonom o dani z príjmov. Účtovná jednotka nepoužíva kategóriu drobného dlhodobého hmotného a kategóriu dlhodobého nehmotného majetku.

Informácia o poskytnutých dotáciách; pri dotáciách na obstaranie majetku sa uvedú zložky majetku a ich ocenenie:

Poskytnutá dotácia: vývoj dronu

Celkové aktivované náklady na vývoj: 130 725 EUR

Suma poskytnutej dotácie: 90 000 EUR

### Článok III - Informácie, ktoré vysvetľujú a dopĺňajú položky súvahy

1) Informácie k položkám - AKTÍV SÚVAHY

a) Informácie o dlhodobom majetku za bežné a bezprostredne predchádzajúce účtovné obdobie v nadväznosti na členenie položiek súvahy - nehmotný majetok

Dlhodobý nehmotný majetok	Bežné účtovné obdobie							
	Náklady na vývoj	Softvér	Oceniteľné práva	Goodwill	Ostatný DNM	Obstarávaný DNM	Poskytnuté preddávky na DNM	Spolu
a	b	c	d	e	f	g	h	i
Prvotné ocenenie								
Stav na začiatku účtovného obdobia	0,00	13859,00	0,00	0,00	0,00	466946,00	0,00	480805,00
Prírastky	505491,00	3500,00	0,00	0,00	3456,00	163139,00	0,00	675586,00
Úbytky	0,00	1,00	0,00	0,00	0,00	630085,00	0,00	630086,00
Presuny	0,00	0,00	0,00	0,00	0,00	0,00	0,00	0,00
Stav na konci účtovného obdobia	505491,00	17358,00	0,00	0,00	3456,00	0,00	0,00	526305,00
Oprávky								
Stav na začiatku účtovného obdobia	0,00	2080,00	0,00	0,00	0,00	0,00	0,00	2080,00
Prírastky	0,00	0,00	0,00	0,00	0,00	0,00	0,00	0,00
Úbytky	252747,00	6069,00	0,00	0,00	1008,00	0,00	0,00	259824,00
Presuny	0,00	0,00	0,00	0,00	0,00	0,00	0,00	0,00
Stav na konci účtovného obdobia	252747,00	8149,00	0,00	0,00	1008,00	0,00	0,00	261904,00
Opravné položky								
Stav na začiatku účtovného obdobia	0,00	0,00	0,00	0,00	0,00	0,00	0,00	0,00
Prírastky	0,00	0,00	0,00	0,00	0,00	0,00	0,00	0,00
Úbytky	0,00	0,00	0,00	0,00	0,00	0,00	0,00	0,00
Presuny	0,00	0,00	0,00	0,00	0,00	0,00	0,00	0,00
Stav na konci účtovného obdobia	0,00	0,00	0,00	0,00	0,00	0,00	0,00	0,00
Zostatková hodnota								
Stav na začiatku účtovného obdobia	0,00	11779,00	0,00	0,00	0,00	466946,00	0,00	478725,00
Stav na konci účtovného obdobia	252744,00	9209,00	0,00	0,00	2448,00	0,00	0,00	264401,00

Výskumná a vývojová činnosť:  Áno  Nie

Náklady na výskum vynaložené v bežnom účtovnom období: 0,00

Nektivované náklady na vývoj vynaložené v bežnom účtovnom období: 0,00

Aktivované náklady na vývoj vynaložené v bežnom účtovnom období: 505491,00

Dlhodobý nehmotný majetok	Bezprostredne predchádzajúce účtovné obdobie							
	Náklady na vývoj	Softvér	Oceniteľné práva	Goodwill	Ostatný DNM	Obstarávaný DNM	Poskytnuté preddávky na DNM	Spolu
a	b	c	d	e	f	g	h	i
Prvotné ocenenie								
Stav na začiatku účtovného obdobia	0,00	0,00	0,00	0,00	0,00	251784,00	0,00	251784,00
Prírastky	0,00	13859,00	0,00	0,00	0,00	216162,00	0,00	229021,00
Úbytky	0,00	0,00	0,00	0,00	0,00	0,00	0,00	0,00
Presuny	0,00	0,00	0,00	0,00	0,00	0,00	0,00	0,00
Stav na konci účtovného obdobia	0,00	13859,00	0,00	0,00	0,00	466946,00	0,00	480805,00
Oprávky								
Stav na začiatku účtovného obdobia	0,00	0,00	0,00	0,00	0,00	0,00	0,00	0,00
Prírastky	0,00	2080,00	0,00	0,00	0,00	0,00	0,00	2080,00
Úbytky	0,00	0,00	0,00	0,00	0,00	0,00	0,00	0,00
Presuny	0,00	0,00	0,00	0,00	0,00	0,00	0,00	0,00
Stav na konci účtovného obdobia	0,00	2080,00	0,00	0,00	0,00	0,00	0,00	2080,00
Opravné položky								
Stav na začiatku účtovného obdobia	0,00	0,00	0,00	0,00	0,00	0,00	0,00	0,00
Prírastky	0,00	0,00	0,00	0,00	0,00	0,00	0,00	0,00
Úbytky	0,00	0,00	0,00	0,00	0,00	0,00	0,00	0,00
Presuny	0,00	0,00	0,00	0,00	0,00	0,00	0,00	0,00
Stav na konci účtovného obdobia	0,00	0,00	0,00	0,00	0,00	0,00	0,00	0,00
Zostatková hodnota								
Stav na začiatku účtovného obdobia	0,00	0,00	0,00	0,00	0,00	251784,00	0,00	251784,00
Stav na konci účtovného obdobia	0,00	11779,00	0,00	0,00	0,00	466946,00	0,00	478725,00

c) Dlhodobý majetok, na ktorý je zriadené záložné právo a dlhodobý majetok, pri ktorom má účtovná jednotka obmedzené právo s ním nakladať - nehmotný majetok

Dlhodobý nehmotný majetok	Hodnota za bežné účtovné obdobie
Dlhodobý nehmotný majetok, na ktorý je zriadené záložné právo	0,00
Dlhodobý nehmotný majetok, pri ktorom má účtovná jednotka obmedzené právo s ním nakladať	0,00

a) Informácie o dlhodobom majetku za bežné a bezprostredne predchádzajúce účtovné obdobie v nadväznosti na členenie položiek súvahy - hmotný majetok

Dlhodobý hmotný majetok	Bežné účtovné obdobie								
	Pozemky	Stavby	Samostatné hnutelné veci a súbory hnutelných vecí	Pestovateľské celky trvalých porastov	Základné stádo a fažné zvieratá	Ostatný DHM	Obstarávaný DHM	Poskytnuté preddavky na DHM	Spolu
a	b	c	d	e	f	g	h	i	j
Prvotné ocenenie									
Stav na začiatku účtovného obdobia	0,00	0,00	446650,00	0,00	0,00	0,00	0,00	0,00	446650,00
Prírastky	0,00	0,00	412700,00	0,00	0,00	0,00	473806,00	0,00	886506,00
Úbytky	0,00	0,00	143793,00	0,00	0,00	0,00	473806,00	0,00	617599,00
Presuny	0,00	0,00	0,00	0,00	0,00	0,00	0,00	0,00	0,00
Stav na konci účtovného obdobia	0,00	0,00	715557,00	0,00	0,00	0,00	0,00	0,00	715557,00
Opravy									
Stav na začiatku účtovného obdobia	0,00	0,00	332202,00	0,00	0,00	0,00	0,00	0,00	332202,00
Prírastky	0,00	0,00	113280,00	0,00	0,00	0,00	0,00	0,00	113280,00
Úbytky	0,00	0,00	143793,00	0,00	0,00	0,00	0,00	0,00	143793,00
Presuny	0,00	0,00	0,00	0,00	0,00	0,00	0,00	0,00	0,00
Stav na konci účtovného obdobia	0,00	0,00	301889,00	0,00	0,00	0,00	0,00	0,00	301889,00
Opravné položky									
Stav na začiatku účtovného obdobia	0,00	0,00	0,00	0,00	0,00	0,00	0,00	0,00	0,00
Prírastky	0,00	0,00	0,00	0,00	0,00	0,00	0,00	0,00	0,00
Úbytky	0,00	0,00	0,00	0,00	0,00	0,00	0,00	0,00	0,00
Presuny	0,00	0,00	0,00	0,00	0,00	0,00	0,00	0,00	0,00
Stav na konci účtovného obdobia	0,00	0,00	0,00	0,00	0,00	0,00	0,00	0,00	0,00
Zostatková hodnota									
Stav na začiatku účtovného obdobia	0,00	0,00	114448,00	0,00	0,00	0,00	0,00	0,00	114448,00
Stav na konci účtovného obdobia	0,00	0,00	413868,00	0,00	0,00	0,00	0,00	0,00	413868,00

Dlhodobý hmotný majetok	Bezprostredne predchádzajúce účtovné obdobie								
	Pozemky	Stavby	Samostatné hnutelné veci a súbory hnutelných vecí	Pestovateľské celky trvalých porastov	Základné stádo a fažné zvieratá	Ostatný DHM	Obstarávaný DHM	Poskytnuté preddavky na DHM	Spolu
a	b	c	d	e	f	g	h	i	j
Prvotné ocenenie									
Stav na začiatku účtovného obdobia	0,00	0,00	396026,00	0,00	0,00	0,00	0,00	0,00	396026,00
Prírastky	0,00	0,00	50624,00	0,00	0,00	0,00	50624,00	0,00	101248,00
Úbytky	0,00	0,00	0,00	0,00	0,00	0,00	50624,00	0,00	50624,00
Presuny	0,00	0,00	0,00	0,00	0,00	0,00	0,00	0,00	0,00
Stav na konci účtovného obdobia	0,00	0,00	446650,00	0,00	0,00	0,00	0,00	0,00	446650,00
Opravné položky									
Stav na začiatku účtovného obdobia	0,00	0,00	255752,00	0,00	0,00	0,00	0,00	0,00	255752,00
Prírastky	0,00	0,00	76450,00	0,00	0,00	0,00	0,00	0,00	76450,00
Úbytky	0,00	0,00	0,00	0,00	0,00	0,00	0,00	0,00	0,00
Presuny	0,00	0,00	0,00	0,00	0,00	0,00	0,00	0,00	0,00
Stav na konci účtovného obdobia	0,00	0,00	332202,00	0,00	0,00	0,00	0,00	0,00	332202,00
Opravné položky									
Stav na začiatku účtovného obdobia	0,00	0,00	0,00	0,00	0,00	0,00	0,00	0,00	0,00
Prírastky	0,00	0,00	0,00	0,00	0,00	0,00	0,00	0,00	0,00
Úbytky	0,00	0,00	0,00	0,00	0,00	0,00	0,00	0,00	0,00
Presuny	0,00	0,00	0,00	0,00	0,00	0,00	0,00	0,00	0,00
Stav na konci účtovného obdobia	0,00	0,00	0,00	0,00	0,00	0,00	0,00	0,00	0,00
Zostatková hodnota									
Stav na začiatku účtovného obdobia	0,00	0,00	140274,00	0,00	0,00	0,00	0,00	0,00	140274,00
Stav na konci účtovného obdobia	0,00	0,00	114448,00	0,00	0,00	0,00	0,00	0,00	114448,00

c) Dlhodobý majetok, na ktorý je zriadené záložné právo a dlhodobý majetok, pri ktorom má účtovná jednotka obmedzené právo s ním nakladať - hmotný majetok

Dlhodobý hmotný majetok	Hodnota za bežné účtovné obdobie
Dlhodobý hmotný majetok, na ktorý je zriadené záložné právo	0,00
Dlhodobý hmotný majetok, pri ktorom má účtovná jednotka obmedzené právo s ním nakladať	0,00

g), i), j) Informácie o dlhodobom finančnom majetku za bežné a bezprostredne predchádzajúce účtovné obdobie v nadväznosti na členenie položiek súvahy

Dlhodobý finančný majetok	Bežné účtovné obdobie								
	Podielové CP a podiely PÚJ	Podielové CP a podiely v spoločnosti s podstatným vplyvom	Ostatné dlhodobé CP a podiely	Pôžičky PÚJ	Ostatný DFM	Pôžičky s dobou splatnosti najviac jeden rok	Obstarávaný DFM	Poskytnuté preddavky na DFM	Spolu
a	b	c	d	e	f	g	h	i	j
Prvotné ocenenie									
Stav na začiatku účtovného obdobia	10000,00	0,00	529012,00	109085,00	59278,00	0,00	0,00	99502,00	806877,00
Prírastky	0,00	0,00	23,00	488647,00	1643,00	0,00	0,00	0,00	490313,00
Úbytky	5000,00	0,00	22547,00	20000,00	0,00	0,00	0,00	0,00	47547,00
Presuny	0,00	0,00	0,00	0,00	0,00	0,00	0,00	0,00	0,00
Stav na konci účtovného obdobia	5000,00	0,00	506488,00	577732,00	60921,00	0,00	0,00	99502,00	1246936,00
Opravné položky									
Stav na začiatku účtovného obdobia	0,00	0,00	0,00	0,00	0,00	0,00	0,00	0,00	0,00
Prírastky	0,00	0,00	0,00	3707,00	0,00	0,00	0,00	0,00	3707,00
Úbytky	0,00	0,00	0,00	0,00	0,00	0,00	0,00	0,00	0,00
Presuny	0,00	0,00	0,00	0,00	0,00	0,00	0,00	0,00	0,00
Stav na konci účtovného obdobia	0,00	0,00	0,00	3707,00	0,00	0,00	0,00	0,00	3707,00
Účtovná hodnota									
Stav na začiatku účtovného obdobia	10000,00	0,00	529012,00	109085,00	59278,00	0,00	0,00	99502,00	806877,00
Stav na konci účtovného obdobia	5000,00	0,00	506488,00	574025,00	60921,00	0,00	0,00	99502,00	1246936,00

Dlhodobý finančný majetok	Bezprostredne predchádzajúce účtovné obdobie								
	Podielové CP a podiely PÚJ	Podielové CP a podiely v spoločnosti s podstatným vplyvom	Ostatné dlhodobé CP a podiely	Pôžičky PÚJ	Ostatný DFM	Pôžičky s dobou splatnosti najviac jeden rok	Obstarávaný DFM	Poskytnuté preddavky na DFM	Spolu
a	b	c	d	e	f	g	h	i	j
Prvotné očenenie									
Stav na začiatku účtovného obdobia	416,00	0,00	527129,00	25245,00	57834,00	55615,00	0,00	0,00	966039,00
Prírastky	10000,00	0,00	2211,00	83640,00	1644,00	0,00	12211,00	99502,00	209409,00
Úbytky	416,00	328,00	0,00	0,00	55615,00	12211,00	0,00	0,00	88570,00
Presuny	0,00	0,00	0,00	0,00	0,00	0,00	0,00	0,00	0,00
Stav na konci účtovného obdobia	10000,00	529012,00	109065,00	59278,00	0,00	0,00	0,00	99502,00	906977,00
Opravné položky									
Stav na začiatku účtovného obdobia	0,00	0,00	0,00	0,00	0,00	0,00	0,00	0,00	0,00
Prírastky	0,00	0,00	0,00	0,00	0,00	0,00	0,00	0,00	0,00
Úbytky	0,00	0,00	0,00	0,00	0,00	0,00	0,00	0,00	0,00
Presuny	0,00	0,00	0,00	0,00	0,00	0,00	0,00	0,00	0,00
Stav na konci účtovného obdobia	0,00	0,00	0,00	0,00	0,00	0,00	0,00	0,00	0,00
Účtovná hodnota									
Stav na začiatku účtovného obdobia	416,00	0,00	527129,00	25245,00	57834,00	55615,00	0,00	0,00	966039,00
Stav na konci účtovného obdobia	10000,00	529012,00	109065,00	59278,00	0,00	0,00	0,00	99502,00	906977,00

k) Dlhodobý finančný majetok, na ktorý je zriadené záložné právo a dlhodobý finančný majetok, pri ktorom má účtovná jednotka obmedzené právo s ním nakladať

Dlhodobý finančný majetok	Hodnota za bežné účtovné obdobie
Dlhodobý finančný majetok, na ktorý je zriadené záložné právo	0,00
Dlhodobý finančný majetok, pri ktorom má účtovná jednotka obmedzené právo s ním nakladať	0,00

f) Informácie o štruktúre dlhodobého finančného majetku a jeho umiestnení v nadväznosti na položky súvahy, ak prostredníctvom tohto umiestnenia vykonáva v inej ÚJ rozhodujúci, spoločný rozhodujúci alebo podstatný vplyv

Obchodné meno a sídlo spoločnosti, v ktorej má ÚJ umiestnený DFM	Bežné účtovné obdobie				
	Podiel ÚJ na ZI v %	Podiel na iných zlož. vlast. imania v %	Hodnota vlastného imania ÚJ, v ktorej má ÚJ umiestnený DFM	Výsledok hospodárenia ÚJ, v ktorej má ÚJ umiestnený DFM	Účtovná hodnota DFM
a	b	c	d	e	f
CP a podiely v prepojenej ÚJ - podielová účasť v dcérskej ÚJ s rozhodujúcim vplyvom					
Aliter Technologies Montenegro d.o.o.	51,00	0,00	0,00	0,00	1957,00
Aliter Technologies Inc.	90,00	0,00	0,00	0,00	96,00
Aliter Technologies s.r.o.	100,00	0,00	0,00	0,00	7400,00
FiiHaa Engineering s.r.o.	100,00	0,00	0,00	0,00	5000,00
MONSE s.r.o.	100,00	0,00	0,00	0,00	5000,00
CP a podiely, okrem prepoj. ÚJ - podielová účasť v inej ÚJ s podstatným vplyvom nad 20%					
	0,00	0,00	0,00	0,00	0,00
	0,00	0,00	0,00	0,00	0,00
	0,00	0,00	0,00	0,00	0,00
	0,00	0,00	0,00	0,00	0,00
	0,00	0,00	0,00	0,00	0,00
	0,00	0,00	0,00	0,00	0,00
DFM spolu	x	x	x	x	0

Osobitne uvedené príspevky do kapitálového fondu z príspevkov podľa § 123 ods. 2 a § 217 a Obchodného zákonníka

Účtovná jednotka nemala príspevky do kapitálových fondov.

h) Očenenie dlhodobého finančného majetku ku dňu, ku ktorému sa zostavuje účtovná závierka reálnou hodnotou alebo metódou vlastného imania, vplyv očenenia na výsledok hospodárenia a výšku vlastného imania

Názov položky	Spôsob očenenia	Suma	MDVDAL	Vplyv na výsledok	Vplyv na imanie
dcérske spoločnosti	m. vl. imania	14453,00	Dal		zníženie VI
		0,00			
		0,00			

i) Informácie o podielových certifikátoch (konvertibilných dlhopisoch, warantoch, opciách alebo podobných DP - uvádza sa ich počet a rozsah práv, ktoré predstavujú)

Ďalšie informácie k dlhodobému finančnému majetku

m) Opravné položky k zásobám v členení v nadväznosti na položky stavby a dôvod ich tvorby, zúčtovania

Zásoby	Bežné účtovné obdobie				
	Stav OP na začiatku účtovného obdobia	Tvorba OP	Zúčtovanie OP z dôvodu zániku opodstatnenosti	Zúčtovanie OP z dôvodu vyradenia majetku z účtovníctva	Stav OP na konci účtovného obdobia
a	b	c	d	e	f
Materiál	0,00	0,00	0,00	0,00	0,00
Nedokončená výroba a polotovary vlastnej výroby	0,00	0,00	0,00	0,00	0,00
Výrobky	0,00	0,00	0,00	0,00	0,00
Zvieratá	0,00	0,00	0,00	0,00	0,00
Tovar	0,00	0,00	0,00	0,00	0,00
Poskytnuté preddávky na zásoby	0,00	0,00	0,00	0,00	0,00
<b>Zásoby spolu</b>	<b>0,00</b>	<b>0,00</b>	<b>0,00</b>	<b>0,00</b>	<b>0,00</b>

--

n) Zásoby, na ktoré je zriadené záložné právo a zásoby, pri ktorých má účtovná jednotka obmedzené právo s nimi nakladať

Zásoby	Hodnota za bežné účtovné obdobie
Zásoby, na ktoré je zriadené záložné právo	0,00
Zásoby, pri ktorých má účtovná jednotka obmedzené právo s nimi nakladať	0,00

--

13

o) Informácie o zákazkovej výrobe a zákazkovej výstavbe nehnuteľností určenej na predaj

Všeobecné údaje

1a.	Hodnota zmluvných výnosov vykázanych vo výnosoch v ÚO	
1b.	Metóda použitá na určenie výnosov vykázanych za ÚO	
1c.	Metóda použitá na zistenie stupňa dokončenia zákaz. výroby	

1d. Opis spôsobu ak dochádza k priebežnému transferu vrátane indikátorov:

--

Neukončená zákazková výroba	Za bežné účtovné obdobie	Sumár od začiatku zákazkovej výroby až do konca bežného účtovného obdobia
a	b	c
Celková suma vynaložených nákladov	0,00	0,00
Celková suma vykázanych ziskov	0,00	0,00
Suma prijatých preddávok	0,00	0,00
Suma zadržanej platby	0,00	0,00

--

Neukončená zákazková výstavba nehnuteľností určenej na predaj	Za bežné účtovné obdobie	Sumár od začiatku zákazkovej výstavby nehnuteľností určenej na predaj až do konca bežného účtovného obdobia
a	b	c
Celková suma vynaložených nákladov	0,00	0,00
Celková suma vykázanych ziskov	0,00	0,00
Suma prijatých preddávok	0,00	0,00
Suma zadržanej platby	0,00	0,00

--

14

p) Najvýznamnejšie položky pohľadávok, pričom sa tiež uvádzajú opravné položky za účtovné obdobie a dôvod tvorby a zúčtovania opravných položiek

Pohľadávky	Bežné účtovné obdobie				
	Stav OP na začiatku účtovného obdobia	Tvorba OP	Zúčtovanie OP z dôvodu zániku opodstatnenosti	Zúčtovanie OP z dôvodu vyradenia majetku z účtovníctva	Stav OP na konci účtovného obdobia
a	b	c	d	e	f
Pohľadávky z obchodného styku	0,00	0,00	0,00	0,00	0,00
Pohľadávky voči prepoj. ÚJ	0,00	0,00	0,00	0,00	0,00
Ostatné pohľadávky v rámci podielovej účasti	0,00	0,00	0,00	0,00	0,00
Pohľadávky voči spoločníkom, členom a združeniu	0,00	0,00	0,00	0,00	0,00
Iné pohľadávky	0,00	0,00	0,00	0,00	0,00
<b>Pohľadávky spolu</b>	<b>0,00</b>	<b>0,00</b>	<b>0,00</b>	<b>0,00</b>	<b>0,00</b>

--

Najvýznamnejšie prechodne znehodnotené pohľadávky a výška opravnej položky

Dížnik	Menovitá hodnota pohľadávky	Opravná položka (suma)	OP %
	0,00	0,00	0,00
	0,00	0,00	0,00
	0,00	0,00	0,00
	0,00	0,00	0,00
	0,00	0,00	0,00

15

Poznámky Úč PODV 3 - 01

DIČ 2 0 2 2 4 4 9 3 1 9  
IČO 36831221

q) Hodnota pohľadávok do lehoty splatnosti a po lehote splatnosti

Názov položky	V lehote splatnosti	Po lehote splatnosti	Pohľadávky spolu
a	b	c	d
<b>Dlhodobé pohľadávky</b>			
Pohľadávky z obchodného styku	2411,00	0,00	2411,00
Pohľadávky voči prepoj. ÚJ	0,00	0,00	0,00
Ostatné pohľadávky v rámci podielovej účasti	0,00	0,00	0,00
Pohľadávky voči spoločníkom, členom a združeniu	0,00	0,00	0,00
Iné pohľadávky	0,00	0,00	0,00
<b>Dlhodobé pohľadávky spolu</b>	<b>2411,00</b>	<b>0,00</b>	<b>2411,00</b>
<b>Krátkodobé pohľadávky</b>			
Pohľadávky z obchodného styku	7028921,00	4641575,00	11670496,00
Pohľadávky voči prepoj. ÚJ	80000,00	0,00	80000,00
Ostatné pohľadávky v rámci podielovej účasti	0,00	0,00	0,00
Pohľadávky voči spoločníkom, členom a združeniu	0,00	0,00	0,00
Sociálne poistenie	0,00	0,00	0,00
Daňové pohľadávky a dotácie	0,00	0,00	0,00
Iné pohľadávky	600000,00	0,00	600000,00
<b>Krátkodobé pohľadávky spolu</b>	<b>7708921,00</b>	<b>4641575,00</b>	<b>12350496,00</b>

Pohľadávky podľa zostatkovej doby splatnosti	Bežné účtovné obdobie	Bezprostredne predchádzajúce účtovné obdobie
a	b	c
Pohľadávky po lehote splatnosti	4641575,00	473953,00
Pohľadávky so zostatkovou dobou splatnosti do jedného roka	7708921,00	6074609,00
<b>Krátkodobé pohľadávky spolu</b>	<b>12350496,00</b>	<b>6548562,00</b>
Pohľadávky so zostatkovou dobou splatnosti jeden rok až päť rokov	23782,00	2383,00
Pohľadávky so zostatkovou dobou splatnosti dlhšou ako päť rokov	0,00	0,00
<b>Dlhodobé pohľadávky spolu</b>	<b>23782,00</b>	<b>2383,00</b>

16

Poznámky Úč PODV 3 - 01

DIČ 2 0 2 2 4 4 9 3 1 9  
IČO 36831221

r) Pohľadávky zabezpečené záložným právom alebo inou formou zabezpečenia

Opis predmetu záložného práva	Bežné účtovné obdobie	
	Hodnota predmetu	Hodnota pohľadávky
Pohľadávky kryté záložným právom alebo inou formou zabezpečenia	0,00	0,00
Hodnota pohľadávok, na ktoré sa zriadilo záložné právo	x	0,00
Hodnota pohľadávok, pri ktorých je obmedzené právo s nimi nakladať	x	0,00

s) Výpočet odloženej daňovej pohľadávky

Text	Účtovný základ	Daňový základ	Rozdiel	Sadzba dane (%)	Odložená daňová pohľadávka
Dočasný rozdiel zostatkových cien odpisového majetku	0,00	0,00	0,00	0,00	0,00
Nedaňové opravné položky k zásobám	0,00	0,00	0,00	0,00	0,00
Nedaňové opravné položky k pohľadávkam	0,00	0,00	0,00	0,00	0,00
Nedaňové rezervy	0,00	0,00	0,00	0,00	0,00
Odpočet daňovej straty	x	0,00	0,00	0,00	0,00
Závazky (náklady) podmienené zaplatením	23340,00	0,00	23340,00	21,00	16470,00
Iné	78426,00	0,00	78426,00	21,00	4901,00
<b>Spolu:</b>	<b>x</b>	<b>x</b>	<b>x</b>	<b>x</b>	<b>21371,00</b>

t) Zložky krátkodobého finančného majetku

Názov položky	Bežné účtovné obdobie	Bezprostredne predchádzajúce účtovné obdobie
Krátkodobý FM v prepoj. ÚJ	0,00	0,00
Krátkodobý FM okrem prepoj. ÚJ	0,00	0,00
Vlastné akcie a vlastné podiely	0,00	0,00
Obstaranie krátkodobého FM	0,00	0,00
<b>Spolu</b>	<b>0,00</b>	<b>0,00</b>

17

Poznámky Úč PODV 3 - 01

DIČ 2 0 2 2 4 4 9 3 1 9  
IČO 36831221

u) Ocenenie krátkodobého finančného majetku reálnou hodnotou alebo metódou vlastného imania a vplyv ocenenia na výsledok hospodárenia a výšku vlastného imania

Krátkodobý finančný majetok	Ocenenie	Suma	MD/DAL	Vplyv na výsledok	Vplyv na imanie
CP a podiely					X
Podiely - účet 051, 062				X	

v) Opravné položky ku krátkodobému finančnému majetku za účtovné obdobie a dôvod ich tvorby a zúčtovania

Krátkodobý finančný majetok	Stav OP na začiatku účtovného obdobia	Tvorba OP	Zúčtovanie OP z dôvodu zániku opodstatnenosti	Zúčtovanie OP z dôvodu vyradenia majetku z účtovníctva	Stav OP na konci účtovného obdobia
a	b	c	d	e	f
Krátkodobý FM v prepoj. ÚJ	0,00	0,00	0,00	0,00	0,00
Krátkodobý FM bez prepoj. ÚJ	0,00	0,00	0,00	0,00	0,00
Obstarávaný krátkodobý FM	0,00	0,00	0,00	0,00	0,00
<b>Spolu</b>	<b>0,00</b>	<b>0,00</b>	<b>0,00</b>	<b>0,00</b>	<b>0,00</b>

w) Krátkodobý finančný majetok, na ktorý bolo zriadené záložné právo alebo pri ktorom má účtovná jednotka obmedzené právo s ním nakladať

Názov položky	Hodnota za bežné účtovné obdobie
Krátkodobý finančný majetok, na ktorý bolo zriadené záložné právo	0,00
Krátkodobý finančný majetok, pri ktorom je obmedzené právo s ním nakladať	0,00

18

## x) Informácie o vlastných akciách

1)

Dôvod nadobudnutia vlastných akcií	
------------------------------------	--

2)

Nadobudnuté počas ÚO			Prevedené počas ÚO		
Počet	Menovitá hodnota	%hodnota na upísanom ZI	Počet	Menovitá hodnota	%hodnota na upísanom ZI
0	0,00	0,00	0	0,00	0,00
0	0,00	0,00	0	0,00	0,00
0	0,00	0,00	0	0,00	0,00

3)

Nadobudnuté počas ÚO		Prevedené na inú osobu počas ÚO	
Počet	Hodnota	Počet	Hodnota
0	0,00	0	0,00
0	0,00	0	0,00
0	0,00	0	0,00

4)

V držbe k poslednému dňu ÚO			
Počet	Menovitá hodnota	Nadobúdacía hodnota	%podiel na upísanom ZI
0	0,00	0,00	0,00
0	0,00	0,00	0,00
0	0,00	0,00	0,00

## y) Významné položky účtov časového rozlíšenia

Opis položky časového rozlíšenia	Bežné účtovné obdobie
Náklady budúcich období dlhodobé, z toho:	0,00
	0,00
	0,00
Náklady budúcich období krátkodobé, z toho:	401763,00
IT služby	301276,00
nájomné priestorov	75859,00
Príjmy budúcich období dlhodobé, z toho:	0,00
	0,00
Príjmy budúcich období krátkodobé, z toho:	37750,00
obratové bonusy	37750,00
	0,00

19

## 2) Informácie k položkám - PASÍV SÚVAHY

a) Vlastné imanie za bežné účtovné obdobie

## a.1,3) Údaje o základnom a vlastnom imaní

Základné imanie celkom 166000,00  
Počet akcií ( a.s. ) 1660 ks  
Nominálna hodnota 1 akcie ( a.s. ) 100,00

Zisk na akciu 2951,00

Splatené základné imanie 166000,00

a.2.) Opis tvorby kapitálového fondu z príspevkov, najmä počet príspevkov a jednotlivé sumy príspevkov, ako aj opis vplyvu jeho tvorby na rozdelenie čistého zisku alebo iných vlastných zdrojov obchodnej spoločnosti pre akcionárov alebo spoločníkov, ako aj na zvýšenie základného imania

Kapitálové fondy neboli tvorené.

a.4.) Rozdelenie účtovného zisku alebo vysporiadanie účtovnej straty vykázané v predchádzajúcom účtovnom období

Názov položky	Bezprostredne predchádzajúce účtovné obdobie
Účtovný zisk	4368112,00
Rozdelenie účtovného zisku	Bežné účtovné obdobie
Pridel do zákonného rezervného fondu	0,00
Pridel do štatutárnych a ostatných fondov	0,00
Pridel do sociálneho fondu	0,00
Pridel na zvýšenie základného imania	0,00
Úhrada straty minulých období	0,00
Prevod do nerozdeleného zisku minulých rokov	4368112,00
Rozdelenie podielu na zisku spoločníkom, členom	0,00
Iné	0,00
Spolu	4368112,00

20

Názov položky	Bezprostredne predchádzajúce účtovné obdobie
Účtovná strata	0,00
Vysporiadanie účtovnej straty	Bežné účtovné obdobie
Zo zákonného rezervného fondu	0,00
Zo štatutárnych a ostatných fondov	0,00
Z nerozdeleného zisku minulých rokov	0,00
Úhrada straty spoločníkmi, členmi	0,00
Prevod na účet neuhradenej straty minulých rokov	0,00
Iné	0,00
Spolu	0,00

b) Jednotlivé druhy rezerv za bežné účtovné obdobie s uvedením ich stavu na začiatku a konci účtovného obdobia, tvorba, použitie, zrušenie a predpokladaný rok použitia rezerv

Názov položky	Bežné účtovné obdobie				
	Stav na začiatku účtovného obdobia	Tvorba	Použitie	Zrušenie	Stav na konci účtovného obdobia
a	b	c	d	e	f
Dlhodobé rezervy, z toho:	0,00	0,00	0,00	0,00	0,00
	0,00	0,00	0,00	0,00	0,00
	0,00	0,00	0,00	0,00	0,00
	0,00	0,00	0,00	0,00	0,00
Krátkodobé rezervy, z toho:	60239,00	96257,00	60239,00	0,00	96257,00
nevýberpané dovolenky vr. odvodov	55739,00	91757,00	55739,00	0,00	91757,00
audit UZ	3500,00	3500,00	3500,00	0,00	3500,00
zostavenie UZ	1000,00	1000,00	1000,00	0,00	1000,00
	0,00	0,00	0,00	0,00	0,00
	0,00	0,00	0,00	0,00	0,00
	0,00	0,00	0,00	0,00	0,00
	0,00	0,00	0,00	0,00	0,00
	0,00	0,00	0,00	0,00	0,00

21

--

Názov položky	Bezprostredne predchádzajúce účtovné obdobie				
	Stav na začiatku účtovného obdobia	Tvorba	Použitie	Zrušenie	Stav na konci účtovného obdobia
a	b	c	d	e	f
Dlhodobé rezervy, z toho:	0,00	0,00	0,00	0,00	0,00
	0,00	0,00	0,00	0,00	0,00
	0,00	0,00	0,00	0,00	0,00
	0,00	0,00	0,00	0,00	0,00
	0,00	0,00	0,00	0,00	0,00
Krátkodobé rezervy, z toho:	41877,00	60239,00	41877,00	0,00	60239,00
nevyčerpané dovolenky vr. odvodov	37377,00	55739,00	37377,00	0,00	55739,00
audit UZ	3500,00	3500,00	3500,00	0,00	3500,00
zostavenie UZ	1000,00	1000,00	1000,00	0,00	1000,00
	0,00	0,00	0,00	0,00	0,00
	0,00	0,00	0,00	0,00	0,00
	0,00	0,00	0,00	0,00	0,00
	0,00	0,00	0,00	0,00	0,00
	0,00	0,00	0,00	0,00	0,00

--

c) Hodnota záväzkov do lehoty splatnosti a po lehote splatnosti

Názov položky	Bežné účtovné obdobie	Bezprostredne predchádzajúce účtovné obdobie
Dlhodobé záväzky spolu	24282,00	19887,00
Dlhodobé záväzky do lehoty splatnosti	24282,00	19887,00
Dlhodobé záväzky po lehote splatnosti	0,00	0,00
Krátkodobé záväzky spolu	7491461,00	6094516,00
Krátkodobé záväzky do lehoty splatnosti	5889262,00	3794753,00
Krátkodobé záväzky po lehote splatnosti	1602199,00	2299763,00

d) Štruktúra záväzkov podľa zostatkovej doby splatnosti v členení v nadväznosti na položky

Názov položky	Bežné účtovné obdobie	Bezprostredne predchádzajúce účtovné obdobie
Dlhodobé záväzky spolu	24282,00	19887,00
Záväzky so zostatkovou dobou splatnosti nad päť rokov	0,00	0,00
Záväzky so zostatkovou dobou splatnosti jeden rok až päť rokov	24282,00	19887,00
Krátkodobé záväzky spolu	7491461,00	6094516,00
Záväzky so zostatkovou dobou splatnosti jeden rok až päť rokov	7491461,00	6094516,00
Záväzky so zostatkovou dobou splatnosti nad päť rokov	0,00	0,00

f) Výpočet odloženého daňového záväzku

Text	Účtovný základ	Daňový základ	Rozdiel	Sadzba dane (%)	Odložený daňový záväzok
Dočasný rozdiel zostatkových cien odpisového majetku	0,00	0,00	0,00	0,00	0,00
Pohľadávky (výnosy) podmienené prijatím	0,00	0,00	0,00	0,00	0,00
Iné	0,00	0,00	0,00	0,00	0,00
<b>Spolu:</b>	<b>x</b>	<b>x</b>	<b>x</b>	<b>x</b>	<b>0,00</b>

--

g) Záväzky zo sociálneho fondu

Názov položky	Bežné účtovné obdobie	Bezprostredne predchádzajúce účtovné obdobie
Začiatkový stav sociálneho fondu	19887,00	13452,00
Tvorba sociálneho fondu na farchu nákladov	13684,00	11217,00
Tvorba sociálneho fondu zo zisku	0,00	0,00
Ostatná tvorba sociálneho fondu	0,00	0,00
<b>Tvorba sociálneho fondu spolu</b>	<b>13684,00</b>	<b>11217,00</b>
Čerpanie sociálneho fondu	9289,00	4782,00
<b>Konečný zostatok sociálneho fondu</b>	<b>24282,00</b>	<b>19887,00</b>

--

h) Vydané dlhopisy

Názov vydaného dlhopisu	Menovitá hodnota	Počet	Emisný kurz	Úrok	Splatnosť
	0,00	0,00	0,00		
	0,00	0,00	0,00		
	0,00	0,00	0,00		
	0,00	0,00	0,00		

--

Poznámky Úč PODV 3 - 01

DIČ 2 0 2 2 4 4 9 3 1 9  
IČO 36831221

i) Bankové úvery, pôžičky a návratné finančné výpomoci a forma zabezpečenia

Název položky	Mena	Úrok p. a. v %	Datum splatnosti	Suma istiny v príslušnej mene za bežné účtovné obdobie	Suma istiny v eurách za bežné účtovné obdobie	Charakter úveru
a	b	c	d	e	f	g
<b>Dlhodobé bankové úvery</b>						
		0,00		0,00	0,00	
		0,00		0,00	0,00	
		0,00		0,00	0,00	
<b>Krátkodobé bankové úvery</b>						
		0,00		0,00	0,00	
		0,00		0,00	0,00	
		0,00		0,00	0,00	
<b>Krátkodobé finančné výpomoci</b>						
		0,00		0,00	0,00	
		0,00		0,00	0,00	

--

25

Poznámky Úč PODV 3 - 01

DIČ 2 0 2 2 4 4 9 3 1 9  
IČO 36831221

j) Významné položky časového rozlíšenia výdavkov a výnosov budúcich období

Název položky	Bežné účtovné obdobie
Výdavky budúcich období dlhodobé, z toho:	0,00
	0,00
	0,00
Výdavky budúcich období krátkodobé, z toho:	0,00
	0,00
	0,00
Výnosy budúcich období dlhodobé, z toho:	45000,00
dotácia na projekt vývoja	45000,00
	0,00
	0,00
	0,00
Výnosy budúcich období krátkodobé, z toho:	0,00
	0,00
	0,00
	0,00
	0,00

--

3) Majetok prenajatý formou finančného prenájmu u prenajímateľa

Název položky	Bežné účtovné obdobie			Bezprostredne predchádzajúce účtovné obdobie		
	Splatnosť			Splatnosť		
	do jedného roka vrátane	od jedného roka do piatich rokov vrátane	viac ako päť rokov	do jedného roka vrátane	od jedného roka do piatich rokov vrátane	viac ako päť rokov
a	b	c	d	e	f	g
Istina	0,00	0,00	0,00	0,00	0,00	0,00
Finančný výnos	0,00	0,00	0,00	0,00	0,00	0,00
Spolu	0,00	0,00	0,00	0,00	0,00	0,00

--

26

Poznámky Úč PODV 3 - 01

DIČ 2 0 2 2 4 4 9 3 1 9  
IČO 36831221

4) Majetok prenajatý formou finančného prenájmu u nájomcu

Název položky	Bežné účtovné obdobie			Bezprostredne predchádzajúce účtovné obdobie		
	Splatnosť			Splatnosť		
	do jedného roka vrátane	od jedného roka do piatich rokov vrátane	viac ako päť rokov	do jedného roka vrátane	od jedného roka do piatich rokov vrátane	viac ako päť rokov
a	b	c	d	e	f	g
Istina	0,00	0,00	0,00	0,00	0,00	0,00
Finančný náklad	0,00	0,00	0,00	0,00	0,00	0,00
Spolu	0,00	0,00	0,00	0,00	0,00	0,00

--

5) Informácie o odloženej dani, body a-e, g)

Název položky	Bežné účtovné obdobie	Bezprostredne predchádzajúce účtovné obdobie
Suma odložených daní z príjmov účtovaných v bežnom účtovnom období ako náklad alebo výnos vyplývajúcej zo zmeny sadzby dane z príjmov	0,00	0,00
Suma odloženej daňovej pohľadávky účtovanej v bežnom účtovnom období týkajúcej sa umorenia daňovej straty, nevyužitých daňových odpočtov a iných nárokov, ako aj dočasných rozdielov predchádzajúcich účtovných období, ku ktorým sa v predchádzajúcich účtovných obdobiach odložená daňová pohľadávka neúčtovala	0,00	0,00
Suma odloženého daňového záväzku, ktorý vznikol z dôvodu neúčtovania tej časti odloženej daňovej pohľadávky v bežnom účtovnom období, o ktorej sa účtovalo v predchádzajúcich účtovných obdobiach	0,00	0,00
Suma neuplatneného umorenia daňovej straty, nevyužitých daňových odpočtov a iných nárokov a odpočítateľných dočasných rozdielov, ku ktorým nebola účtovaná odložená daňová pohľadávka	0,00	0,00
Suma odloženej dane z príjmov, ktorá sa vzťahuje na položky účtované priamo na účty vlastného imania bez účtovania na účty nákladov a výnosov	0,00	0,00
Sadzba dane z príjmov	0,00	0,00

--

f) Vzťah medzi sumou splatnej dane z príjmov a sumou odloženej dane z príjmov a medzi výsledkom hospodárenia pred zdanením, a to číselné porovnanie sumy splatnej dane z príjmov a sumy odloženej dane z príjmov a výsledku hospodárenia pred zdanením vynásobeným príslušnou sadzbu dane z príjmu

P.č.	Název položky	Základ dane	Daň	Daň v %
1	Výsledok hospodárenia pred zdanením	6210025,00	x	x
2	Teoretická daň (bez pripočítateľných a odpočítateľných položiek)	6210025,00	1304104,00	21
3	Pripočítateľné položky spolu	149572,00	31411,00	21
4	Odpočítateľné položky	11291,00	2371,00	21
5	Odpočet daňovej straty	0,00	0,00	
6	Základ dane	6348303,00	1333144,00	21
7	Úpravy splatnej dane (úľavy, zápočet, licencia)	0,00	3,00	
8	Splatná daň z príjmov v po úpravách	0,00	1333147,00	21
9	Odložená daň z príjmov	0,00	-21371,00	21
10	CELKOVÁ DAŇ PRÍJMOV	0,00	1311776,00	21

27

6) Informácie o významných položkách majetku a záväzkoch zabezpečených derivátmi, pričom sa uvádza forma tohto zabezpečenia a uvádza sa zmena reálnej hodnoty v priebehu účtovného obdobia

Názov položky	Účtovná hodnota		Dohodnutá cena podkladového nástroja
	pohľadávky	záväzku	
a	b	c	d
Deriváty určené na obchodovanie, z toho:	0,00	0,00	0,00
	0,00	0,00	0,00
	0,00	0,00	0,00
	0,00	0,00	0,00
	0,00	0,00	0,00
Zabezpečovacie deriváty, z toho:	0,00	0,00	0,00
	0,00	0,00	0,00
	0,00	0,00	0,00
	0,00	0,00	0,00
	0,00	0,00	0,00

--

Názov položky	Bežné účtovné obdobie		Bezprostredne predchádzajúce účtovné obdobie	
	Zmena reálnej hodnoty (+/-) s vplyvom na		Zmena reálnej hodnoty (+/-) s vplyvom na	
	výsledok hospodárenia	vlastné imanie	výsledok hospodárenia	vlastné imanie
a	b	c	d	e
Deriváty určené na obchodovanie, z toho:	0,00	0,00	0,00	0,00
	0,00	0,00	0,00	0,00
	0,00	0,00	0,00	0,00
	0,00	0,00	0,00	0,00
Zabezpečovacie deriváty, z toho:	0,00	0,00	0,00	0,00
	0,00	0,00	0,00	0,00
	0,00	0,00	0,00	0,00
	0,00	0,00	0,00	0,00

--

Zabezpečená položka	Reálna hodnota	
	Bežné účtovné obdobie	Bezprostredne predchádzajúce účtovné obdobie
a	b	c
Majetok vykázaný v súvahe	0,00	0,00
Záväzok vykázaný v súvahe	0,00	0,00
Zmluvy, ktoré sa neúčtujú na súvahových účtoch	0,00	0,00
Očakávané budúce obchody dosiaľ zmluvne nezabezpečené	0,00	0,00
Spolu	0,00	0,00

--

#### Článok IV - Informácie, ktoré vysvetľujú a dopĺňajú položky výkazu ziskov a strát

f) Dopĺňujúce a vysvetľujúce informácie k položkám výnosov a nákladov

a) Sumy tržieb za vlastné výkony a tovar s uvedením ich opisu a hodnoty tržieb podľa jednotlivých typov výrobkov a služieb a hlavných oblastí odbytu

Oblasť odbytu	Typ výrobkov, tovarov, služieb tovar		Typ výrobkov, tovarov, služieb služby		Typ výrobkov, tovarov, služieb	
	Bežné účtovné obdobie	Bezprostredne predchádzajúce účtovné obdobie	Bežné účtovné obdobie	Bezprostredne predchádzajúce účtovné obdobie	Bežné účtovné obdobie	Bezprostredne predchádzajúce účtovné obdobie
a	b	c	d	e	f	g
IT technológie	7800347,00	12518664,00	36266048,00	28154179,00	0,00	0,00
prenájom	0,00	0,00	7290,00	3760,00	0,00	0,00
	0,00	0,00	0,00	0,00	0,00	0,00
	0,00	0,00	0,00	0,00	0,00	0,00
Spolu	7800347,00	12518664,00	36273338,00	28157939,00	0,00	0,00

--

b) Zmeny stavu vnútroorganizačných zásob, v prípade vzniku rozdielu medzi stavom netto na konci predch. účt. obdobia a stavom netto na konci bežného účt. obdobia sa uvádzajú dôvody vzniku rozdielu podľa jednotlivých položiek zásob

Názov položky	Bežné účtovné obdobie	Bezprostredne predchádzajúce účtovné obdobie		Zmena stavu vnútroorganizačných zásob	
	Konečný zostatok	Konečný zostatok	Začiatkový stav	Bežné účtovné obdobie	Bezprostredne predchádzajúce účtovné obdobie
Nedokončená výroba a polotovary vlastnej výroby	0,00	0,00	0,00	0,00	0,00
Výrobky	0,00	0,00	0,00	0,00	0,00
Zvieratá	0,00	0,00	0,00	0,00	0,00
Spolu	0,00	0,00	0,00	0,00	0,00
Manká a škody	x	x	x	0,00	0,00
Reprezentačné	x	x	x	0,00	0,00
Dary	x	x	x	0,00	0,00
Iné	x	x	x	0,00	0,00
Zmena stavu vnútroorganizačných zásob vo výkaze ziskov a strát	x	x	x	0,00	0,00

--

c) Opis a suma významných položiek výnosov pri aktivácii nákladov

Názov položky	Bežné účtovné obdobie	Bezprostredne predchádzajúce účtovné obdobie
Významné položky pri aktivácii nákladov, z toho:	159640,00	0,00
aktivované náklady na vývoj	159640,00	88857,00
	0,00	0,00

d) Opis a suma ostatných významných položiek výnosov z hospodárskej činnosti

Názov položky	Bežné účtovné obdobie	Bezprostredne predchádzajúce účtovné obdobie
Ostatné významné položky výnosov z hospodárskej činnosti, z toho:	0,00	0,00
	0,00	0,00
	0,00	0,00
	0,00	0,00
	0,00	0,00

e) Celková suma osobných nákladov, a to v členení na mzdy, ostatné náklady na závislú činnosť, sociálne a zdravotné poistenie, sociálne zabezpečenie

Názov položky	Suma osobných nákladov	
	Bežné účtovné obdobie	Bezprostredne predchádzajúce účtovné obdobie
Mzdové náklady	2678609,00	2201921,00
Ostatné osobné náklady na závislú činnosť	0,00	0,00
Sociálne poisťovňa	649846,00	523539,00
Zdravotná poisťovňa	261089,00	215292,00
Iné osobné a sociálne náklady	71938,00	59938,00
<b>Osobné náklady spolu</b>	<b>3661512,00</b>	<b>3000690,00</b>

f) Opis a suma významných položiek finančných výnosov a celková suma kurzových ziskov; osobitne sa uvádza hodnota kurzových ziskov účtovaná ku dňu, ku ktorému sa zostavuje účtovná závierka

Názov položky	Bežné účtovné obdobie	Bezprostredne predchádzajúce účtovné obdobie
Finančné výnosy, z toho:	26830,00	53667,00
Kurzové zisky, z toho:	12264,00	49611,00
kurzové zisky ku dňu, ku ktorému sa zostavuje účtovná závierka	9128,00	10514,00
Ostatné významné položky finančných výnosov, z toho:	0,00	0,00
	0,00	0,00
	0,00	0,00
	0,00	0,00

g) Opis a suma významných položiek nákladov na nákup služieb

Názov položky	Bežné účtovné obdobie	Bezprostredne predchádzajúce účtovné obdobie
Ostatné významné položky nákladov na poskytnuté služby, z toho:	25229346,00	11988166,00
najomné za nebytové priestory	347557,00	180342,00
reklamné služby, konferencie, výstavy	246223,00	194864,00
IT služby, servisné služby	24566141,00	11265518,00
poradenstvo, konzultácie, právne, ekonomické služby	315648,00	205160,00
	0,00	0,00

h) Opis a suma významných položiek ostatných nákladov z hospodárskej činnosti

Názov položky	Bežné účtovné obdobie	Bezprostredne predchádzajúce účtovné obdobie
Ostatné významné položky nákladov z hospodárskej činnosti, z toho:	5171654,00	12438184,00
Spotreba materiálu, energie a ost. neskl. dodávok	1137038,00	9358963,00
Osobné náklady	3661512,00	3000690,00
Odpisy	373104,00	78531,00
	0,00	0,00
	0,00	0,00

i) Opis a suma významných položiek finančných nákladov a celková suma kurzových strát; osobitne sa uvádza hodnota kurzových strát ku dňu, ku ktorému sa zostavuje účtovná závierka

Názov položky	Bežné účtovné obdobie	Bezprostredne predchádzajúce účtovné obdobie
Finančné náklady, z toho:	39426,00	76411,00
Kurzové straty, z toho:	4881,00	55770,00
kurzové straty ku dňu, ku ktorému sa zostavuje účtovná závierka	59,00	2676,00
Ostatné významné položky finančných nákladov, z toho:	0,00	0,00
	0,00	0,00
	0,00	0,00

2) Výnosy a náklady, ktoré majú výnimočný rozsah alebo výskyt; pričom sa uvádza výška a charakter jednotlivých položiek takýchto nákladov a výnosov

Názov položky	Bežné účtovné obdobie	Bezprostredne predchádzajúce účtovné obdobie
Náklady, ktoré majú výnimočný rozsah alebo výskyt:	0,00	0,00
	0,00	0,00
	0,00	0,00
	0,00	0,00
	0,00	0,00
	0,00	0,00
Výnosy, ktoré majú výnimočný rozsah alebo výskyt:	0,00	0,00
	0,00	0,00
	0,00	0,00
	0,00	0,00
	0,00	0,00
	0,00	0,00

3) Opis a celková suma nákladov na overenie individuálnej závierky auditorom alebo auditorskou spoločnosťou, iné usťovacie služby, daňové poradenstvo a ostatné neauditorské služby poskytnuté týmto auditorom alebo auditorskou spoločnosťou

Názov položky	Bežné účtovné obdobie	Bezprostredne predchádzajúce účtovné obdobie
Náklady voči auditorovi, auditorskej spoločnosti, z toho:	3500,00	3500,00
náklady za overenie individuálnej účtovnej závierky	3500,00	3500,00
iné usťovacie auditorské služby	0,00	0,00
súvisiace auditorské služby	0,00	0,00
daňové poradenstvo	0,00	0,00
ostatné neauditorské služby	0,00	0,00

4) Suma čistého obratu podľa jednotlivých typov výrobkov, tovarov, služieb a iných činností a hlavných geografických oblastí odbytu

Názov položky	Bežné účtovné obdobie	Bezprostredne predchádzajúce účtovné obdobie
Tržby za vlastné výrobky	0,00	0,00
Tržby z predaja služieb	36273338,00	28157939,00
Tržby za tovar	7800347,00	12518664,00
Iné súvisiace výkony	0,00	0,00
<b>Čistý obrat celkom</b>	<b>44073685,00</b>	<b>40676603,00</b>

Geografické oblasti odbytu	Bežné účtovné obdobie	Bezprostredne predchádzajúce účtovné obdobie
Tuzemsko výroby	0,00	0,00
Tuzemsko služby	0,00	0,00
Tuzemsko tovar	0,00	0,00
EÚ výroby	0,00	0,00
EÚ služby	0,00	0,00
EÚ tovar	0,00	0,00
Tretie krajiny výroby	0,00	0,00
Tretie krajiny služby	0,00	0,00
Tretie krajiny tovar	0,00	0,00

## Článok V - Informácie o iných aktívach a iných pasívach

1) Informácie o iných aktívach a pasívach – podmienený majetok a záväzky

a) Podmienený majetok

Druh podmieneného majetku	Bežné účtovné obdobie	Bezprostredne predchádzajúce účtovné obdobie
Práva zo servisných zmlúv	0,00	0,00
Práva z poisťovních zmlúv	0,00	0,00
Práva z koncesionárskych zmlúv	0,00	0,00
Práva z licenčných zmlúv	0,00	0,00
Práva z investovania prostriedkov získaných oslobodením od dane z príjmov	0,00	0,00
Práva z privatizácie	0,00	0,00
Práva zo súdnych sporov	0,00	0,00
Iné práva	0,00	0,00

b) Podmienené záväzky (uvádza sa i hodnota podmienených záväzkov voči spriazneným osobám – čl.V bod 2)

Druh podmieneného záväzku	Bežné účtovné obdobie	
	Hodnota celkom	Hodnota voči spriazneným osobám
Zo súdnych rozhodnutí	0,00	0,00
Z poskytnutých záruk	0,00	0,00
Zo všeobecne záväzných právnych predpisov	0,00	0,00
Zo zmlúvy o podriadenom záväzku	0,00	0,00
Z ručenia	0,00	0,00
Iné podmienené záväzky	0,00	0,00

2) Ostatné finančné povinnosti

Druh podmieneného záväzku	Bezprostredne predchádzajúce účtovné obdobie	
	Hodnota celkom	Hodnota voči spriazneným osobám
Zo súdnych rozhodnutí	0,00	0,00
Z poskytnutých záruk	0,00	0,00
Zo všeobecne záväzných právnych predpisov	0,00	0,00
Zo zmlúvy o podriadenom záväzku	0,00	0,00
Z ručenia	0,00	0,00
Iné podmienené záväzky	0,00	0,00

3) Podsiťahové účty

Názov položky	Bežné účtovné obdobie	Bezprostredne predchádzajúce účtovné obdobie
Prenajatý majetok	0,00	0,00
Majetok prijatý do úschovy	0,00	0,00
Pohľadávky z opcii	0,00	0,00
Záväzky z opcii	0,00	0,00
Odpísané pohľadávky	0,00	0,00
Iné položky	0,00	0,00

## Článok VI - Udalosti, ktoré nastali po dni, ku ktorému sa zostavuje účtovná závierka

Koncom roka 2019 sa prvýkrát objavili správy z Číny o koronavíruse. V prvých mesiacoch roku 2020 sa vírus rozšíril do celého sveta a jeho negatívny vplyv nadobudol veľké rozmery. Aj keď v čase zverejnenia tejto účtovnej závierky manažment účtovnej jednotky nezaznamenal zreteľný/významný pokles predaja, situácia sa však stále mení, preto nemožno predvídať budúce účinky/dopady.

Manažment bude pokračovať v monitorovaní potenciálneho dopadu a podnikne všetky možné kroky na zmiernenie akýchkoľvek negatívnych účinkov na spoločnosť a jej zamestnancov.

Manažment zväzil všetky potenciálne dopady COVID19 na podnikateľské aktivity účtovnej jednotky a dospel k záveru, že nemajú významný vplyv na schopnosť účtovnej jednotky pokračovať nepretržite v činnosti a fungovať ako zdravý subjekt nasledujúcich 12 mesiacov.

## Článok VII - Informácie o spriaznených osobách

1) Transakcie medzi účtovnou jednotkou a spriaznenými osobami

a) Zoznam transakcií uskutočnených medzi účtovnou jednotkou a spriaznenými osobami

nákup služieb, tovaru, poskytnutie pôžičiek
---

b) Charakteristika transakcie

nákup služieb, suma nakúpených služieb 95755 EUR predaj služieb, suma predaných služieb 480 EUR nákup tovaru, tovar 145350 EUR úroky z poskytnutých pôžičiek, suma úrokov 14548 EUR
--

c) Transakcie so spriaznenými osobami za každú z týchto osôb

Spriaznená osoba	Zoznam transakcií	Hodnotové vyjadrenie obchodu	
		Bežné účtovné obdobie	Bezprostredne predchádzajúce účtovné obdobie
a	b	c	d
dcérska spoločnosť	úroky	14548,00	4038,00
dcérska spoločnosť	nákup tovaru	118400,00	0,00
dcérska spoločnosť	nákup služieb	22000,00	10040,00
dcérska spoločnosť	nákup majetku	0,00	5113,00
ostatné spriaznené osoby	predaj služieb	480,00	480,00
ostatné spriaznené osoby	nákup tovaru	26850,00	167820,00
ostatné spriaznené osoby	nákup služieb	73755,00	56980,00
		0,00	0,00
		0,00	0,00
		0,00	0,00

2) Prijmy a výhody členov štatutárneho, dozorného a iného orgánu účtovnej jednotky

Druh príjmu, výhody	Hodnota príjmu, výhody súčasných členov orgánov			Hodnota príjmu, výhody bývalých členov orgánov		
	štatutárnych	dozorných	iných	štatutárnych	dozorných	iných
	Časť 1 - Bežné účtovné obdobie			Časť 1 - Bežné účtovné obdobie		
	Časť 2 - Bezprostredne predchádzajúce účtovné obdobie			Časť 2 - Bezprostredne predchádzajúce účtovné obdobie		
a						
Odmieny	0,00	0,00	0,00	0,00	0,00	0,00
	0,00	0,00	0,00	0,00	0,00	0,00
Požičky poskytnuté - celková suma	0,00	0,00	0,00	0,00	0,00	0,00
	0,00	0,00	0,00	0,00	0,00	0,00
Požičky splatené - celková suma	0,00	0,00	0,00	0,00	0,00	0,00
	0,00	0,00	0,00	0,00	0,00	0,00
Požičky odpustené - celková suma	0,00	0,00	0,00	0,00	0,00	0,00
	0,00	0,00	0,00	0,00	0,00	0,00
Finančné prostriedky - súčt. účely	0,00	0,00	0,00	0,00	0,00	0,00
	0,00	0,00	0,00	0,00	0,00	0,00
Poskytnuté záruky	0,00	0,00	0,00	0,00	0,00	0,00
	0,00	0,00	0,00	0,00	0,00	0,00
Iné plnenia - súčtomní účely	0,00	0,00	0,00	0,00	0,00	0,00
	0,00	0,00	0,00	0,00	0,00	0,00

## Článok VIII - Ostatné informácie

1) Informácie o práve poskytovať služby vo verejnom záujme

--

2) Informácie o osobitnej kategórii priemyselnej výroby

--

3) Informácie o finančných vzťahoch s orgánmi verejnej moci

--

## Článok IX - Prehľad o pohybe vlastného imania

Pohyb vlastného imania - bežné obdobie

Položka vlastného imania	Bežné účtovné obdobie				
	Stav na začiatku účtovného obdobia	Prírastky	Úbytky	Presuny	Stav na konci účtovného obdobia
a	b	c	d	e	f
Základné imanie zapísané do OR	166000,00	0,00	0,00	0,00	166000,00
Základné imanie nezapísané do OR	0,00	0,00	0,00	0,00	0,00
Emisné ážio	0,00	0,00	0,00	0,00	0,00
Ostatné kapitálové fondy	0,00	0,00	0,00	0,00	0,00
Zákonné rezervné fondy	33200,00	0,00	0,00	0,00	33200,00
Oceňovacie rozdiely nezahnuté do výsledku hospodárenia	13063,00	0,00	27524,00	0,00	-14431,00
Ostatné fondy tvorené zo zisku	0,00	0,00	0,00	0,00	0,00
Vyplatené dividendy	0,00	0,00	0,00	0,00	0,00
Nerozdelený zisk minulých rokov	4282438,00	4368112,00	0,00	0,00	8650550,00
Neuhradená strata minulých rokov	0,00	0,00	0,00	0,00	0,00
Výsledok hospodárenia bežného účtovného obdobia	4368112,00	4898249,00	4368112,00	0,00	4898249,00
Ďalšie zmeny vlastného imania	0,00	0,00	0,00	0,00	0,00
Účet 491 - Vlastné imanie fyzickej osoby - podnikateľa	0,00	0,00	0,00	0,00	0,00

Pohyb vlastného imania - bezprostredne predchádzajúce účtovné obdobie

Položka vlastného imania	Bezprostredne predchádzajúce účtovné obdobie				
	Stav na začiatku účtovného obdobia	Prírastky	Úbytky	Presuny	Stav na konci účtovného obdobia
a	b	c	d	e	f
Základné imanie zapísané do OR	166000,00	0,00	0,00	0,00	166000,00
Základné imanie nezapísané do OR	0,00	0,00	0,00	0,00	0,00
Emisné ážio	0,00	0,00	0,00	0,00	0,00
Ostatné kapitálové fondy	0,00	0,00	0,00	0,00	0,00

Základné rezervné fondy	33200,00	0,00	0,00	0,00	33200,00
Oceňovacie rozdiely nezahnuté do výsledku hospodárenia	13838,00	13093,00	13838,00	0,00	13093,00
Ostatné fondy tvorené zo zisku	0,00	0,00	0,00	0,00	0,00
Vyplatené dividendy	0,00	0,00	0,00	0,00	0,00
Nerozdelený zisk minulých rokov	1500000,00	2782438,00	0,00	0,00	4282438,00
Neuhradená strata minulých rokov	0,00	0,00	0,00	0,00	0,00
Výsledok hospodárenia bežného účtovného obdobia	2782438,00	4368112,00	2782438,00	0,00	4368112,00
Dalšie zmeny vlastného imania	0,00	0,00	0,00	0,00	0,00
Účet 491 - Vlastné imanie fyzickej osoby - podnikateľa	0,00	0,00	0,00	0,00	0,00

## Článok X - Prehľad peňažných tokov - priama metóda

Označenie položky	Obsah položky	Bežné účtovné obdobie	Bezprostredne predchádzajúce účtovné obdobie
	<b>Peňažné toky z prevádzkovej činnosti</b>		
A. 1.	Prijmy z predaja tovaru (+)	0,00	0,00
A. 2.	Výdavky na nákup tovaru (-)	0,00	0,00
A. 3.	Prijmy z predaja vlastných výrobkov (+)	0,00	0,00
A. 4.	Prijmy z predaja služieb (+)	0,00	0,00
A. 5.	Výdavky na obstaranie materiálu, energie a ostatných neskladovateľných dodávok (-)	0,00	0,00
A. 6.	Výdavky na služby (-)	0,00	0,00
A. 7.	Výdavky na osobné náklady (-)	0,00	0,00
A. 8.	Výdavky na dane a poplatky, s výnimkou výdavkov na daň z príjmov účtovnej jednotky (-)	0,00	0,00
A. 9.	Prijmy z predaja cenných papierov určených na predaj alebo na obchodovanie (+)	0,00	0,00
A. 10.	Výdavky na nákup cenných papierov určených na predaj alebo na obchodovanie (-)	0,00	0,00
A. 11.	Prijmy z uzatvorených zmlúv, ktorých predmetom je právo určené na predaj alebo na obchodovanie (+)	0,00	0,00
A. 12.	Výdavky z uzatvorených zmlúv, ktorých predmetom je právo určené na predaj alebo na obchodovanie (-)	0,00	0,00
A. 13.	Prijmy z úverov, ktoré účtovnej jednotke poskytla banka alebo pobočka zahraničnej banky, ak boli úvery poskytnuté na zabezpečenie hlavného predmetu činnosti (+)	0,00	0,00

Označenie položky	Obsah položky	Bežné účtovné obdobie	Bezprostredne predchádzajúce účtovné obdobie
A. 14.	Výdavky na splácanie úverov, ktoré účtovnej jednotke poskytla banka alebo pobočka zahraničnej banky, ak boli úvery poskytnuté na zabezpečenie hlavného predmetu činnosti (-)	0,00	0,00
A. 15.	Ostatné príjmy z prevádzkových činností, s výnimkou tých, ktoré sa uvádzajú osobitne v iných častiach prehľadu peňažných tokov (+)	0,00	0,00
A. 16.	Ostatné výdavky na prevádzkové činnosti, s výnimkou tých, ktoré sa uvádzajú osobitne v iných častiach prehľadu peňažných tokov (-)	0,00	0,00
*	<b>Peňažné toky z prevádzkovej činnosti okrem príjmov a výdavkov, ktoré sa uvádzajú osobitne v iných častiach prehľadu peňažných tokov (+/-), (súčet A. 1. až A. 16.)</b>	0,00	0,00
A. 17.	Prijaté úroky, s výnimkou tých, ktoré sa začleňujú do investičných činností (+)	0,00	0,00
A. 18.	Výdavky na zaplatené úroky, s výnimkou tých, ktoré sa začleňujú do finančných činností (-)	0,00	0,00
A. 19.	Prijmy z dividend a iných podielov na zisku, s výnimkou tých, ktoré sa začleňujú do investičných činností (+)	0,00	0,00
A. 20.	Výdavky na vyplatené dividendy a iné podiely na zisku, s výnimkou tých, ktoré sa začleňujú do finančných činností (-)	0,00	0,00
	<b>Peňažné toky z prevádzkovej činnosti (+/-) (súčet A. 1. až A. 20.)</b>	0,00	0,00
A. 21.	Výdavky na daň z príjmov účtovnej jednotky, s výnimkou tých, ktoré sa začleňujú do investičných činností alebo do finančných činností (-/+)	0,00	0,00
A. 22.	Prijmy výnimočného rozsahu alebo výskytu vzťahujúce sa na prevádzkovú činnosť (+)	0,00	0,00
A. 23.	Výdavky výnimočného rozsahu alebo výskytu vzťahujúce sa na prevádzkovú činnosť (-)	0,00	0,00
<b>A.</b>	<b>Čisté peňažné toky z prevádzkovej činnosti (súčet A. 1. až A. 23.)</b>	0,00	0,00
	<b>Peňažné toky z investičnej činnosti</b>		
B. 1.	Výdavky na obstaranie dlhodobého nehmotného majetku (-)	0,00	0,00
B. 2.	Výdavky na obstaranie dlhodobého hmotného majetku (-)	0,00	0,00
B. 3.	Výdavky na obstaranie dlhodobých cenných papierov a podielov v iných účtovných jednotkách, s výnimkou cenných papierov, ktoré sa považujú za peňažné ekvivalenty a cenných papierov určených na predaj alebo na obchodovanie (-)	0,00	0,00
B. 4.	Prijmy z predaja dlhodobého nehmotného majetku (+)	0,00	0,00
B. 5.	Prijmy z predaja dlhodobého hmotného majetku (+)	0,00	0,00
B. 6.	Prijmy z predaja dlhodobých cenných papierov a podielov v iných účtovných jednotkách, s výnimkou cenných papierov, ktoré sa považujú za peňažné ekvivalenty a cenných papierov určených na predaj alebo na obchodovanie (+)	0,00	0,00
B. 7.	Výdavky na dlhodobé pôžičky poskytnuté účtovnou jednotkou inej účtovnej jednotke, ktorá je súčasťou konsolidovaného celku (-)	0,00	0,00
B. 8.	Prijmy zo splácania dlhodobých pôžičiek poskytnutých účtovnou jednotkou inej účtovnej jednotke, ktorá je súčasťou konsolidovaného celku (+)	0,00	0,00

Označenie položky	Obsah položky	Bežné účtovné obdobie	Bezprostredne predchádzajúce účtovné obdobie
B. 9.	Výdavky na dlhodobé pôžičky poskytnuté účtovnou jednotkou tretím osobám, s výnimkou dlhodobých pôžičiek poskytnutých účtovnej jednotke, ktorá je súčasťou konsolidovaného celku (-)	0,00	0,00
B. 10.	Prijmy zo splácania pôžičiek poskytnutých účtovnou jednotkou tretím osobám, s výnimkou pôžičiek poskytnutých účtovnej jednotke, ktorá je súčasťou konsolidovaného celku (+)	0,00	0,00
B. 11.	Prijaté úroky, s výnimkou tých, ktoré sa začleňujú do prevádzkových činností (+)	0,00	0,00
B. 12.	Prijmy z dividend a iných podielov na zisku, s výnimkou tých, ktoré sa začleňujú do prevádzkových činností (+)	0,00	0,00
B. 13.	Výdavky súvisiace s derivátmi s výnimkou, ak sú určené na predaj alebo na obchodovanie alebo, ak sa tieto výdavky považujú za peňažné toky z finančnej činnosti (-)	0,00	0,00
B. 14.	Prijmy súvisiace s derivátmi s výnimkou, ak sú určené na predaj alebo na obchodovanie alebo, ak sa tieto výdavky považujú za peňažné toky z finančnej činnosti (+)	0,00	0,00
B. 15.	Výdavky na daň z príjmov účtovnej jednotky, ak je ich možné začleniť do investičných činností (-)	0,00	0,00
B. 16.	Prijmy výnimočného rozsahu alebo výskytu vzťahujúce sa na investičnú činnosť (+)	0,00	0,00
B. 17.	Výdavky výnimočného rozsahu alebo výskytu vzťahujúce sa na investičnú činnosť (-)	0,00	0,00
B. 18.	Ostatné príjmy vzťahujúce sa na investičnú činnosť (+)	0,00	0,00
B. 19.	Ostatné výdavky vzťahujúce sa na investičnú činnosť (-)	0,00	0,00
<b>B.</b>	<b>Čisté peňažné toky z investičnej činnosti (súčet B. 1. až B. 19.)</b>	0,00	0,00
	<b>Peňažné toky z finančnej činnosti</b>		
C. 1.	Peňažné toky vznikajúce vo vlastnom imaní (súčet C. 1. 1. až C. 1. 8.)	0,00	0,00
C. 1. 1.	Prijmy z upísaných akcií a obchodných podielov (+)	0,00	0,00
C. 1. 2.	Prijmy z ďalších vkladov do vlastného imania spoločníkmi alebo fyzickou osobou, ak je účtovnou jednotkou (+)	0,00	0,00
C. 1. 3.	Prijaté peňažné dary (+)	0,00	0,00
C. 1. 4.	Prijmy z úhrady straty spoločníkmi (+)	0,00	0,00
C. 1. 5.	Výdavky na obstaranie alebo spätné odkúpenie vlastných akcií a vlastných obchodných podielov (-)	0,00	0,00
C. 1. 6.	Výdavky spojené so znížením fondov vytvorených účtovnou jednotkou (-)	0,00	0,00
C. 1. 7.	Výdavky na vyplatenie podielu na vlastnom imaní spoločníkom alebo fyzickou osobou, ktorá je účtovnou jednotkou (-)	0,00	0,00
C. 1. 8.	Výdavky z ďalších dôvodov, ktoré súvisia so znížením vlastného imania (-)	0,00	0,00
C. 2.	Peňažné toky vznikajúce z dlhodobých záväzkov a krátkodobých záväzkov z finančnej činnosti (súčet C. 2. 1. až C. 2. 2.)	0,00	0,00
C. 2. 1.	Prijmy z emisie dlhových cenných papierov (+)	0,00	0,00
C. 2. 2.	Výdavky na úhradu záväzkov z dlhových cenných papierov (-)	0,00	0,00

Označenie položky	Obsah položky	Bežné účtovné obdobie	Bezprostredne predchádzajúce účtovné obdobie
C. 2. 3.	Príjmy z úverov, ktoré účtovnej jednotke poskytla banka alebo pobočka zahraničnej banky, s výnimkou úverov, ktoré boli poskytnuté na zabezpečenie hlavného predmetu činnosti (+)	0,00	0,00
C. 2. 4.	Výdavky na splácanie úverov, ktoré účtovnej jednotke poskytla banka alebo pobočka zahraničnej banky, s výnimkou úverov, ktoré boli poskytnuté na zabezpečenie hlavného predmetu činnosti (-)	0,00	0,00
C. 2. 5.	Príjmy z prijatých pôžičiek (+)	0,00	0,00
C. 2. 6.	Výdavky na splácanie pôžičiek (-)	0,00	0,00
C. 2. 7.	Výdavky na úhradu záväzkov z používania majetku, ktorý je predmetom zmluvy o kúpe prenajatej veci (-)	0,00	0,00
C. 2. 8.	Príjmy z ostatných dlhodobých záväzkov a krátkodobých záväzkov vyplývajúcich z finančnej činnosti, s výnimkou tých, ktoré sa uvádzajú osobitne v inej časti prehľadu peňažných tokov (+)	0,00	0,00
C. 2. 9.	Výdavky na splácanie ostatných dlhodobých záväzkov a krátkodobých záväzkov vyplývajúcich z finančnej činnosti, s výnimkou tých, ktoré sa uvádzajú osobitne v inej časti prehľadu peňažných tokov (-)	0,00	0,00
C. 3.	Výdavky na zaplatené úroky, s výnimkou tých, ktoré sa začleňujú do prevádzkových činností (-)	0,00	0,00
C. 4.	Výdavky na vyplatené dividendy a iné podiely na zisku, s výnimkou tých, ktoré sa začleňujú do prevádzkových činností (-)	0,00	0,00
C. 5.	Výdavky súvisiace s derivátmi s výnimkou, ak sú určené na predaj alebo na obchodovanie, alebo ak sa považujú za peňažné toky z investičnej činnosti (-)	0,00	0,00
C. 6.	Príjmy súvisiace s derivátmi s výnimkou, ak sú určené na predaj alebo na obchodovanie, alebo ak sa považujú za peňažné toky z investičnej činnosti (+)	0,00	0,00
C. 7.	Výdavky na daň z príjmov účtovnej jednotky, ak ich možno začleniť do finančných činností (-)	0,00	0,00
C. 8.	Príjmy výnimočného rozsahu alebo výskytu vzťahujúce sa na finančnú činnosť (+)	0,00	0,00
C. 9.	Výdavky výnimočného rozsahu alebo výskytu vzťahujúce sa na finančnú činnosť (-)	0,00	0,00
C.	<b>Čisté peňažné toky z finančnej činnosti (súčet C. 1. až C. 9.)</b>	0,00	0,00
D.	<b>Čisté zvýšenie alebo čisté zníženie peňažných prostriedkov (+/-), (súčet A + B + C)</b>	0,00	0,00
E.	Stav peňažných prostriedkov a peňažných ekvivalentov na začiatku účtovného obdobia (+/-)	0,00	0,00
F.	Stav peňažných prostriedkov a peňažných ekvivalentov na konci účtovného obdobia pred zohľadnením kurzových rozdielov vyčíslených ku dňu, ku ktorému sa zostavuje účtovná zvierka (+/-)	0,00	0,00
G.	Kurzové rozdiely vyčíslené k peňažným prostriedkom a peňažným ekvivalentom ku dňu, ku ktorému sa zostavuje účtovná zvierka (+/-)	0,00	0,00

Označenie položky	Obsah položky	Bežné účtovné obdobie	Bezprostredne predchádzajúce účtovné obdobie
H.	Zostatok peňažných prostriedkov a peňažných ekvivalentov na konci účtovného obdobia upravený o kurzové rozdiely vyčíslené ku dňu, ku ktorému sa zostavuje účtovná zvierka (+/-)	0,00	0,00

--	--	--	--

## Článok X - Prehľad peňažných tokov - nepriama metóda

Označenie položky	Obsah položky	Bežné účtovné obdobie	Bezprostredne predchádzajúce účtovné obdobie
<b>Peňažné toky z prevádzkovej činnosti</b>			
Z/S	Výsledok hospodárenia z bežnej činnosti pred zdanením daňou z príjmov (+/-)	6210026,00	5542241,00
A. 1.	Nepeňažné operácie ovplyvňujúce výsledok hospodárenia z bežnej činnosti pred zdanením daňou z príjmov (+/-), (súčet A. 1. 1. až A. 1. 13.)	558821,00	359285,00
A. 1. 1.	Údaj dlhodobého nehmotného majetku a dlhodobého hmotného majetku (+)	374304,00	83939,00
A. 1. 2.	Zostatková hodnota dlhodobého nehmotného majetku a dlhodobého hmotného majetku účtovaná pri vyradení tohto majetku do nákladov na bežnú činnosť, s výnimkou jeho predaja (+)	0,00	0,00
A. 1. 3.	Údaj opravnej položky k nadobudnutému majetku (+/-)	0,00	0,00
A. 1. 4.	Zmena stavu dlhodobých rezerv (+/-)	0,00	0,00
A. 1. 5.	Zmena stavu opravných položiek (+/-)	0,00	0,00
A. 1. 6.	Zmena stavu položiek časového rozlíšenia nákladov a výnosov (+/-)	255841,00	277798,00
A. 1. 7.	Dividendy a iné podiely na zisku účtované do výnosov (-)	0,00	0,00
A. 1. 8.	Úroky účtované do nákladov (+)	0,00	1604,00
A. 1. 9.	Úroky účtované do výnosov (-)	-14566,00	-4056,00
A. 1. 10.	Kurzový zisk vyčíslený k peňažným prostriedkom a peňažným ekvivalentom ku dňu, ku ktorému sa zostavuje účtovná zvierka (-)	-4290,00	0,00
A. 1. 11.	Kurzová strata vyčíslená k peňažným prostriedkom a peňažným ekvivalentom ku dňu, ku ktorému sa zostavuje účtovná zvierka (+)	59,00	0,00
A. 1. 12.	Výsledok z predaja dlhodobého majetku, s výnimkou majetku, ktorý sa považuje za peňažný ekvivalent (+/-)	-52527,00	0,00
A. 1. 13.	Ostatné položky nepeňažného charakteru, ktoré ovplyvňujú výsledok hospodárenia z bežnej činnosti, s výnimkou tých, ktoré sa uvádzajú osobitne v inej časti prehľadu peňažných tokov (+/-)	0,00	0,00
A. 2.	Vplyv zmien stavu pracovného kapitálu, ktorým sa na účely tohto opatrenia rozumie rozdiel medzi obežným majetkom a krátkodobými záväzkami s výnimkou položiek obežného majetku, ktoré sú súčasťou peňažných prostriedkov a peňažných ekvivalentov, na výsledok hospodárenia z bežnej činnosti (súčet A. 2. 1. až A. 2. 4.)	-4315984,00	299082,00
A. 2. 1.	Zmena stavu pohľadávok z prevádzkovej činnosti (+/-)	-6797733,00	20702136,00
A. 2. 2.	Zmena stavu záväzkov z prevádzkovej činnosti (+/-)	1273949,00	-20310093,00
A. 2. 3.	Zmena stavu zásob (+/-)	207800,00	-92961,00
A. 2. 4.	Zmena stavu krátkodobého finančného majetku, s výnimkou majetku, ktorý je súčasťou peňažných prostriedkov a peňažných ekvivalentov (+/-)	0,00	0,00

Označenie položky	Obsah položky	Bežné účtovné obdobie	Bezprostredne predchádzajúce účtovné obdobie
	<b>Peňažné toky z prevádzkovej činnosti s výnimkou príjmov a výdavkov, ktoré sa uvádzajú osobitne v iných častiach prehľadu peňažných tokov (+/-), (súčet Z/S + A. 1. + A. 2.)</b>	2452863,00	6200808,00
A. 3.	Prijaté úroky, s výnimkou tých, ktoré sa začleňujú do investičných činností (+)	14566,00	4066,00
A. 4.	Výdavky na zaplatené úroky, s výnimkou tých, ktoré sa začleňujú do finančných činností (-)	0,00	-1604,00
A. 5.	Príjmy z dividend a iných podielov na zisku, s výnimkou tých, ktoré sa začleňujú do investičných činností (+)	0,00	0,00
A. 6.	Výdavky na vyplatené dividendy a iné podiely na zisku, s výnimkou tých, ktoré sa začleňujú do finančných činností (-)	0,00	0,00
	<b>Peňažné toky z prevádzkovej činnosti (+/-), (súčet Z/S + A. 1. až A. 6.)</b>	2467429,00	6203060,00
A. 7.	Výdavky na daň z príjmov účtovnej jednotky, s výnimkou tých, ktoré sa začleňujú do investičných činností alebo finančných činností (-/+)	-1174132,00	0,00
A. 8.	Príjmy výnimočného rozsahu alebo výskytu vzťahujúce sa na prevádzkovú činnosť (+)	0,00	0,00
A. 9.	Výdavky výnimočného rozsahu alebo výskytu vzťahujúce sa na prevádzkovú činnosť (-)	0,00	0,00
<b>A.</b>	<b>Čisté peňažné toky z prevádzkovej činnosti (+/-), (súčet Z/S + A. 1. až A. 9.)</b>	1293297,00	6203060,00
	<b>Peňažné toky z investičnej činnosti</b>		
B. 1.	Výdavky na obstaranie dlhodobého nehmotného majetku (-)	-512447,00	-235174,00
B. 2.	Výdavky na obstaranie dlhodobého hmotného majetku (-)	-474643,00	-50624,00
B. 3.	Výdavky na obstaranie dlhodobých cenných papierov a podielov v iných účtovných jednotkách, s výnimkou cenných papierov, ktoré sa považujú za peňažné ekvivalenty a cenných papierov určených na predaj alebo na obchodovanie (-)	0,00	-140837,00
B. 4.	Príjmy z predaja dlhodobého nehmotného majetku (+)	0,00	0,00
B. 5.	Príjmy z predaja dlhodobého hmotného majetku (+)	113633,00	0,00
B. 6.	Príjmy z predaja dlhodobých cenných papierov a podielov v iných účtovných jednotkách, s výnimkou cenných papierov, ktoré sa považujú za peňažné ekvivalenty a cenných papierov určených na predaj alebo na obchodovanie (+)	0,00	0,00
B. 7.	Výdavky na dlhodobé pôžičky poskytnuté účtovnou jednotkou inej účtovnej jednotke, ktorá je súčasťou konsolidovaného celku (-)	0,00	0,00
B. 8.	Príjmy zo splácania dlhodobých pôžičiek poskytnutých účtovnou jednotkou inej účtovnej jednotky, ktorá je súčasťou konsolidovaného celku (+)	0,00	0,00
B. 9.	Výdavky na dlhodobé pôžičky poskytnuté účtovnou jednotkou tretím osobám s výnimkou dlhodobých pôžičiek poskytnutých účtovnej jednotke, ktorá je súčasťou konsolidovaného celku (-)	0,00	0,00
B. 10.	Príjmy zo splácania pôžičiek poskytnutých účtovnou jednotkou tretím osobám, s výnimkou pôžičiek poskytnutých účtovnej jednotke, ktorá je súčasťou konsolidovaného celku (+)	0,00	0,00

Označenie položky	Obsah položky	Bežné účtovné obdobie	Bezprostredne predchádzajúce účtovné obdobie
B. 11.	Prijaté úroky, s výnimkou tých, ktoré sa začleňujú do prevádzkových činností (+)	0,00	0,00
B. 12.	Príjmy z dividend a iných podielov na zisku, s výnimkou tých, ktoré sa začleňujú do prevádzkových činností (+)	0,00	0,00
B. 13.	Výdavky súvisiace s derivátmi s výnimkou, ak sú určené na predaj alebo na obchodovanie, alebo ak sa tieto výdavky považujú za peňažné toky z finančnej činnosti (-)	0,00	0,00
B. 14.	Príjmy súvisiace s derivátmi s výnimkou, ak sú určené na predaj alebo na obchodovanie, alebo ak sa tieto výdavky považujú za peňažné toky z finančnej činnosti (+)	0,00	0,00
B. 15.	Výdavky na daň z príjmov účtovnej jednotky, ak je ju možné začleniť do investičných činností (-)	0,00	0,00
B. 16.	Príjmy výnimočného rozsahu alebo výskytu vzťahujúce sa na investičnú činnosť (+)	0,00	0,00
B. 17.	Výdavky výnimočného rozsahu alebo výskytu vzťahujúce sa na investičnú činnosť (-)	0,00	0,00
B. 18.	Ostatné príjmy vzťahujúce sa na investičnú činnosť (+)	0,00	0,00
B. 19.	Ostatné výdavky vzťahujúce sa na investičnú činnosť (-)	0,00	0,00
<b>B.</b>	<b>Čisté peňažné toky z investičnej činnosti (súčet B. 1. až B. 19.)</b>	-873457,00	-426635,00
	<b>Peňažné toky z finančnej činnosti</b>		
C. 1.	<b>Peňažné toky vo vlastnom imaní (súčet C. 1. 1. až C. 1. 8.)</b>	0,00	0,00
C. 1. 1.	Príjmy z upísaných akcií a obchodných podielov (+)	0,00	0,00
C. 1. 2.	Príjmy z ďalších vkladov do vlastného imania spoločníkmi alebo fyzickou osobou, ktorá je účtovnou jednotkou (+)	0,00	0,00
C. 1. 3.	Prijaté peňažné dary (+)	0,00	0,00
C. 1. 4.	Príjmy z úhrady straty spoločníkmi (+)	0,00	0,00
C. 1. 5.	Výdavky na obstaranie alebo spätné odkúpenie vlastných akcií a vlastných obchodných podielov (-)	0,00	0,00
C. 1. 6.	Výdavky spojené so znížením fondov vytvorených účtovnou jednotkou (-)	0,00	0,00
C. 1. 7.	Výdavky na vyplatenie podielu na vlastnom imaní spoločníkmi účtovnej jednotky a fyzickou osobou, ktorá je účtovnou jednotkou (-)	0,00	0,00
C. 1. 8.	Výdavky z iných dôvodov, ktoré súvisia so znížením vlastného imania (-)	0,00	0,00
C. 2.	<b>Peňažné toky vznikajúce z dlhodobých záväzkov a krátkodobých záväzkov z finančnej činnosti (súčet C. 2. 1. až C. 2. 9.)</b>	4396,00	6435,00
C. 2. 1.	Príjmy z emisie dlhových cenných papierov (+)	0,00	0,00
C. 2. 2.	Výdavky na úhradu záväzkov z dlhových CP (-)	0,00	0,00
C. 2. 3.	Príjmy z úverov, ktoré účtovnej jednotke poskytla banka alebo pobočka zahraničnej banky, s výnimkou úverov, ktoré boli poskytnuté na zabezpečenie hlavného predmetu činnosti (+)	0,00	0,00
C. 2. 4.	Výdavky na splácanie úverov, ktoré účtovnej jednotke poskytla banka alebo pobočka zahraničnej banky, s výnimkou úverov, ktoré boli poskytnuté na zabezpečenie hlavného predmetu činnosti (-)	0,00	0,00

Označenie položky	Obsah položky	Bežné účtovné obdobie	Bezprostredne predchádzajúce účtovné obdobie
C. 2. 5.	Príjmy z prijatých pôžičiek (+)	0,00	0,00
C. 2. 6.	Výdavky na splácanie pôžičiek (-)	0,00	0,00
C. 2. 7.	Výdavky na úhradu záväzkov z používania majetku, ktorý je predmetom zmluvy o kúpe pronajatej veci (-)	0,00	0,00
C. 2. 8.	Príjmy z ostatných dlhodobých záväzkov a krátkodobých záväzkov vyplývajúcich z finančnej činnosti účtovnej jednotky, s výnimkou tých, ktoré sa uvádzajú osobitne v inej časti prehľadu peňažných tokov (+)	4396,00	6435,00
C. 2. 9.	Výdavky na splácanie ostatných dlhodobých záväzkov a krátkodobých záväzkov vyplývajúcich z finančnej činnosti účtovnej jednotky, s výnimkou tých, ktoré sa uvádzajú osobitne v inej časti prehľadu peňažných tokov (-)	0,00	0,00
C. 3.	Výdavky na zaplatené úroky, s výnimkou tých, ktoré sa začleňujú do prevádzkových činností (-)	0,00	0,00
C. 4.	Výdavky na vyplatené dividendy a iné podiely na zisku, s výnimkou tých, ktoré sa začleňujú do prevádzkových činností (-)	0,00	0,00
C. 5.	Výdavky súvisiace s derivátmi, s výnimkou, ak sú určené na predaj alebo na obchodovanie, alebo ak sa považujú za peňažné toky z investičnej činnosti (-)	0,00	0,00
C. 6.	Príjmy súvisiace s derivátmi, s výnimkou, ak sú určené na predaj alebo na obchodovanie, alebo ak sa považujú za peňažné toky z investičnej činnosti (+)	0,00	0,00
C. 7.	Výdavky na daň z príjmov účtovnej jednotky, ak ich možno začleniť do finančných činností (-)	0,00	0,00
C. 8.	Príjmy výnimočného rozsahu alebo výskytu vzťahujúce sa na finančnú činnosť (+)	0,00	0,00
C. 9.	Výdavky výnimočného rozsahu alebo výskytu vzťahujúce sa na finančnú činnosť (-)	0,00	0,00
<b>C.</b>	<b>Čisté peňažné toky z finančnej činnosti (súčet C. 1. až C. 9.)</b>	4396,00	6435,00
<b>D.</b>	<b>Čisté zvýšenie alebo čisté zníženie peňažných prostriedkov (+/-), (súčet A + B + C)</b>	424236,00	5782860,00
<b>E.</b>	<b>Stav peňažných prostriedkov a peňažných ekvivalentov na začiatku účtovného obdobia (+/-)</b>	6192303,00	409443,00
<b>F.</b>	<b>Stav peňažných prostriedkov a peňažných ekvivalentov na konci účtovného obdobia pred zoľadnením kurzových rozdielov vyčíslených ku dňu, ku ktorému sa zostavuje účtovná závierka (+/-)</b>	6612309,00	6183694,00
<b>G.</b>	<b>Kurzové rozdiely vyčíslené k peňažným prostriedkom a peňažným ekvivalentom ku dňu, ku ktorému sa zostavuje účtovná závierka (+/-)</b>	4230,00	8809,00
<b>H.</b>	<b>Zostatok peňažných prostriedkov a peňažných ekvivalentov na konci účtovného obdobia upravený o kurzové rozdiely vyčíslené ku dňu, ku ktorému sa zostavuje účtovná závierka (+/-)</b>	6616539,00	6192303,00

Poznámky ÚŠ PODV 3 - 01

DIČ 2 0 2 2 4 4 9 3 1 9  
IČO 36831221

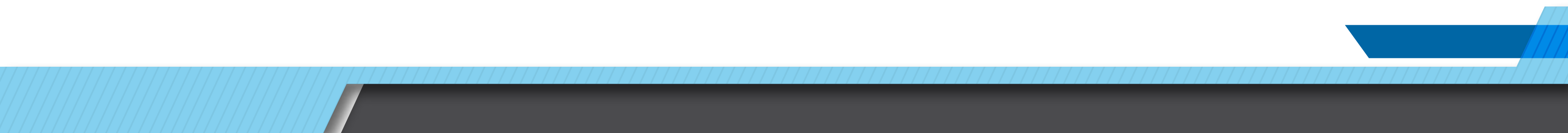
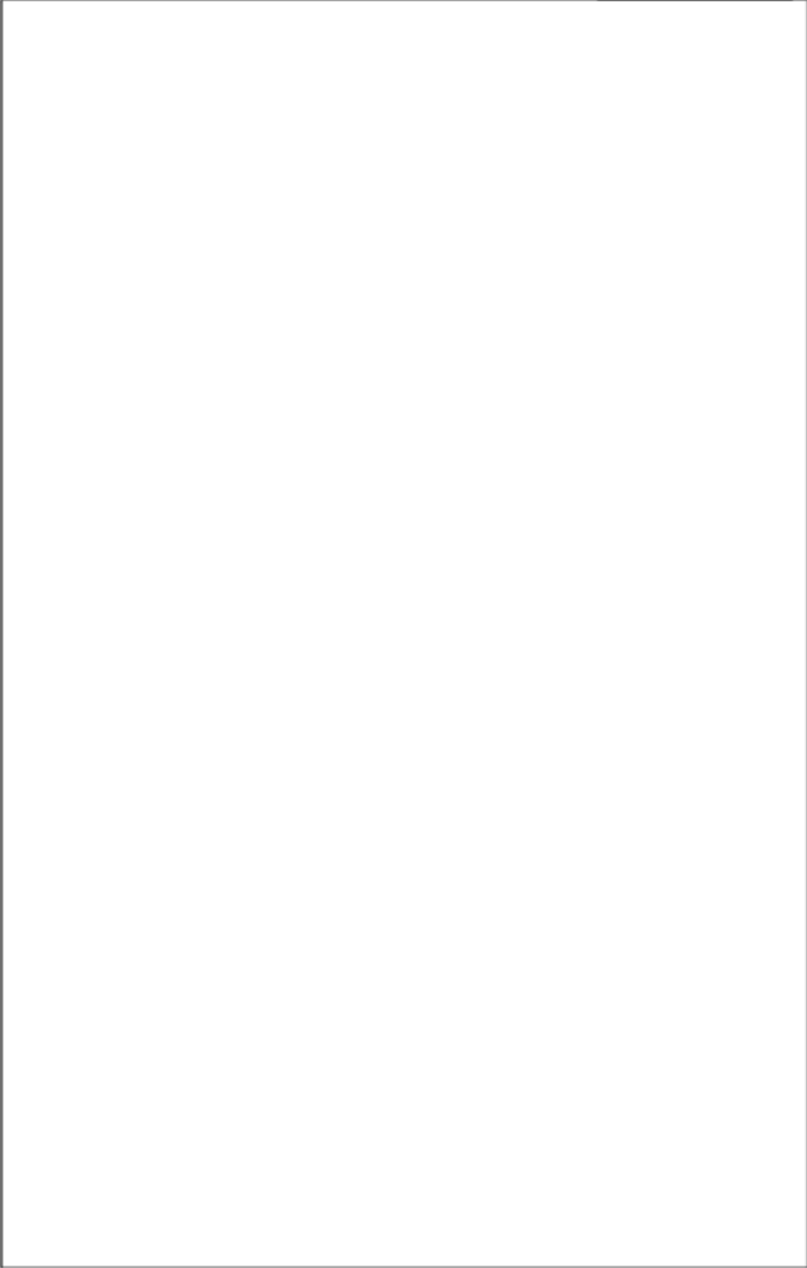

# Správa audítora

## SPRÁVA NEZÁVISLÉHO AUDÍTORA

akcionárom spoločnosti Aliter Technologies, a.s.

### Správa z auditu účtovnej zvierky

#### Názor

Uskutočnil som audit účtovnej zvierky spoločnosti Aliter Technologies, a.s. (ďalej len „Spoločnosť“), ktorá obsahuje súvažu k 31. decembru 2019, výkaz ziskov a strát za rok končiaci sa k uvedenému dátumu, a poznámky, ktoré obsahujú súhrn významných účtovných zásad a účtovných metód.

Podľa môjho názoru, priložená účtovná zvierka poskytuje pravdivý a verný obraz finančnej situácie Spoločnosti k 31. decembru 2019 a výsledku jej hospodárenia za rok končiaci sa k uvedenému dátumu podľa zákona č. 431/2002 Z.z. o účtovníctve v znení neskorších predpisov (ďalej len „zákon o účtovníctve“).

#### Základ pre názor

Audit som vykonal podľa medzinárodných auditorských štandardov (International Standards on Auditing, ISA). Moja zodpovednosť podľa týchto štandardov je uvedená v odseku Zodpovednosť audítora za audit účtovnej zvierky. Od Spoločnosti som nezávislý podľa ustanovení zákona č. 423/2015 o štatutárnom audite a o zmene a doplnení zákona č. 431/2002 Z. z. o účtovníctve v znení neskorších predpisov (ďalej len „zákon o štatutárnom audite“) týkajúcich sa etiky, vrátane Etického kódexu audítora, relevantných pre môj audit účtovnej zvierky a splnil som aj ostatné požiadavky týchto ustanovení týkajúcich sa etiky. Som presvedčený, že auditorské dôkazy, ktoré som získal, poskytujú dostatočný a vhodný základ pre môj názor.

#### Zdôraznenie skutočnosti

Upozorňujem na čl.VI. Udalosti, ktoré nastali po zvierkovom dni v poznámkach k individuálnej účtovnej zvierke, v ktorom je opísaný dopad vírusu COVID-19 na hospodársku činnosť Spoločnosti. V súvislosti s touto skutočnosťou môj názor nie je modifikovaný.

#### Zodpovednosť štatutárneho orgánu za účtovnú zvierku

Štatutárny orgán je zodpovedný za zostavenie tejto účtovnej zvierky tak, aby poskytovala pravdivý a verný obraz podľa zákona o účtovníctve a za tie interné kontroly, ktoré považuje za potrebné na zostavenie účtovnej zvierky, ktorá neobsahuje významné nesprávnosti, či už v dôsledku podvodu alebo chyby.

Pri zostavovaní účtovnej zvierky je štatutárny orgán zodpovedný za zhodnotenie schopnosti Spoločnosti nepretržite pokračovať vo svojej činnosti, za opísanie skutočností týkajúcich sa nepretržitého pokračovania v činnosti, ak je to potrebné, a za použitie predpokladu nepretržitého pokračovania v činnosti v účtovníctve, ibaže by mal v úmysle Spoločnosť zlikvidovať alebo ukončiť jej činnosť, alebo by nemal inú realistickú možnosť než tak urobiť.

#### Zodpovednosť audítora za audit účtovnej zvierky

Mojou zodpovednosťou je získať primerané uistenie, či účtovná zvierka ako celok neobsahuje významné nesprávnosti, či už v dôsledku podvodu alebo chyby, a vydať správu audítora, vrátane názoru. Primerané uistenie je uistenie vysokého stupňa, ale nie je zárukou toho, že audit vykonaný podľa medzinárodných auditorských štandardov vždy odhalí významné nesprávnosti, ak také existujú. Nesprávnosti môžu vzniknúť v dôsledku podvodu alebo chyby a za významné sa považujú vtedy, ak by sa dalo odôvodnene očakávať, že jednotlivito alebo v súhrne by mohli ovplyvniť ekonomické rozhodnutia používateľov, uskutočnené na základe tejto účtovnej zvierky.

V rámci auditu uskutočneného podľa medzinárodných auditorských štandardov, počas celého auditu uplatňujem odborný úsudok a zachovávam profesionálny skepticizmus. Okrem toho:

- Identifikujem a posudzujem riziká významnej nesprávnosti účtovnej zvierky, či už v dôsledku podvodu alebo chyby, navrhujem a uskutočňujem auditorské postupy reagujúce na tieto riziká a získavam auditorské dôkazy, ktoré sú dostatočné a vhodné na poskytnutie základu pre môj názor. Riziko neodhalenia významnej nesprávnosti v dôsledku podvodu je vyššie ako toto riziko v dôsledku chyby, pretože podvod môže zahŕňať tajnú dohodu, falšovanie, úmyselné vynechanie, nepravdivé vyhlásenie alebo obídenie internej kontroly.
- Oboznamujem sa s internými kontrolami relevantnými pre audit, aby som mohol navrhnúť auditorské postupy vhodné za daných okolností, ale nie za účelom vyjadrenia názoru na efektívnosť interných kontrol Spoločnosti.
- Hodnotím vhodnosť použitých účtovných zásad a účtovných metód a primeranosť účtovných odhadov a uvedenie s nimi súvisiacich informácií, uskutočnené štatutárnym orgánom.
- Robím záver o tom, či štatutárny orgán vhodne v účtovníctve používa predpoklad nepretržitého pokračovania v činnosti a na základe získaných auditorských dôkazov záver o tom, či existuje významná neistota v súvislosti s udalosťami alebo okolnosťami, ktoré by mohli významne spochybniť schopnosť Spoločnosti nepretržite pokračovať v činnosti. Ak dospem k záveru, že významná neistota existuje, som povinný upozorniť v mojej správe audítora na súvisiace informácie uvedené v účtovnej zvierke alebo, ak sú tieto informácie nedostatočné, modifikovať môj názor. Moje závery vychádzajú z auditorských dôkazov získaných do dátumu vydania mojej správy audítora. Budúce udalosti alebo okolnosti však môžu spôsobiť, že Spoločnosť prestane pokračovať v nepretržitej činnosti.
- Hodnotím celkovú prezentáciu, štruktúru a obsah účtovnej zvierky vrátane informácií v nej uvedených, ako aj to, či účtovná zvierka zachytáva uskutočnené transakcie a udalosti spôsobom, ktorý vedie k ich vernému zobrazeniu.

### Správa k ďalším požiadavkám zákonov a iných právnych predpisov

#### Správa k informáciám, ktoré sa uvádzajú vo výročnej správe

Štatutárny orgán je zodpovedný za informácie uvedené vo výročnej správe, zostavenej podľa požiadaviek zákona o účtovníctve. Môj vyššie uvedený názor na účtovnú zvierku sa nevzťahuje na iné informácie vo výročnej správe.

V súvislosti s auditom účtovnej zvierky je mojou zodpovednosťou oboznámenie sa s informáciami uvedenými vo výročnej správe a posúdenie, či tieto informácie nie sú vo významnom nesúlade s auditovanou účtovnou zvierkou alebo mojimi poznatkami, ktoré som získal počas auditu účtovnej zvierky, alebo sa inak zdajú byť významne nesprávne.

Posúdil som, či výročná správa Spoločnosti obsahuje informácie, ktorých uvedenie vyžaduje zákon o účtovníctve.

Na základe prác vykonaných počas auditu účtovnej zvierky, podľa môjho názoru:

- informácie uvedené vo výročnej správe zostavenej za rok 2019 sú v súlade s účtovnou zvierkou za daný rok,
- výročná správa obsahuje informácie podľa zákona o účtovníctve.

Okrem toho, na základe mojich poznatkov o účtovnej jednotke a situácii v nej, ktoré som získal počas auditu účtovnej zvierky, som povinný uviesť, či som zistil významné nesprávnosti vo výročnej správe, ktorú som obdržal pred dátumom vydania tejto správy audítora. V tejto súvislosti neexistujú zistenia, ktoré by som mal uviesť.

9. novembra 2020

Ing. Gabriel Machánek, lic. SKAU č. 579  
Agátova 4, 900 28 Ivanka pri Dunaji



# Kontakt



## Sídlo

Aliter Technologies, a.s.  
Turčianska 16  
821 09 Bratislava  
Slovenská republika

aliter@aliter.com

## Pobočka

EUROPA BC, Na Troskách 26,  
974 01 Banská Bystrica  
Slovenská republika

+421 483 211 990

## Kanada

901 King st. West,  
Suite 422 E  
Toronto, ON, M5V 3H5  
Kanada

+1 647 479 6859  
aliter-ca@aliter.com

## Prevádzka

Trade Center II Building  
Mlynské nivy 71  
821 05 Bratislava  
Slovenská republika

+421 255 646 350

## Pobočka

Kuzmányho 8  
031 01 Liptovský Mikuláš  
Slovenská republika

+421 255 646 350

## Česká republika

Aliter Technologies, s.r.o.  
Revoluční 724/7  
Staré Město  
110 00 Praha 1  
Česká republika

+420 226 294 407  
aliter-cz@aliter.com

